



KIT COPERCHIO DEL CARTER DEL CAMBIO (CON ALETTE)

GENERALITÀ

Numero kit

34806-01

Modelli

Questo kit è adatto ai modelli 1987-2006 con motore Evolution 1340 e ai modelli 1999-2006 con doppio albero a camme tranne i modelli Touring 1998-2006 con scarico di serie e i modelli Dyna 2006).

Parti supplementari occorrenti

Il frenafiletti Loctite® 243 (blu), N° codice Harley-Davidson 99642-97, è disponibile presso il concessionario Harley-Davidson.

Contenuto del kit

Tabella 1. Contenuto del kit

| Descrizione (quantità) | Numero codice |
|--|---------------------------------|
| Kit coperchio del carter del cambio (con alette) | Parte non venduta separatamente |
| Vite a esagono incassato, 1/4 di pollice -20 x 2-1/2 pollice (2) | Parte non venduta separatamente |

INSTALLAZIONE

1. Vedere Figura 1. Rimuovere le due viti esistenti a esagono incassato lunghe 2-1/4 di pollice dai lati del coperchio di disinnesto della frizione, come illustrato. Eliminare le viti.
2. Posizionare il coperchio del carter del cambio sul coperchio di disinnesto della frizione, in modo tale che il logo Bar & Shield compaia nell'angolo inferiore sinistro.
3. Applicare un po' di Loctite 243 (blu) sui filetti delle due viti più lunghe prese dal kit (2).
4. Fissare il coperchio del carter del cambio (1) sul coperchio di disinnesto della frizione utilizzando le nuove viti più lunghe (2). Serrare le viti ad una coppia di 9,5–12 N·m (84–108 in-lbs).

NOTA

Dato che il coperchio del cambio è nuovo e col passare del tempo si potrebbe essere verificato un certo schiarimento della finitura nera originale sul motore, utilizzare S100 Engine Restorer and Brightener (N° codice 99849-97) per migliorare la somiglianza estetica tra coperchio e motore. Il prodotto S100 Engine Restorer and Brightener è disponibile presso il concessionario Harley-Davidson.

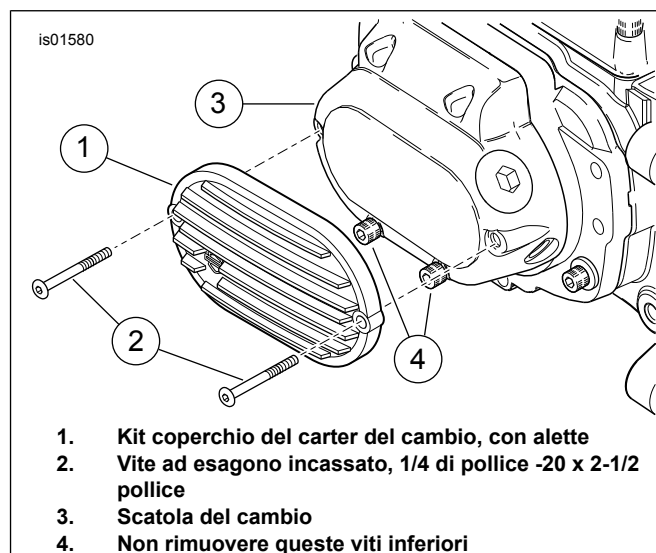

Figura 1. Installazione del coperchio del carter del cambio

