



AFSTANDSBEDIENING GARAGEDEUROPENERSSETS

ALGEMEEN

Setnummers

91558-01A (zender-/ontvangerset), 91561-01 (zenderset) en 91562-01 (ontvangerset)

Modellen

Voor modelgerelateerde informatie, raadpleegt u de P&A-catalogus of het gedeelte Parts and Accessories (onderdelen en accessoires) op www.harley-davidson.com (alleen Engelstalig).

Vereiste aanvullende onderdelen

Bij **Softail-modellen van 2011 en later** is de afzonderlijke aanschaf van een verbindingsdraadboom (onderdeelnr. 72673-11) noodzakelijk.

Vereiste gereedschappen en materialen

Na het losnemen van de accuklem is het gebruik van smeermiddel elektrische contactpunten (onderdeelnr. 99861-02) of gelijkwaardig vereist. Dit item is bij een Harley-Davidson-dealer verkrijgbaar.

⚠ WAARSCHUWING

De veiligheid van de berijder en de passagier is afhankelijk van de correcte montage van deze set. Volg de juiste stappen uit de servicehandleiding. Als u niet zeker weet of u de procedure correct kunt uitvoeren of als u niet beschikt over het juiste gereedschap, laat de installatie dan over aan een Harley-Davidson-dealer. Incorrecte montage van deze set kan ernstig of dodelijk letsel tot gevolg hebben. (00333b)

OPMERKING

Dit instructieblad verwijst naar informatie in de servicehandleiding. Voor deze montage is een servicehandleiding voor dit modeljaar/model motorfiets vereist. Deze is verkrijgbaar bij een Harley-Davidson-dealer.

Elektrische overbelasting

MEDEDELING

U kunt u het oplaadsysteem van het motorvoertuig overbelasten indien u te veel elektrische accessoires aanbrengt. Als de op een bepaald moment gebruikte accessoires samen meer stroom verbruiken dan het laadsysteem kan opwekken, kan de accu als gevolg van het stroomverbruik leegraken waardoor er schade aan het elektrische systeem van de motorfiets kan ontstaan. (00211d)

⚠ WAARSCHUWING

Bij het installeren van een elektrische accessoire moet u controleren of het maximale amperage van de zekering of stroomonderbreker die het circuit beschermt dat u wijzigt, niet wordt overschreden. Het overschrijden van het maximale amperage kan leiden tot defecten in het elektrische systeem, hetgeen ernstig of dodelijk letsel tot gevolg kan hebben. (00310a)

De afstandsbediening in de sets 91558-01A en 91561-01 gebruikt maximaal **0,5 A** extra stroom van het elektrisch systeem.

Setinhoud

Zie Afbeelding 27, Tabel 1, Tabel 2 en Tabel 3.

OPMERKINGEN FCC

OPMERKING

Wijzigingen aan deze unit die niet expliciet goedgekeurd zijn door de fabrikant, kunnen ertoe leiden dat de gebruiker de toestemming ontzegd wordt om de apparatuur te gebruiken.

Deze apparatuur is getest en voldoet aan de richtlijnen voor klasse B digitale apparatuur volgens deel 15, sub B van de FCC-reglementen. Deze richtlijnen zijn ontworpen om een redelijke bescherming te bieden tegen hinderlijke storingen in woonwijken. Deze apparatuur werkt met radiogolven. Wanneer de apparatuur niet volgens de aanwijzingen in de instructiehandleiding gemonteerd en gebruikt wordt, kan deze draadloze communicatieverbindingen hinderlijk storen. We kunnen echter niet garanderen dat er geen storing optreedt.

Als deze apparatuur de radio- of televisieontvangst stoort, wat kan worden bepaald door de apparatuur in en uit te schakelen, dient de gebruiker te proberen de storing op een van de volgende manieren op te lossen:

- Richt de antenne opnieuw of verplaats deze.
- Vergroot de afstand tussen de apparatuur en de ontvanger.
- Sluit de apparatuur aan op een stopcontact van een ander circuit dan het circuit waarop de ontvanger aangesloten is.
- Roep de hulp in van een ervaren radio/televisiereparateur.

PLAATSEN VAN DE ONTVANGER

Alleen set 91558-01A en 91562-01

1. Haal de stekker van de aandrijfunite voor de garagedeur uit het stopcontact om te voorkomen dat de deur tijdens het plaatsen in beweging komt.



2. Kies een **niet-geschakeld** 110 V-stopcontact in de garage dat of zo hoog mogelijk zit, of zo dicht mogelijk aan de voorkant van de garage of beide. Steek de stekker van de Harley-Davidson ontvanger voor de afstandbediende garagedeuropener (14) in dit stopcontact.

OPMERKING

Bij sommige merken garagedeuropeners moet de stekker van de Harley-Davidson ontvanger in een stopcontact worden gestoken dat zich op enige afstand van de deuropener bevindt. Als bij die systemen de stekker van de Harley-Davidson ontvanger te dicht bij de originele ontvanger van de opener wordt aangesloten, kan het effectieve bereik van beide ontvangers aanzienlijk worden beperkt.

3. Zoek de twee aansluitingen voor de bedieningsschakelaar van de garagedeuropener op een van de volgende plaatsen:
 - De bestaande, bedrade knop voor de garagedeuropener die op de muur bevestigd is.
 - De aandrijffunit van de garagedeur waarop de knop van de garagedeuropener aangesloten is.
4. Zie Afbeelding 27. Bevestig het gestripte uiteinde van de kabel (15) van de Harley-Davidson ontvanger aan de aansluitingen van de garagedeuropener waarmee de aandrijffunit bediend wordt. Raadpleeg de documentatie van de fabrikant van de deuropener voor de plaats van de aansluitingen en het aansluitschema.

OPMERKING

Verwijder de originele bedrading van de knop voor de deuropener of van de aansluitingen van de aandrijffunit niet.

5. Monteer en plaats de knop van de garagedeuropener of de aandrijffunit op de oorspronkelijke locatie.
6. Leid de kabel van de Harley-Davidson ontvanger voor de garagedeuropener die in stap 4 aangesloten is naar het stopcontact dat in stap 2 gekozen is.
7. Zie Afbeelding 1. Steek de stekker van de kabel van de Harley-Davidson ontvanger voor de garagedeuropener op de aangegeven positie in de achterzijde van de Harley-Davidson ontvanger.
8. Steek de stekker van de ontvanger voor de garagedeuropener in het gekozen stopcontact. Steek de stekker van de voedingskabel van de aandrijffunit voor de garagedeur in het stopcontact.

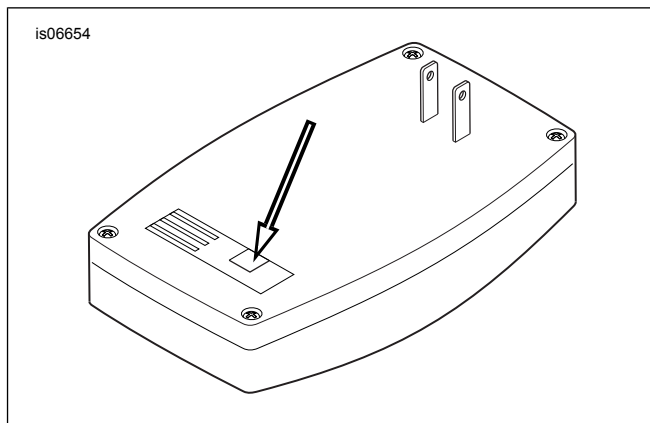

Afbeelding 1. Ontvanger garagedeuropener, achteraanzicht

9. Druk op de knop van de garagedeuropener die op de muur bevestigd is om de werking van de knop te testen.

VOORBEREIDING VOERTUIG

OPMERKING

Voor motorfietsen met sirene:

- Controleer of de handsfree afstandsbediening aanwezig is.
- Zet de contactsleutelschakelaar in de stand **IGNITION** (ontsteking).

Alleen bij V-Rod-modellen:

Verwijder het aluminium luchtfilterhuisdeksel volgens de instructies in de servicehandleiding.

Voor EFI-modellen BEHALVE V-Rod:

▲ WAARSCHUWING

Het hogedrukbrandstofsysteem moet worden ontluicht voordat u de toevoerleiding loskoppelt om wegsputten van brandstof te voorkomen. Benzine is uitermate ontvlambaar en zeer explosief, wat ernstig of dodelijk letsel tot gevolg kan hebben. (00275a)

Volg de instructies in de servicehandleiding om het hoge druk brandstofsysteem drukloos te maken en verwijder de brandstoftoevoerleiding.

Bij ALLE modellen met hoofdzekering:

▲ WAARSCHUWING

Om te voorkomen dat de motorfiets per ongeluk start, met ernstig of dodelijk letsel tot gevolg, moet eerst de hoofdzekering worden verwijderd. (00251b)

1. Raadpleeg de servicehandleiding en volg de instructies voor het verwijderen van de hoofdzekering. **Alle modellen behalve V-Rod:** Verwijder het zadel en al het bevestigingsmateriaal en bewaar deze onderdelen.

Bij modellen met hoofdstroomonderbreker:

▲ WAARSCHUWING

Om te voorkomen dat de motor per ongeluk start, met mogelijk ernstig of dodelijk letsel tot gevolg, moet eerst de minkabel (-) van de accu worden losgekoppeld. (00048a)

1. Raadpleeg de servicehandleiding en volg de instructies om het zadel te verwijderen en de minkabel (zwart) van de minpool (-) van de accu los te koppelen. Bewaar alle bevestigingsmaterialen van het zadel.

Voor modellen met carburateur:

⚠ WAARSCHUWING

Wanneer de brandstofleiding naar de carburateur wordt losgekoppeld van de brandstofklepaansluiting, kan er benzine uitlopen. Benzine is uitermate ontvlambaar en zeer explosief, wat ernstig of dodelijk letsel tot gevolg kan hebben. Verwijder eventueel gemorste brandstof onmiddellijk met een doek en gooi deze op een geschikte manier weg. (00256a)

1. Draai de brandstoftoevoerklep naar UIT. Verwijder de brandstofleiding van de klep.

Voor Dyna-, Softail- en Sportster-modellen:

⚠ WAARSCHUWING

Tijdens het uitvoeren van servicewerkzaamheden aan het brandstofsysteem is roken verboden en zijn open vuren en vonken in de nabijheid niet toegestaan. Benzine is uitermate ontvlambaar en zeer explosief, wat ernstig of dodelijk letsel tot gevolg kan hebben. (00330a)

1. De brandstoftank moet verwijderd worden of iets opgetild worden om bij de onderliggende draadboom te komen. Zie het juiste hoofdstuk (motor met carburateur of EFI) van de servicehandleiding voor instructies voor het verwijderen van de brandstoftankbout. **Als de brandstoftank verwijderd moet worden**, volg dan de aanwijzingen in de servicehandleiding om het instrumentenpaneel (indien aanwezig) van de tank te verwijderen voordat de tank verwijderd wordt.

PLAATSEN VAN DE ZENDER

Alleen set 91558-01A en 91561-01.

OPMERKING

Het effectieve bereik van de zender kan variëren tussen de verschillende modellen motorfietsen. Plaats voor het beste **bereik** van de garagedeuropener de zender op de motorfiets zo ver mogelijk uit de buurt van grote metalen delen.

Houd voor de beste **werking** van de garagedeuropener de zender en de draadboom zo ver mogelijk uit de buurt van warmtebronnen op de motorfiets

Dek de printplaat van de zender niet af bij het bevestigen van de schuimrubbertape op de zender of bij het monteren van de zender op de motorfiets. Een rode LED aan de kant van de printplaat moet zichtbaar blijven voor het programmeren van de zender-ontvanger. Gebruik voor een goede hechting isopropylalcohol om de vlakken waarop de schuimrubbertape wordt bevestigd te reinigen.

1. Zie Afbeelding 27. Verwijder de beschermstrook van een zijde van de schuimrubbertape (3). Plaats de tape zorgvuldig op de kunststof behuizing van de zender (1) en druk de tape stevig aan.
2. Specifieke modelinstructies zijn te vinden in de volgende hoofdstukken.

Dyna-modellen

1. Verwijder de montagebouten van de brandstoftank. Raadpleeg het desbetreffende hoofdstuk (motor met carburateur of injectie) van de servicehandleiding.
2. Zie Afbeelding 2. Gebruik kabelbinders om de zender te bevestigen aan de draadboom (3) van de Dyna, die zich onder het zadel en naast de accuruimte bevindt. Leid de zenderbedrading naar voren, langs de rechterkant van het frame. Ga door naar het **Verbindingsdraadboom** gedeelte.

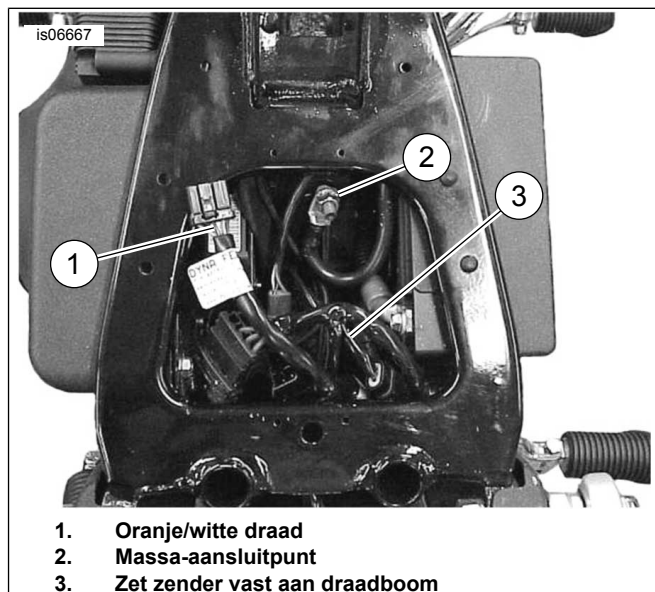

1. Oranje/witte draad
2. Massa-aansluitpunt
3. Zet zender vast aan draadboom

Afbeelding 2. Zendermontage (Dyna)

Softail-modellen van 1999 en eerder

1. Verwijder de montagebouten van de brandstoftank. Raadpleeg het desbetreffende hoofdstuk (motor met carburateur of injectie) van de servicehandleiding.
2. Zie Afbeelding 3. Verwijder de massabout (1) aan de bovenkant van het frame, onder het zadel nabij de brandstoftank.
3. Zie Afbeelding 27. Gebruik de kabelbinders (8) uit de set om **alleen de zenderbehuizing en het korte deel van de ommanteling** te bevestigen aan de bedrading van de motorfiets die naar voren naar de koplamp loopt. Ga door naar het **Verbindingsdraadboom** gedeelte.

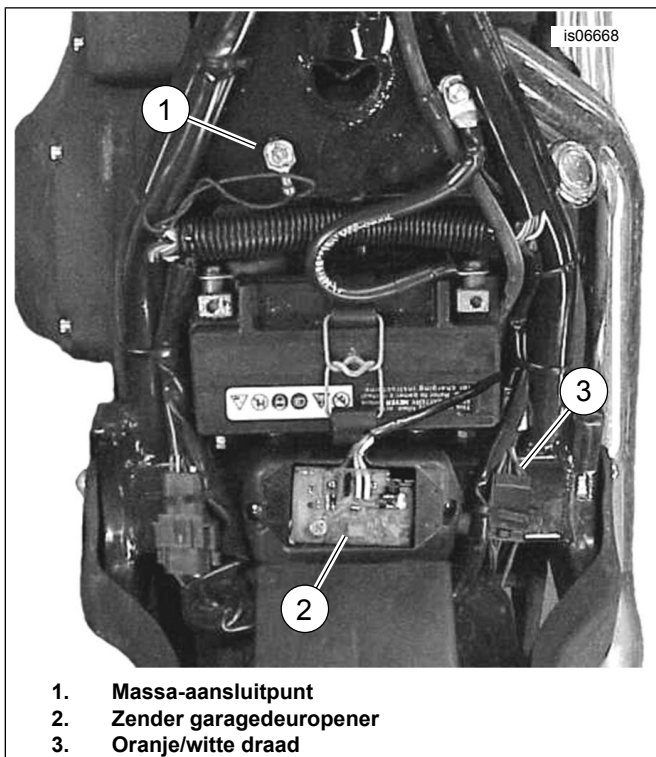

Afbeelding 3. Zendermontage (Softtail van 1999 en eerder)

Softtail-modellen van 2000 en later, behalve Deuce (FXSTD)

1. Verwijder de montagebouten van de brandstoftank. Raadpleeg het desbetreffende hoofdstuk (motor met carburateur of injectie) van de servicehandleiding.
2. Verwijder het achterste spatscherm (binnenspatbord) volgens de servicehandleiding.
3. Zie Afbeelding 4. Gebruik de kabelbinders uit de set om de zender (3) te bevestigen aan de draadboom tussen het frame, de achternok (2) en de achterband (1).
4. Zie Afbeelding 5. Leid de zenderbedrading (2) naar de accuimte (4) en langs de rechterkant van het frame. Ga door naar het **Verbindingsdraadboom** gedeelte.

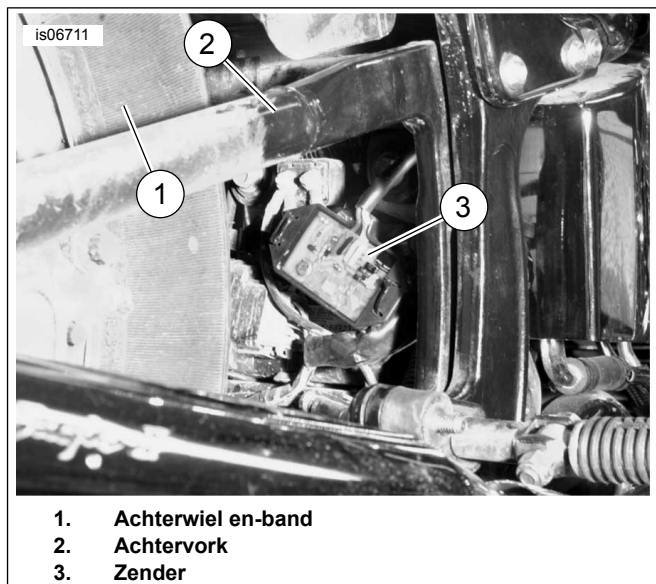

Afbeelding 4. Zendermontage, Softtail van 2000 en later, behalve Deuce (FLSTC afgebeeld)

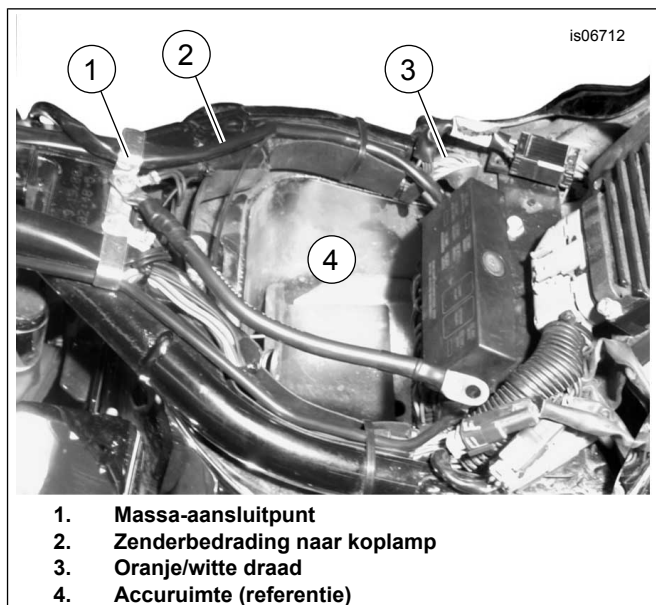

Afbeelding 5. Stroom- en massaverbindingen, Softtail-modellen van 2000 en later (FLSTC afgebeeld)

Softtail Deuce-modellen van 2000 en later (FXSTD)

1. Verwijder de montagebouten van de brandstoftank. Raadpleeg het desbetreffende hoofdstuk (motor met carburateur of injectie) van de servicehandleiding.
2. Verwijder de beschermstrook van de tape op de zender.
3. Zie Afbeelding 6. Bevestig de zender op het gedeelte onder de ECM/ontstekingsmodule. Leid de zenderbedrading naar voren, langs de rechterkant van het frame. Ga door naar het **Verbindingsdraadboom** gedeelte.

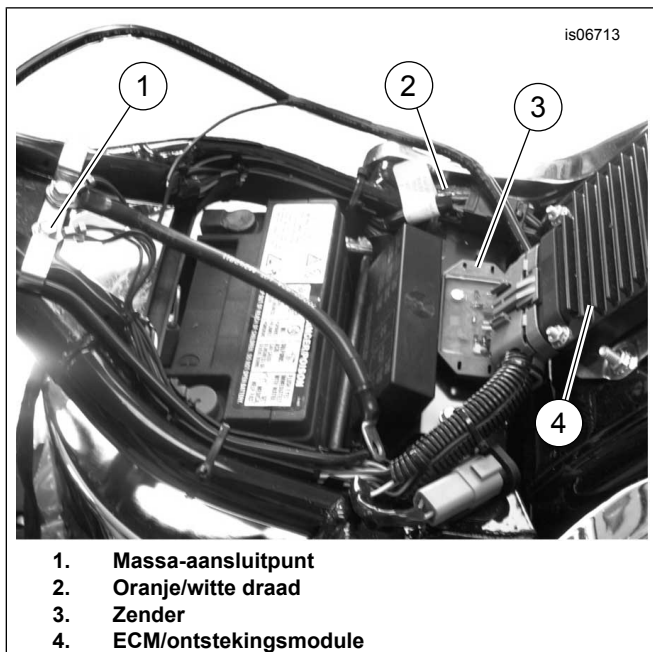

1. Massa-aansluitpunt
2. Oranje/witte draad
3. Zender
4. ECM/ontstekingsmodule

Afbeelding 6. Zendermontage, Deuce van 2000 en later

Sportster-modellen van 1994 t/m 2003

1. Verwijder de brandstoftank. Raadpleeg het desbetreffende hoofdstuk (motor met carburateur of injectie) van de servicehandleiding.
2. Zie Afbeelding 7. Plaats de zender (1) op de hoofddraadboom onder het zadel, zo ver mogelijk uit de buurt van het oliereservoir, en bevestig de zender aan de draadboom met behulp van de kabelbinders uit de set. Ga door naar het **Verbindingsdraadboom** gedeelte.

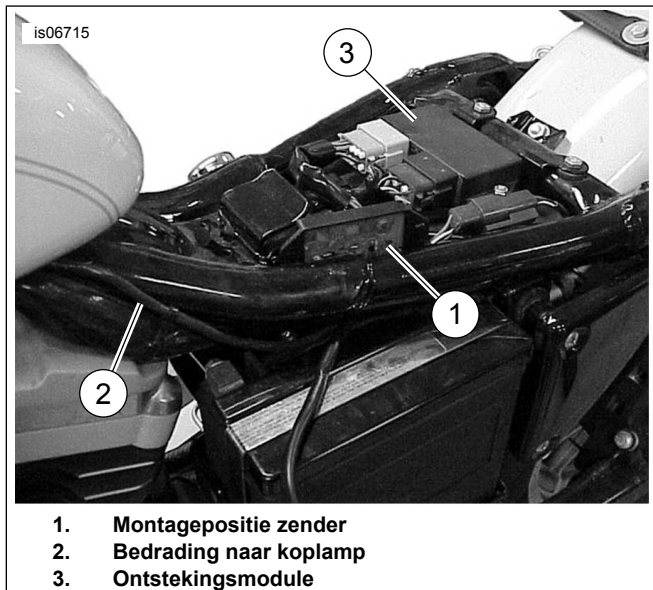

1. Montagepositie zender
2. Bedrading naar koplamp
3. Ontstekingsmodule

Afbeelding 7. Zendermontage en routing bedrading, (Sportster-modellen van 2003 of eerder)

Sportster-modellen van 2004 en later

1. Verwijder de brandstoftank. Raadpleeg het desbetreffende hoofdstuk (motor met carburateur of injectie) van de servicehandleiding.

2. Verwijder de zijafdekking van het elektrische systeem die zich aan de linkerkant van de motorfiets nabij de accu bevindt.
3. Zie Afbeelding 27. Plaats de zender (1) achter het zijdeksel van het elektrische systeem. Plaats de zender zodat de kant met de printplaat van de accu af gericht is en bevestig de zender aan de draadboom naast de hoofdzekeringhouder met behulp van de kabelbinders (8) uit de set. Ga door naar het **Verbindingsdraadboom** gedeelte.

FLHR Touring-modellen

1. Verwijder de koplamp uit de koplampbehuizing volgens de instructies in de servicehandleiding.
2. Verwijder de beschermstrook van de tape op de zender.
3. Zie Afbeelding 8. Bevestig de zender aan de rechterkant van het frame vlakbij de vorkpoot. Ga door naar het **Verbindingsdraadboom** gedeelte.

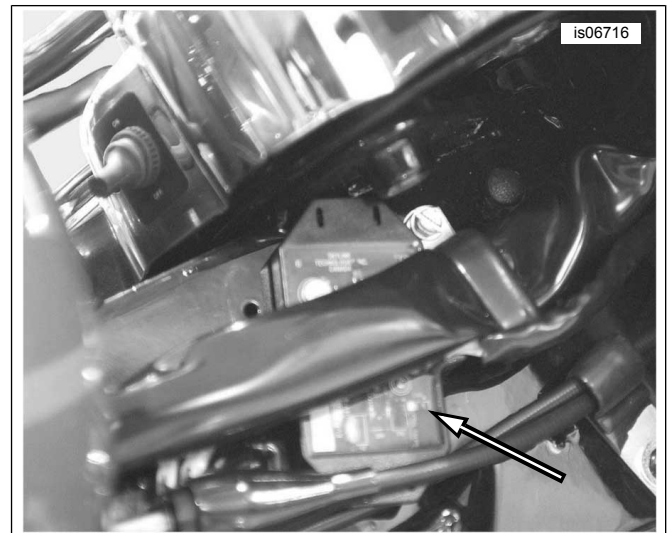

Afbeelding 8. Zendermontage vlakbij de vorkpoot (FLHR)

FLHT, FLHX en FLTR Touring-modellen; Trike-modellen

1. Verwijder de kuip volgens de instructies in de servicehandleiding.
2. Verwijder de beschermstrook van de tape op de zender.
3. Zie Afbeelding 9 (FLHT- en FLHX-modellen) of Afbeelding 10 (FLTR-modellen). Bevestig de zender boven aan de binnenzijde van de kuip. Ga door naar het **Verbindingsdraadboom** gedeelte.

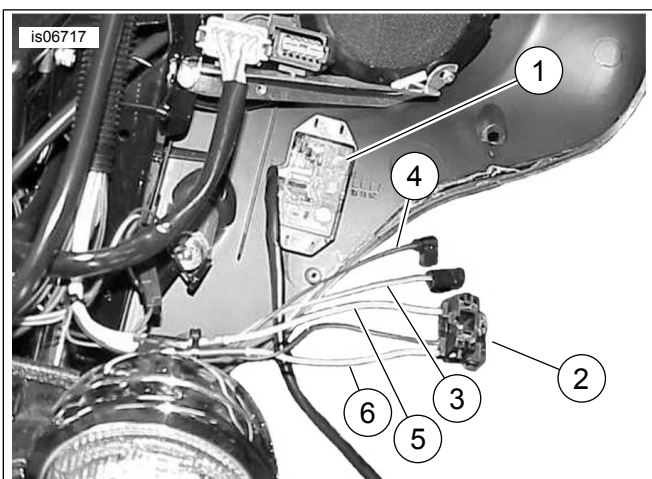

1. Bevestig de zender aan de kuip
2. Koplampstekker
3. Oranje/witte draad
4. Zwarte draad
5. Witte draad
6. Gele draad

Afbeelding 9. Aansluitdraden voor de zender (FLHT/X)

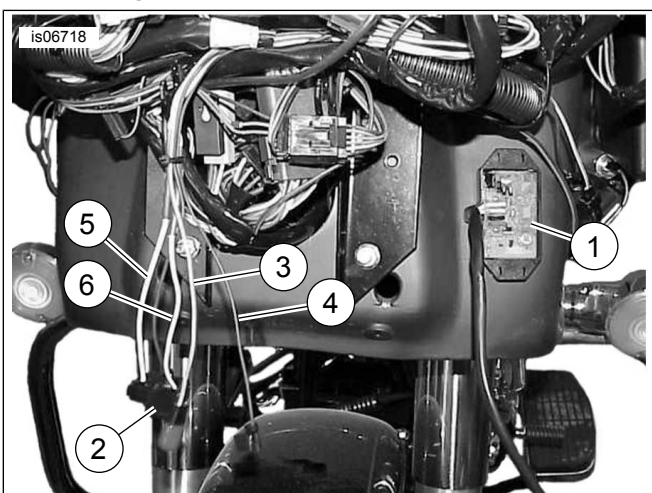

1. Bevestig de zender aan de kuip
2. Koplampstekker
3. Oranje/witte draad
4. Zwarte draad
5. Witte draad
6. Gele draad

Afbeelding 10. Aansluitdraden voor de zender (FLTR)

V-Rod-modellen van 2002 t/m 2003

1. Zie Afbeelding 11. Verwijder de bout (3) waarmee het ventilatiedeksel (1) links voor aan de motorfiets bevestigd is. Til het ventilatiedeksel uit de lipjes (2) om het deksel te verwijderen.
2. Zie Afbeelding 12. Gebruik kabelbinders om de zender (1) zoals afgebeeld aan het omhulsel (2) van de motorfietsbedrading te bevestigen. Ga door naar het **Verbindingsdraadboom** gedeelte.

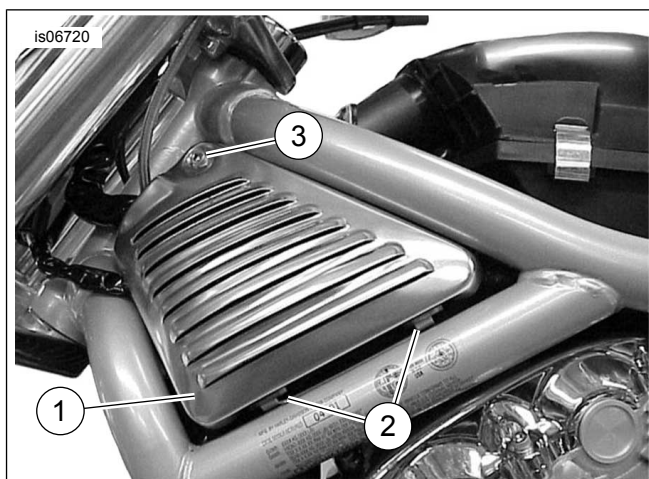

1. Ventilatiedeksel
2. Lipje (2)
3. Bout

Afbeelding 11. Ventilatiedeksel links (V-Rod van 2002 t/m 2003 afgebeeld)

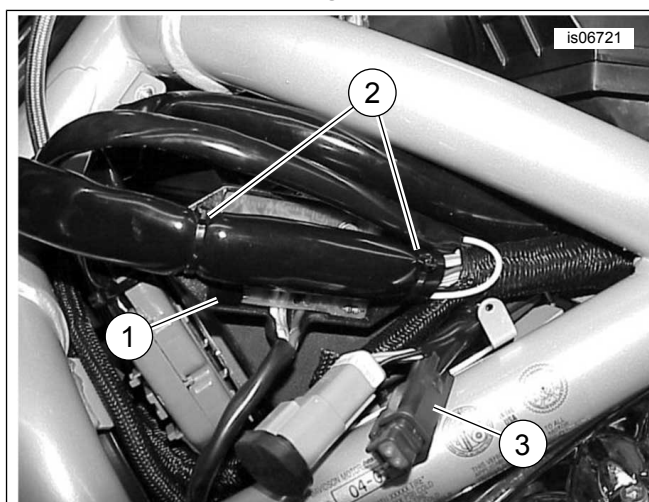

1. Zender
2. Zet de zenderkabel vast aan het omhulsel van de bedrading
3. Stekker met zwarte (massa) en oranje draden

Afbeelding 12. Zendermontage (alleen V-Rod van 2002 t/m 2003)

V-Rod-modellen van 2007 en later

1. Zie Afbeelding 11. Verwijder de bout (3) waarmee het ventilatiedeksel (1) links voor aan de motorfiets bevestigd is. Til het ventilatiedeksel uit de lipjes (2) om het deksel te verwijderen.
2. Zie Afbeelding 13. Verwijder het luchtfilterdeksel. Draai de zender (1) zodat de niet afgedekte printplaat naar boven wijst. Plaats de zender onder de draadbomen van het zekeringblok. Steek twee kabelbinders uit de set door de flenzen van de zender om de zender aan de draadbomen van het zekeringblok te bevestigen. Ga door naar het **Verbindingsdraadboom** gedeelte.

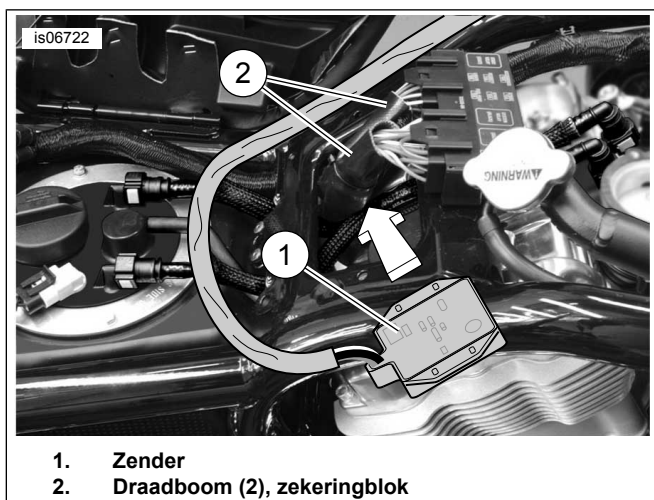

1. Zender
2. Draadboom (2), zekeringblok

Afbeelding 13. Zendermontage (V-Rod van 2004 en later)

VERBINDINGSDRAADBOOM

Algemeen

Het maken van draadverbindingen is noodzakelijk bij het installeren van de garagedeuropener op de motorfiets. Zoek de instructies op voor een specifiek model in de onderstaande tekst en raadpleeg de bijlage van de servicehandleiding voor de juiste draadverbindingprocedures.

⚠ WAARSCHUWING

Volg de instructies van de fabrikant bij het gebruik van de UltraTorch UT-100 of een ander stralingswarmteapparaat. Het niet volgen van de instructies van de fabrikant kan brand veroorzaken, met mogelijk ernstig of dodelijk letsel tot gevolg. (00335a)

- Richt de hitte niet op onderdelen van het brandstofsysteem. Extreme hitte kan ontbranden/exploderen van brandstof veroorzaken, wat ernstig of dodelijk letsel tot gevolg kan hebben.
- Richt de hitte niet op andere onderdelen van het elektrische systeem, behalve de verbinders waarop u warmtekrimp toepast.
- Houd uw handen uit de buurt van de punt van het gereedschap en het warmtekrimphulpstuk.

Bij Softtail-modellen van 2011 en later: Ga door naar het volgende hoofdstuk.

Bij Touring- en Trike-modellen: Ga door naar **dat** hoofdstuk.

Bij ALLE OVERIGE modellen: Ga verder met **Aansluiten van zwarte draad** voor het specifieke model.

Softtail-modellen van 2011 en later

OPMERKING

Afzonderlijke aanschaf van verbindingdraadboom (H-D onderdeelnr. 72673-11) noodzakelijk.

De elektrische stekkers zijn in de servicehandleiding aangegeven met een getal en een letter zoals hier is afgebeeld tussen blokhaken.

1. Zoek de stekker voor de Digital Technician [91A] (een grijze 6-voudige Deutsch-connector met een rubberen hoes) onder het zadel. Plaats de verbindingdraadboom in de buurt van de stekker [91A], maar sluit de stekkers nu nog NIET aan.
2. Voer de bedrading van de garagedeuropener naar de bedrading van de verbindingdraadboom. Verwijder de oranje/witte draad uit de ommanteling. Knip de oranje/witte en zwarte draden af op een zodanige lengte dat de afgesloten stootverbinders van de verbindingdraadboom gemakkelijk bereikbaar zijn. Knip de gele of witte draad NIET af.
3. Verbind de zwarte draad van de garagedeuropener met de **zwarte** draden van de verbindingdraadboom.
4. Verbind de oranje/witte draad van de garagedeuropener met de **rood/gele** draden van de verbindingdraadboom.
5. Gebruik een heteluchtpistool of geschikt stralingswarmteapparaat om de stekker op de draden te krimpen.
6. Gebruik een heteluchtpistool of geschikt stralingswarmteapparaat om het open uiteinde van de afgesloten stootverbinder op de **rood/blauwe** draad van de elektrische aansluitset af te dichten.
7. Trek de rubberen hoes van de grijze stekker van de Digital Technician [91A]. Snijd de hoes los van de draden.
8. Sluit de stekkerhelft van de verbindingdraadboom aan op stekker [91A].
9. Plaats de rubberen hoes op de open stekker van de verbindingdraadboom.
10. Draai de vier bouten waarmee de ECM op de montagesteun is bevestigd los of verwijder deze. Leid de verbindingdraadboom onder de ECM-stekker door. Haal de vier bouten aan tot 5,1–6,2 N·m (45–55 **in-lbs**).
11. Ga naar het hoofdstuk **Gele en witte draadverbindingen** voor het specifieke model.

Touring- en Trike-modellen

1. Knip de gele, de witte en de oranje/witte draad van de **zender** af op ongeveer dezelfde lengte als die van de zwarte massadraad. Knip de draad zodanig af dat de draden gemakkelijk kunnen worden gestript en verbonden.

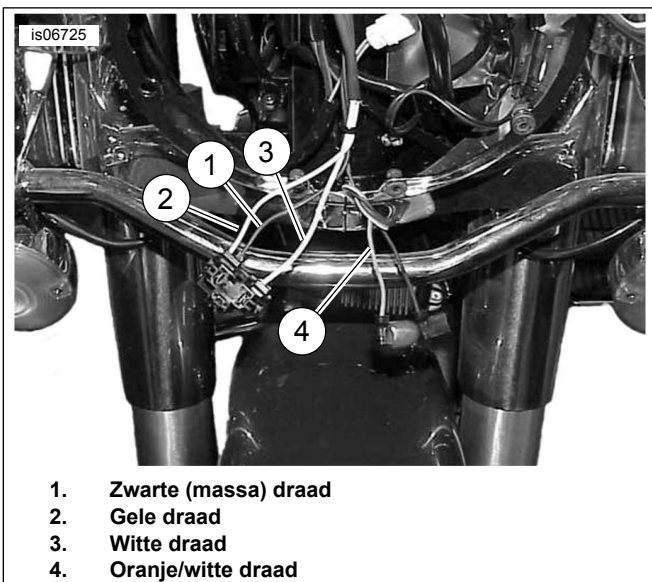

Afbeelding 14. Aansluitdraden voor de zender (FLHR)

1. Zwarte (massa) draad
2. Gele draad
3. Witte draad
4. Oranje/witte draad

2. **FLHR Touring-modellen:** Zie Afbeelding 14. Knip de gele (2), de zwarte (1) en de witte (3) koplampdraden in de koplampbehuizing op iets verschillende lengtes af om te voorkomen dat alle verbindingen naast elkaar komen te liggen. **FLHT en FLHX Touring-modellen en Trike-modellen:** Zie Afbeelding 9. Knip de gele (6), de zwarte (4) en de witte (5) koplampdraden in de kuip op iets verschillende lengtes af om te voorkomen dat alle drie verbindingen naast elkaar komen te liggen. **FLTR Touring-modellen:** Zie Afbeelding 10. Knip de gele (6), de zwarte (4) en de witte (5) koplampdraden in de kuip op iets verschillende lengtes af om te voorkomen dat alle drie verbindingen naast elkaar komen te liggen. **ALLE Touring-Trike-modellen:** Schuif de gevlochten ommanteling uit de set (zie Afbeelding 27, onderdeel 9) op alle drie koplampdraden.
3. Zie Afbeelding 15, de '2 in 1'-stootverbinderconfiguratie. Gebruik een rode afgesloten stootverbinder (Afbeelding 27, onderdeel 4) uit de set om de zwarte draad van de garagedeuropener te verbinden met de zwarte draden van de koplamp. Snijd het omhulsel van de draadboom zover los als nodig is voor het verbinden.

OPMERKING

De elektrische stekkers zijn in de servicehandleiding aangegeven met een getal en een letter zoals hier is afgebeeld tussen blokhaken.

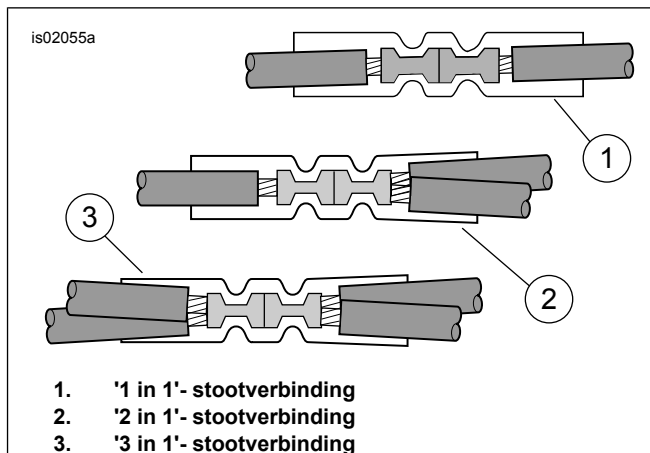

1. '1 in 1'- stootverbinding
2. '2 in 1'- stootverbinding
3. '3 in 1'- stootverbinding

Afbeelding 15. Verbindingsconfiguraties

4. Gebruik de overgebleven rode afgesloten stootverbinder om de oranje/witte zenderdraad te verbinden met de oranje/witte draad in de ongebruikte stekker van het parkeerlicht [29B]:
 - Bij de **FLHR Touring-modellen**, bevestigd aan de hoofddraadboom in de kuip.
 - Bij **ALLE OVERIGE Touring-/Trike-modellen**, bevestigd aan de verbindingdraadboom naast de koplamp.
5. Zie Afbeelding 27. Gebruik een blauwe afgesloten stootverbinder (5) uit de set om de witte zenderdraad te verbinden met de witte koplampdraden. Gebruik de overgebleven blauwe afgesloten stootverbinder om de gele zenderdraad te verbinden met de gele koplampdraden.
6. Schuif de ommanteling over de verbinding van de drie koplampdraden.
7. Ga naar het hoofdstuk **Programmeren van de zender en de ontvanger** om de bedieningselementen van de garagedeuropener te programmeren.

AANSLUITEN VAN ZWARTE DRAAD OP MASSA

Dyna-modellen

1. Verwijder de moer van het massacontactpunt, die zich aan de bovenkant van het frame bevindt, onder het zadel nabij de brandstoftank.
2. Zie Afbeelding 27. Kies de juiste ringklem (6 of 7) uit de set die op het massacontactpunt past.
3. Zie Afbeelding 2. Knip de zwarte massadraad (2) van de garagedeuropener-draadboom zodanig af, dat het massapunt gemakkelijk kan worden bereikt en maak vervolgens de ringklem op het draaduiteinde vast volgens de Packard-krimpgereedschapinstructies in de bijlage van de servicehandleiding.
4. Monteer de ringklem aan het massa-aansluitpunt en haal de verbinding aan volgens het aanhaalmoment in de servicehandleiding.
5. Ga verder met het hoofdstuk **Aansluiten van oranje/witte draad** voor het specifieke model.

Softail-modellen van 2010 en eerder

1. Verwijder de massabout aan de bovenkant van het frame, onder het zadel nabij de brandstoftank.

2. Zie Afbeelding 27. Kies de juiste ringklem (6 of 7) uit de set die op de massabout past.
3. Knip de zwarte draad van de garagedeuropener-draadboom zodanig af, dat het massacontactpunt gemakkelijk kan worden bereikt; krimp vervolgens de ringklem op het draaduiteinde volgens de Packard-krimpgereedheidsinstructies in de bijlage van de servicehandleiding.
4. Zie Afbeelding 5. Plaats de ringklem op de schroefdraad van de massabout. Bevestig de massabout op het frame en haal de verbinding aan volgens het aanhaalmoment in de servicehandleiding.
5. Ga verder met het hoofdstuk **Aansluiten van oranje/witte draad** voor het specifieke model.

Sportster-modellen

1. Verwijder de zijafdekking van het elektrische systeem die zich aan de linkerkant van de motorfiets nabij de accu bevindt.
2. Leid de draadboom van de garagedeuropener door de bovenkant van het frame onder het zadel langs naar de stroomonderbreker die zich aan de binnenkant van de zijafdekking van het elektrische systeem bevindt.
3. Zie Afbeelding 16. Verwijder de massabout (1) die zich op de volgende locatie bevindt:
 - Onder het zadel bij sommige modellen van 1996 t/m 2003, of
 - Nabij de achtersvork bij modellen van 1995 of eerder en modellen van 1996 t/m 2003 zonder een bout onder het zadel.
 - Op het motorblok in de buurt van de startmotor bij modellen van 2004 en later.
4. Zie Afbeelding 27. Kies de juiste ringklem (6 of 7) uit de set die op de massabout past.
5. Knip de zwarte draad van de garagedeuropener-draadboom zodanig af, dat het massacontactpunt gemakkelijk kan worden bereikt; krimp vervolgens de ringklem op het draaduiteinde volgens de Packard-krimpgereedheidsinstructies in de bijlage van de servicehandleiding.
6. Plaats de ringklem op de schroefdraad van de massabout. Bevestig de massabout op de oorspronkelijke positie en haal de verbinding aan volgens het aanhaalmoment in de servicehandleiding.
7. Ga verder met het hoofdstuk **Aansluiten van oranje/witte draad** voor het specifieke model.

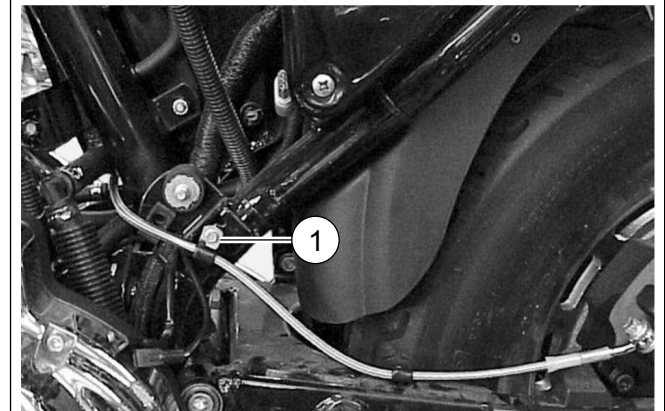
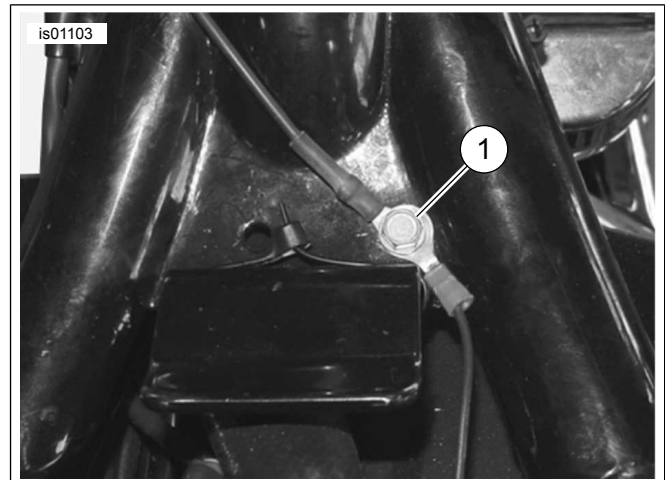

1. Massabouten (zwarte draad)

Afbeelding 16. Massaverbindingen (Sportster-modellen)

V-Rod-modellen van 2002 t/m 2003

1. Knip de zwarte massadraad van de zender zodanig af dat een van de massabouten op het kleppendecksel gemakkelijk kan worden bereikt. Verwijder de massabout.
2. Zie Afbeelding 27. Neem de 6,4 mm (1/4 in) ringklem (7) uit de set. Maak de ringklem vast aan de zwarte zenderdraad, volgens de Packard-krimpgereedheidsinstructies in de bijlage van de servicehandleiding.
3. Bevestig de ringklem met de massabout aan de motor en haal de bout aan volgens het aanhaalmoment in de servicehandleiding.
4. Ga verder met het hoofdstuk **Aansluiten van oranje/witte draad** voor het specifieke model.

V-Rod-modellen van 2004 en later

1. Zie Afbeelding 15, de '2 in 1'-stootverbinderconfiguratie. Gebruik een **rode** afgesloten stootverbinder (Afbeelding 27, onderdeel 4) uit de set om de zwarte draad (13) uit de set te verbinden met de zwarte massadraad van de zender, volgens de instructies in bijlage van de servicehandleiding. Schuif de ommanteling (10) uit de set over de verbonden massadraad.
2. Leid de massadraad en de ommanteling langs het motorfietsframe links van het luchtfilterhuis, naast de hoofd draadboom naar een plaats onder het ventilatiedeksel links.

3. Knip de zwarte massadraad van de zender en de ommanteling zodanig af dat één van de massatapeinden aan weerszijden van de minkabel van de accu gemakkelijk kan worden bereikt.
4. Neem de 6,4 mm (1/4 in) ringklem (7) uit de set. Maak de ringklem vast aan de zwarte zenderdraad, volgens de Packard-krimpgereedschapinstructies in de bijlage van de servicehandleiding.
5. Bevestig de ringklem van de zwarte draad aan de minpool van de accu. Haal de klembevestiging aan tot 7–10 N·m (60–96 in-lbs).
6. Ga verder met het hoofdstuk **Aansluiten van oranje/witte draad** voor het specifieke model.

AANSLUITEN VAN ORANJE/WITTE DRAAD OP GESCHAKELDE STROOMVOORZIENING

Zoek in de bedradingschema's van de servicehandleiding voor een motorfiets van een specifiek model en jaar naar een stroomvoorziening die wordt gevoed via het contactslot.

Dyna-modellen van 2003 en eerder

De **geschakelde** stroomvoorziening van de garagedeuropener is een oranje/witte (O/W) stroomdraad van de hoofddraadboom onder het zadel of achter het zijdeksel.

1. Verwijder de zijafdekking van het elektrische systeem die zich aan de linkerkant van de motorfiets nabij de accu bevindt.
2. Zie Afbeelding 2. Snijd voorzichtig een deel van de ommanteling van de hoofddraadboom op een toegankelijke plaats achter het zijdeksel van het elektrische systeem open en knip een oranje/witte stroomdraad van de hoofddraadboom door.
3. Trek **alleen** de oranje/witte draad uit de langste ommanteling op de draadboom van de garagedeuropener. Knip de overtollige lengte van de oranje/witte draad zodanig af dat de afgeknipte oranje/witte draden in de hoofddraadboom van de motorfiets gemakkelijk kunnen worden bereikt.
4. Zie Afbeelding 15, de '2 in 1'-stootverbinderconfiguratie. Gebruik een **rode** afgesloten stootverbinder (Afbeelding 27, onderdeel 4) uit de set om de stroomdraad van de garagedeuropener te verbinden met de oranje/witte draden van de hoofddraadboom, volgens de instructies in de bijlage van de servicehandleiding.
5. Ga naar het hoofdstuk **Gele en witte draadverbindingen** voor het specifieke model.

Dyna-modellen van 2004 en later

De **geschakelde** stroomvoorziening voor de garagedeuropener is een open zekeringpositie op het zekeringpaneel. Zie het hoofdstuk ZEKERINGEN in de servicehandleiding en het juiste bedradingschema in de bijlage van de servicehandleiding.

1. Verwijder de zijafdekking van het elektrische systeem die zich aan de linkerkant van de motorfiets nabij de accu bevindt, door beide zijden stevig vast te pakken en naar buiten te trekken.
2. Verwijder het elektrische paneel uit de motorfiets volgens de instructies in de servicehandleiding.

3. Zie Afbeelding 27. Haal de oranje/witte adapterdraad voor het zekeringblok (12) uit de set. Let op de klem aan beide uiteinden (zie Afbeelding 17). Uitsluitend de klem met de veerlipjes past in dit zekeringblok. Snijd de niet-gebruikte klem voorzichtig van de draad af en gooi deze weg.
4. Zie Afbeelding 18. Zoek de zekeringplaats (1) gemarkeerd met 'OPEN' op de zekeringblokafdekking in het rechter zekeringblok. Steek de klem in de oranje/witte adapterdraad totdat deze stopt. Vergelijk dit met een klem die fabrieksmatig is aangebracht om de juiste stand en diepte te bepalen.
5. Trek **alleen** de oranje/witte draad uit de langste ommanteling op de draadboom van de garagedeuropener. Knip de overtollige lengte van de oranje/witte draad zodanig af dat de adapterdraad gemakkelijk kan worden bereikt.
6. Zie Afbeelding 15, de '1 in 1'-stootverbinderconfiguratie. Gebruik een **blauwe** afgesloten stootverbinder (Afbeelding 27, onderdeel 5) uit de set om de stroomdraad van de garagedeuropener te verbinden met de adapterdraad, volgens de instructies in de bijlage van de servicehandleiding.
7. Zie Afbeelding 27. Steek de 2 A-zekering (11) uit de set in de 'OPEN'-zekeringplaats om het circuit te sluiten.
8. Monteer het elektrische paneel volgens de instructies in de servicehandleiding. Bevestig de afdekking van het paneel van het elektrische systeem door de pennen in het paneel uit te lijnen met de rubberen bussen en de afdekking dan stevig op zijn plaats te drukken.
9. Ga naar het hoofdstuk **Gele en witte draadverbindingen** voor het specifieke model.

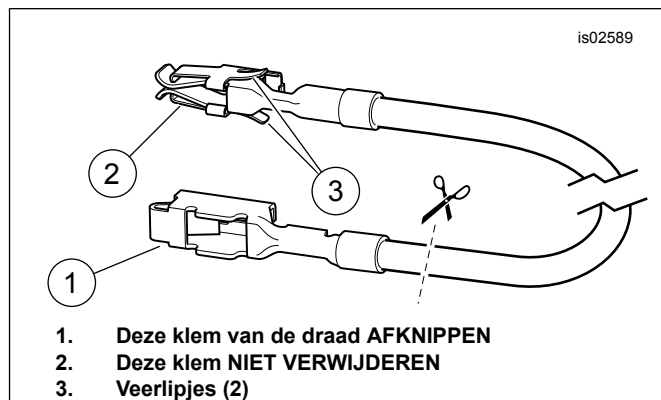

Afbeelding 17. Adapterdraad, zekeringblok (Dyna- en Softail-modellen)

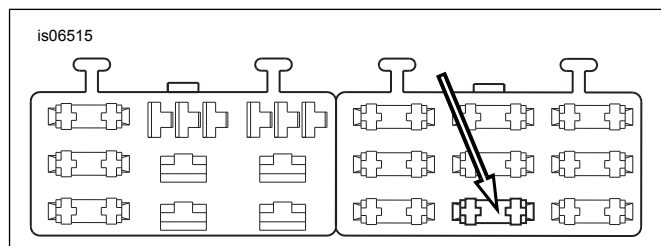

Afbeelding 18. 'OPEN'-zekeringblokplaats (Dyna-modellen van 2004 en later)

Softail-modellen van 2003 en eerder

De **geschakelde** stroomvoorziening van de garagedeuropener is de oranje/witte draad (O/W) in de achterlichtdraadboom onder het zadel.

1. Zie Afbeelding 2. Snijd voorzichtig een deel van de ommanteling van de achterlichtdraadboom (1) op een toegankelijke plaats onder het zadel open en knip de oranje/witte draad door.
2. Trek **alleen** de oranje/witte draad uit de langste ommanteling op de draadboom van de garagedeuropener. Knip de overtollige lengte van de oranje/witte draad zodanig af dat de afgeknipte oranje/witte draden onder het zadel gemakkelijk kunnen worden bereikt.
3. Zie Afbeelding 15, de '2 in 1'-stootverbinderconfiguratie. Gebruik een **rode** afgesloten stootverbinder (Afbeelding 27, onderdeel 4) uit de set om de stroomdraad van de garagedeuropener te verbinden met de afgeknipte oranje/witte draden, volgens de instructies in de bijlage van de servicehandleiding.
4. Ga naar het hoofdstuk **Gele en witte draadverbindingen** voor het specifieke model.

Softtail-modellen van 2004 t/m 2010

De **geschakelde** stroomvoorziening voor de garagedeuropener is een open zekeringpositie op het zekeringpaneel. Zie het hoofdstuk ZEKERINGEN in de servicehandleiding en het juiste bedradingschema in de bijlage van de servicehandleiding.

1. Verwijder de zekeringblokafdekking. Verwijder de twee inbusbouten waarmee de zekeringbloksteun is bevestigd en trek de steun en het zekeringblok van het motorfietsframe af.
2. Druk het lipje in waarmee het linker zekeringblok is bevestigd en schuif het blok uit de bevestigingsgleuven.
3. Zie Afbeelding 27. Haal de oranje/witte adapterdraad voor het zekeringblok (12) uit de set. Let op de klem aan beide uiteinden (zie Afbeelding 17). Uitsluitend de klem met de veerlipjes past in dit zekeringblok. Snijd de niet-gebruikte klem voorzichtig van de draad af en gooi deze weg.
4. Zie Afbeelding 19. Zoek de zekeringplaats (1) gemarkeerd met 'P&A IGN' op de zekeringblokafdekking in het rechter zekeringblok. Steek de klem in de oranje/witte adapterdraad totdat deze stopt. Vergelijk dit met een klem die fabrieksmatig is aangebracht om de juiste stand en diepte te bepalen.
5. Trek **alleen** de oranje/witte draad uit de langste ommanteling op de draadboom van de garagedeuropener. Knip de overtollige lengte van de oranje/witte draad zodanig af dat de adapterdraad gemakkelijk kan worden bereikt.
6. Zie Afbeelding 15, de '1 in 1'-stootverbinderconfiguratie. Gebruik een **blauwe** afgesloten stootverbinder (Afbeelding 27, onderdeel 5) uit de set om de stroomdraad van de garagedeuropener te verbinden met de adapterdraad, volgens de instructies in de bijlage van de servicehandleiding.
7. Zie Afbeelding 27. Steek de 2 A-zekering (11) uit de set in de 'P&A IGN'-zekeringplaats om het circuit te sluiten.
8. Schuif het zekeringblok in de bevestigingsgleuven in de zekeringbloksteun totdat deze stevig vastklikt. Installeer de steun en het zekeringblok en bevestig deze met de twee inbusbouten die eerder werden verwijderd. Draai stevig vast.
9. Ga naar het hoofdstuk **Gele en witte draadverbindingen** voor het specifieke model.

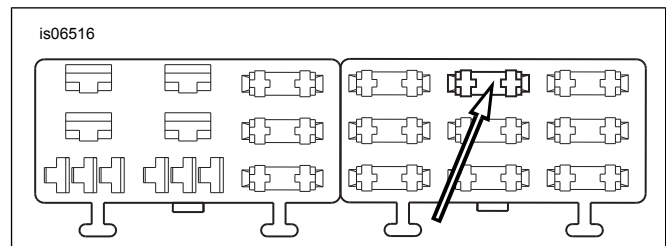

Afbeelding 19. 'P&A IGN'-zekeringblokplaats (Softtail-modellen van 2004 t/m 2010)

Sportster-modellen

De **geschakelde** stroomvoorziening van de garagedeuropener is een oranje/witte (O/W) stroomdraad in de hoofddraadboom binnen in de zijafdekking van het elektrische systeem of onder het zadel.

OPMERKING

Bij sommige Sportster-modellen moet de ontstekingsmodule verwijderd worden om toegang te krijgen tot de oranje/witte draad in de hoofddraadboom.

1. Zie Afbeelding 20. Snijd voorzichtig een deel van de ommanteling van de hoofddraadboom op een toegankelijke plaats in de zijafdekking of onder het zadel open en knip een oranje/witte stroomdraad van de hoofddraadboom door.

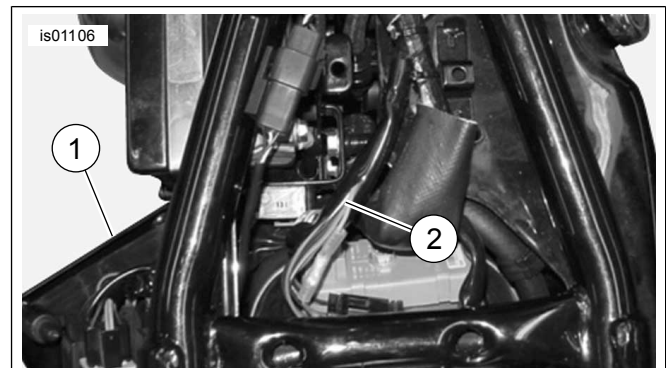

1. Linker zijafdekking met daarin de zilverkleurige klem (rode draad) van de stroomonderbreker
2. Standaard draadboom (oranje/witte draad)

Afbeelding 20. Stroomaansluitingen (Sportster-modellen)

2. Trek **alleen** de oranje/witte draad uit de langste ommanteling op de draadboom van de garagedeuropener. Knip de overtollige lengte van de oranje/witte draad zodanig af dat de afgeknipte oranje/witte draden achter het zijdekseel of onder het zadel gemakkelijk kunnen worden bereikt.
3. Zie Afbeelding 15, de '2 in 1'-stootverbinderconfiguratie. Gebruik een **rode** afgesloten stootverbinder (Afbeelding 27, onderdeel 4) uit de set om de stroomdraad van de garagedeuropener te verbinden met de oranje/witte draden van de hoofddraadboom, volgens de instructies in de bijlage van de servicehandleiding.
4. Ga naar het hoofdstuk **Gele en witte draadverbindingen** voor het specifieke model.

V-Rod-modellen van 2002 t/m 2004

OPMERKING

De elektrische stekkers zijn in de servicehandleiding aangegeven met een getal en een letter zoals hier is afgebeeld tussen blokhaken.

1. Zie Afbeelding 21 of Afbeelding 22. Knip de oranje/witte draad in de hoofddraadboom van de motorfiets af bij de ongebruikte stekker van het parkeerlicht [29A] (1).
2. Trek **alleen** de oranje/witte draad uit de langste ommanteling op de draadboom van de garagedeuropener. Knip de overtollige lengte van de oranje/witte draad zodanig af dat de afgeknipte oranje/witte draden bij de stekker [29A] gemakkelijk kunnen worden bereikt.
3. Zie Afbeelding 15, de '2 in 1'-stootverbinderconfiguratie. Gebruik een **rode** afgesloten stootverbinder (Afbeelding 27, onderdeel 4) uit de set om de stroomdraad van de garagedeuropener te verbinden met de oranje/witte draden van de hoofddraadboom, volgens de instructies in de bijlage van de servicehandleiding.
4. Ga naar het hoofdstuk **Gele en witte draadverbindingen** voor het specifieke model.

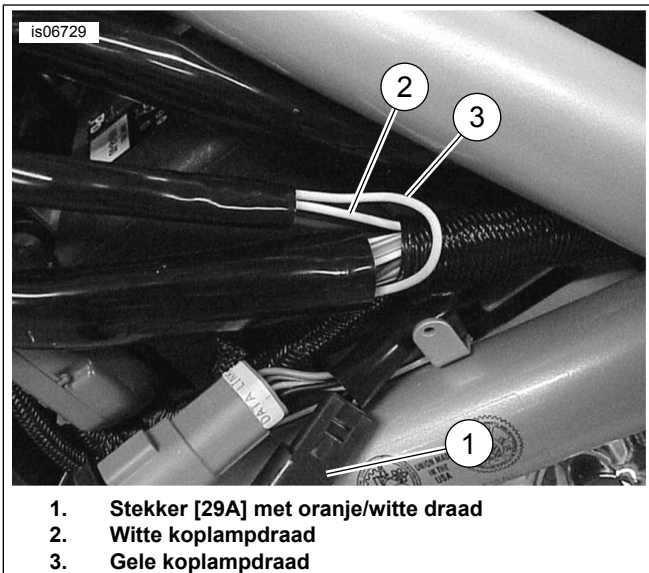

Afbeelding 21. Locaties draadverbindingen (V-Rod van 2002 t/m 2003)



Afbeelding 22. Locaties draadverbindingen (V-Rod van 2004)

V-Rod-modellen van 2005 en later

OPMERKING

De elektrische stekkers zijn in de servicehandleiding aangegeven met een getal en een letter zoals hier is afgebeeld tussen blokhaken.

1. Zie Afbeelding 23. Knip de oranje/witte draad van de **hoofddraadboom van de motorfiets** af bij de koplampstekker [38A] (1).
2. Trek **alleen** de oranje/witte draad uit de langste ommanteling op de draadboom van de garagedeuropener. Knip de overtollige lengte van de oranje/witte draad zodanig af dat de afgeknipte oranje/witte draden bij de stekker [38A] gemakkelijk kunnen worden bereikt.
3. Zie Afbeelding 15, de '2 in 1'-stootverbinderconfiguratie. Gebruik een **rode** afgesloten stootverbinder (Afbeelding 27, onderdeel 4) uit de set om de stroomdraad van de garagedeuropener te verbinden met de oranje/witte draden van de hoofddraadboom, volgens de instructies in de bijlage van de servicehandleiding.
4. Ga naar het hoofdstuk **Gele en witte draadverbindingen** voor het specifieke model.

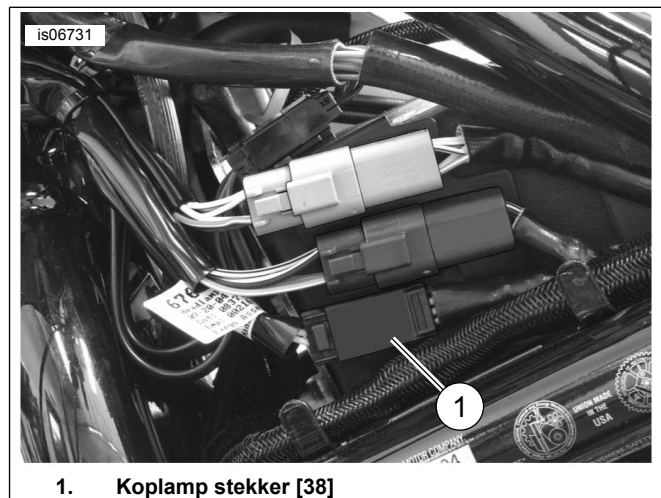

Afbeelding 23. Locaties draadverbindingen (V-Rod van 2005 en later)

GELE EN WITTE DRAADVERBINDING NAAR KOPLAMP

Dyna-modellen

1. Zie Afbeelding 24. Gebruik de kabelbinders uit de set om de overgebleven zenderdraden (geel en wit) en de ommanteling vast te maken aan de motorfietsbedrading die naar de koplamp loopt. Til de brandstoftank zover op als nodig is om de draden onder de tank en naar de koplamp te voeren.

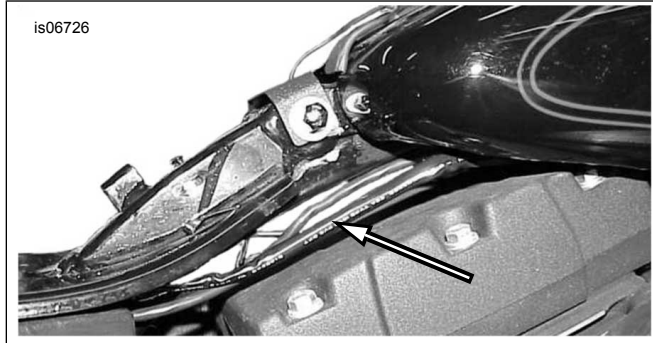

Afbeelding 24. Routing zenderbedrading naar koplamp (Dyna)

2. Voer de draden het koplamphuis in via het doorvoerrubber onderaan de achterkant van het huis.

OPMERKING

Duw een tot een haakje omgebogen stukje draad vanaf de binnenzijde van het koplamphuis door het doorvoerrubber, om de zenderdraden door het rubber te voeren.

Gebruik eventueel een klein beetje vloeibare zeep, ruitenreiniger of multifunctioneel smeermiddel om de draden met het omgebogen stukje draad door het doorvoerrubber te trekken.

Bij sommige toepassingen passen de zenderdraden mogelijk niet door het doorvoerrubber in het koplamphuis. In dat geval moeten de draden buiten het koplamphuis met elkaar verbonden worden.

3. Knip de gele en witte draad in het koplamphuis af op enkele centimeters van de koplampstekker. Knip eventueel de overtollige lengte van de gele en witte zenderdraad af. Knip de draad zodanig af dat de draden gemakkelijk kunnen worden gestript en verbonden.
4. Zie Afbeelding 15, de '1 in 1'-stootverbinderconfiguratie. Gebruik een **blauwe** afgesloten stootverbinder (Afbeelding 27, onderdeel 5) uit de set om de witte zenderdraad te verbinden met de witte koplampdraden. Gebruik de overgebleven blauwe afgesloten stootverbinder om de gele zenderdraad te verbinden met de gele koplampdraden.
5. Ga naar het hoofdstuk **Programmeren van de zender en de ontvanger** om de bedieningselementen van de garagedeuropener te programmeren.

Softail-modellen

1. Gebruik de kabelbinders uit de set om de overgebleven zenderdraden (geel en wit) en de ommanteling vast te maken aan de motorfietsbedrading die naar de koplamp loopt. Til de brandstoftank zover op als nodig is om de draden onder de tank en naar de koplamp te voeren.

OPMERKING

Softail-modellen van 2011 en later: de draden van het koplampcircuit in de draadboom van de motorfiets zijn blauw met een witte of een gele band, in plaats van volledig wit en volledig geel zoals in de volgende stappen wordt beschreven.

2. Knip de gele en witte draad in het koplampcircuit van de hoofddraadboom van de motorfiets op een toegankelijke plaats door. Knip eventueel de overtollige lengte van de gele en witte zenderdraad af. Snijd het omhulsel van de draadboom zover los als nodig is voor het verbinden. Knip de draad zodanig af dat de draden gemakkelijk kunnen worden gestript en verbonden.
3. Schuif de gevlochten ommanteling (9) uit de set op de gele en witte zenderdraden.
4. Zie Afbeelding 15, de '1 in 1'-stootverbinderconfiguratie. Gebruik een **blauwe** afgesloten stootverbinder (Afbeelding 27, onderdeel 5) uit de set om de witte zenderdraad te verbinden met de witte koplampdraden. Gebruik de overgebleven blauwe afgesloten stootverbinder om de gele zenderdraad te verbinden met de gele koplampdraden.
5. Schuif de gevlochten ommanteling over de gele en witte draadverbinding nadat de draden met elkaar verbonden zijn.
6. Ga naar het hoofdstuk **Programmeren van de zender en de ontvanger** om de bedieningselementen van de garagedeuropener te programmeren.

Sportster-modellen

1. Voer de overgebleven zenderdraden (geel en wit) en de ommanteling via de bovenkant van het frame onder de brandstoftank door omhoog naar de koplamp. Gebruik de kabelbinders uit de set om de draden aan de draadboom vast te zetten.
2. Voer de draden het koplamphuis in via het doorvoerrubber onderaan de achterkant van het huis.

OPMERKING

Duw een tot een haakje omgebogen stukje draad vanaf de binnenzijde van het koplamphuis door het doorvoerrubber, om de zenderdraden door het rubber te voeren.

Gebruik eventueel een klein beetje vloeibare zeep, ruitenreiniger of multifunctioneel smeermiddel om de draden met het omgebogen stukje draad door het doorvoerrubber te trekken.

Bij sommige toepassingen passen de zenderdraden mogelijk niet door het doorvoerrubber in het koplamphuis. In dat geval moeten de draden buiten het koplamphuis met elkaar verbonden worden. Zie Afbeelding 25.

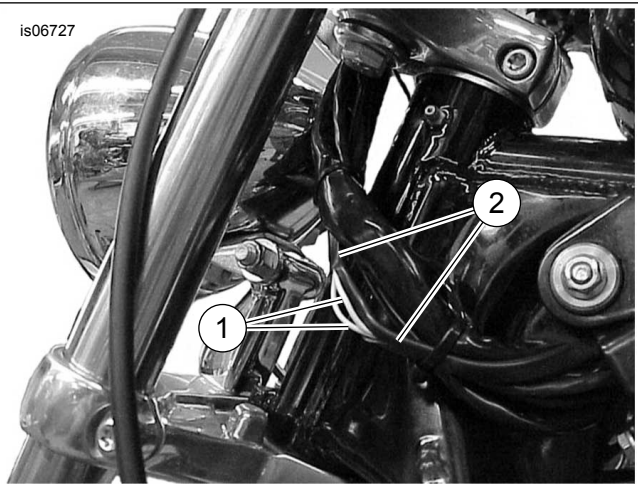

1. Witte en gele koplampdraden
2. Knip het omhulsel van de koplampbedrading open om bij de draden te komen

Afbeelding 25. Optionele positie voor het verbinden van de witte en gele draad (Sportster-modellen)

3. Knip de gele en witte draad in het koplamphuis af op enkele centimeters van de koplampstekker. Knip eventueel de overtollige lengte van de gele en witte zenderdraad af. Knip de draad zodanig af dat de draden gemakkelijk kunnen worden gestript en verbonden.
4. Zie Afbeelding 15, de '1 in 1'-stootverbinderconfiguratie. Gebruik een **blauwe** afgesloten stootverbinder (Afbeelding 27, onderdeel 5) uit de set om de witte zenderdraad te verbinden met de witte koplampdraden. Gebruik de overgebleven blauwe afgesloten stootverbinder om de gele zenderdraad te verbinden met de gele koplampdraden.
5. Ga naar het hoofdstuk **Programmeren van de zender en de ontvanger** om de bedieningselementen van de garagedeuropener te programmeren.

V-Rod-modellen

1. Knip de gele en witte draden in het koplampcircuit van de hoofddraadboom van de motorfiets door op enkele centimeters van de koplampstekker. Knip eventueel de overtollige lengte van de gele en witte zenderdraden af. Snijd het omhulsel van de draadboom zover los als nodig is voor het verbinden. Knip de draad zodanig af dat de draden gemakkelijk kunnen worden gestript en verbonden.
2. Zie Afbeelding 27. Schuif de gevlochten ommanteling (9) uit de set op de gele en witte zenderdraden.
3. Zie Afbeelding 15, de '1 in 1'-stootverbinderconfiguratie. Gebruik een **blauwe** afgesloten stootverbinder (Afbeelding 27, onderdeel 5) uit de set om de witte zenderdraad te verbinden met de witte koplampdraden. Gebruik de overgebleven blauwe afgesloten stootverbinder om de gele zenderdraad te verbinden met de gele koplampdraden.
4. Schuif de gevlochten ommanteling over de gele en witte draadverbinding nadat de draden met elkaar verbonden zijn.
5. Plaats het ventilatiedeksel links voor op de motorfiets.
6. Ga naar het hoofdstuk **Programmeren van de zender en de ontvanger** om de bedieningselementen van de garagedeuropener te programmeren.

Programmeren van de zender en de ontvanger

Nadat de zender en de ontvanger geplaatst zijn, moet de ontvanger geprogrammeerd worden om de frequentie van de zender te ontvangen. Bij deze procedure zijn mogelijk twee personen nodig, afhankelijk van de afstand tussen de zender en de ontvanger tijdens het programmeren.

OPMERKING

*Controleer of de contactsleutelschakelaar in de stand OFF (uit) staat **voordat** de hoofdzekering wordt geplaatst of de minkabel van de accu wordt aangesloten.*

1. **Modellen met hoofdzekering:** Raadpleeg de servicehandleiding en volg de instructies voor het plaatsen van de hoofdzekering. **Modellen met hoofdstroomonderbreker:** Raadpleeg de servicehandleiding en volg de instructies voor het aansluiten van de minkabel van de accu. Breng een dunne laag Harley-Davidson smeermiddel voor elektrische contacten (onderdeelnr. 99861-02), vaseline of corrosiewerend middel aan op de accupool.
2. Controleer of de rode LED aan de voorkant van de **ontvanger** van de Harley-Davidson garagedeuropener (in de garage) brandt. Dit geeft aan dat de ontvanger voeding krijgt.
3. Zie Afbeelding 26. Houd de SET-knop op de **ontvanger** van de Harley-Davidson garagedeuropener ingedrukt. De LED op de **zender** (op de motorfiets) knippert continu terwijl de SET-knop wordt ingedrukt.

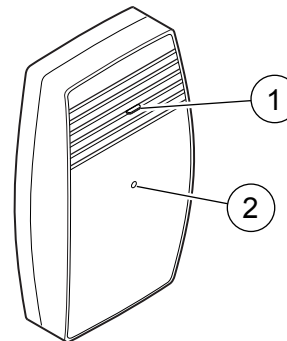

1. SET-knop
2. LED

Afbeelding 26. Ontvanger garagedeuropener, vooraanzicht

4. Zet de contactsleutelschakelaar in de stand IGNITION (ontsteking), maar start het voertuig niet. Bedien de koplampschakelaar op één van de volgende manieren:
 - Terwijl het dimlicht brandt: schakel over naar grootlicht en dan naar dimlicht.
 - Terwijl het grootlicht brandt: schakel over naar dimlicht en dan naar grootlicht.
- Wanneer de **ontvanger** een signaal ontvangt van de zender gaat de LED op de **zender** uit.
5. Laat de SET-knop op de ontvanger los.

OPMERKING

Verwijder alle obstakels tussen de zender en de ontvanger voordat je de werking van de garagedeuropener test.

▲ WAARSCHUWING

Controleer of alle lampen en schakelaars goed werken voordat u de motorfiets gebruikt. Indien de bestuurder slecht zichtbaar is, kan dit ernstig of dodelijk letsel tot gevolg hebben. (00316a)

6. Test de garagedeuropener en de werking van het grootlicht en het dimlicht.

OPMERKING

Wanneer de zender geactiveerd wordt door de koplampschakelaar tweemaal te bedienen, brandt de LED op de zender 1 seconde om aan te geven dat de zender goed werkt.

▲ WAARSCHUWING

Trek het zadel na de montage even omhoog om er zeker van te zijn dat het in de positie is vergrendeld. Tijdens het rijden kan een loszittend zadel verschuiven, waardoor men de controle over de motorfiets kan verliezen met mogelijk ernstig of dodelijk letsel tot gevolg. (00070b)

7. Raadpleeg de servicehandleiding en volg de instructies voor het plaatsen of het vergrendelen van het zadel.
8. Zet de contactsleutel op OFF (uit).
9. Plaats de onderdelen die voor het monteren van de zender eventueel verwijderd zijn.

OPLOSSEN VAN STORINGEN

Koplampschakelaar tweemaal bedient, maar garagedeuropener werkt niet.

Met de contactsleutelschakelaar in de stand IGNITION (ontsteking):

1. Knippert de LED op de zender van de **motorfiets** wanneer de koplampschakelaar tweemaal wordt bedient?
 - **JA.** Ga door naar stap 2.
 - **NEE.** Ga verder naar stap 3.
2. Knippert de LED op de ontvanger die in de **garage** gemonteerd is **één keer** wanneer het signaal vanaf de motorfiets wordt verstuurd?
 - **JA.** Ga door naar stap 4.
 - **NEE.** Ga door naar **Reset de ontvanger**.
3. Controleer of de aansluitingen naar de voedingsdraden van de motorfiets, de koplampdraden en naar massa in orde zijn.
4. Zie **Plaatsen van de ontvanger** vooraan in deze instructies.
 - a. Controleer of de ontvanger op de **juiste manier is aangesloten** op de bestaande garagedeuropenerunit.
 - b. Controleer of de ontvanger op **voldoende afstand geplaatst** is van de bestaande garagedeuropenerontvanger.

Reset de ontvanger

1. Trek de stekker van de ontvanger uit het 110 V-stopcontact.
2. Wacht tien seconden.
3. **Houd** de programmeerknop op de ontvanger ingedrukt en steek de stekker van de ontvanger in het stopcontact. De rode LED gaat snel knipperen.
4. Laat de programmeerknop los. De ontvanger is nu gereset en alles uit het geheugen is gewist.
5. Programmeer de ontvanger opnieuw. Zie het hoofdstuk **Programmeren van de zender en de ontvanger** eerder in deze instructies.

SERVICEONDERDELEN

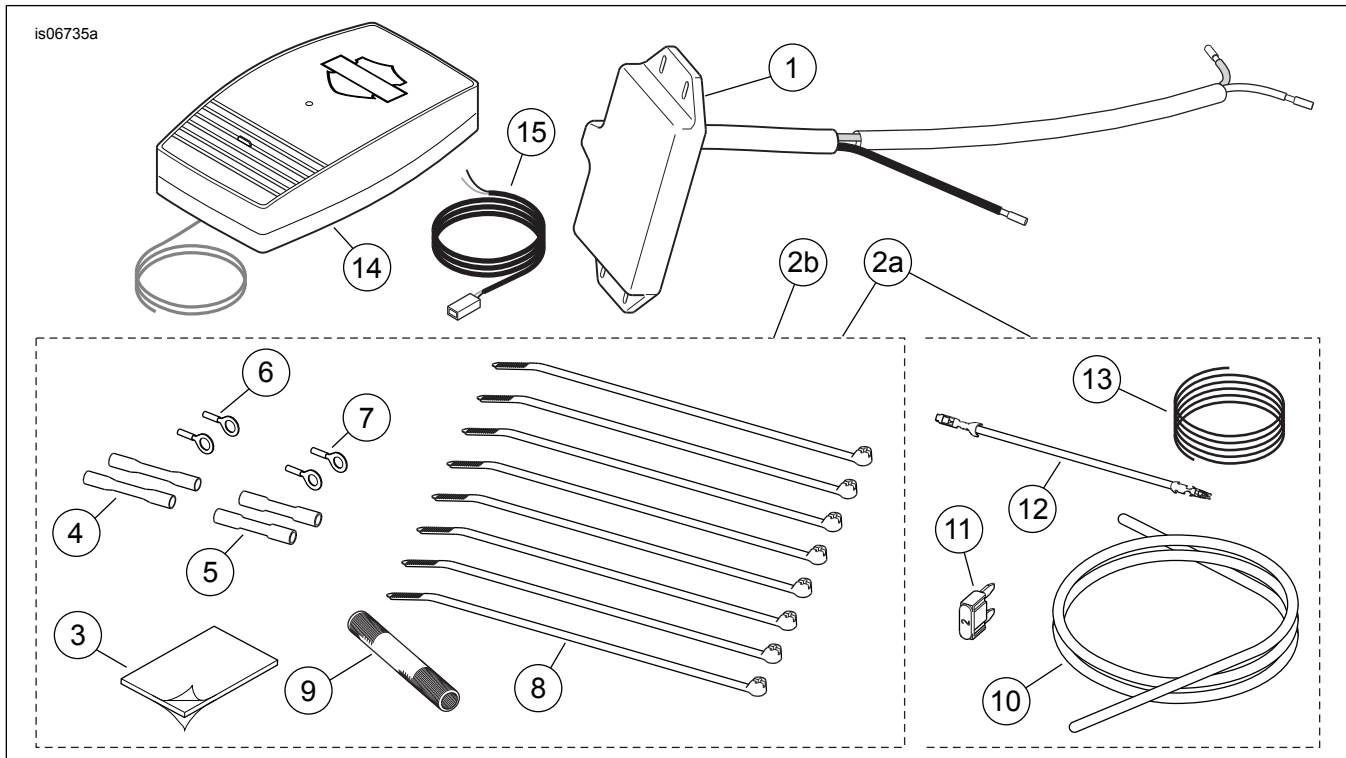

Afbeelding 27. Serviceonderdelen, garagedeurensets met afstandsbediening

Tabel 1. Serviceonderdelen, garagedeurenset 91558-01A

Item	Beschrijving (aantal)	Onderdeelnummer
1	Zender	Niet afzonderlijk verkrijgbaar
2a	Bevestigingsmaterialenset (bevat items 3 t/m 13)	91650-01A
3	• Schuimrubbertape, dubbelzijdig, 25,4 mm (1.0 in) x 38,1 mm (1.5 in)	Niet afzonderlijk verkrijgbaar
4	• Afgesloten stootverbinder, #18-20 AWG (rood) (2)	70585-93
5	• Afgesloten stootverbinder, #14-16 AWG (blauw) (2)	70586-93
6	• Ringklem, #18-22 AWG voor 7,9 mm (5/16 in) tapeind	9859
7	• Ringklem, #18-22 AWG voor 6,4 mm (1/4 in) tapeind	9858
8	• Kabelbinder, zwart, 20 cm (7.75 in) lang (8)	10006
9	• Ommanteling, gevlochten polyester, lengte 76 mm (3.0 in)	70599-02
10	• Ommanteling, lengte #8 x 0,84 m (2.75 ft) (V-Rod-modellen van 2004 en later)	Niet afzonderlijk verkrijgbaar
11	• Zekering, bladtype, 2 A	54305-98
12	• Adapterdraad zekeringblok, oranje/wit	70329-04
13	• Draad, geïsoleerd, zwart, #20 AWG, lengte 0,86 m (34 in)	Niet afzonderlijk verkrijgbaar
14	Ontvanger	91560-01
15	Ontvangerkabel	Niet afzonderlijk verkrijgbaar

SERVICEONDERDELEN

Tabel 2. Serviceonderdelen, zenderset 91561-01

Item	Beschrijving (aantal)	Onderdeelnummer
1	Zender	Niet afzonderlijk verkrijgbaar
2b	Bevestigingsmaterialenset (bevat items 3 t/m 9)	91650-01
3	• Schuimrubbertape, dubbelzijdig, 25,4 mm (1.0 in) x 38,1 mm (1.5 in)	Niet afzonderlijk verkrijgbaar
4	• Afgesloten stootverbinder, #18-20 AWG (rood) (2)	70585-93
5	• Afgesloten stootverbinder, #14-16 AWG (blauw) (2)	70586-93
6	• Ringklem, #18-22 AWG voor 7,9 mm (5/16 in) tapeind	9859

Tabel 2. Serviceonderdelen, zenderset 91561-01

Item	Beschrijving (aantal)	Onderdeelnummer
7	• Ringklem, #18-22 AWG voor 6,4 mm (1/4 in) tapeind	9858
8	• Kabelbinder, zwart, 20 cm (7.75 in) lang (8)	10006
9	• Ommanteling, gevlochten polyester, lengte 76 mm (3.0 in)	70599-02

Tabel 3. Serviceonderdelen, ontvangerset 91562-01

Item	Beschrijving (aantal)	Onderdeelnummer
14	Ontvanger	91560-01
15	Ontvangerkabel	Niet afzonderlijk verkrijgbaar