



CAPAS CROMADAS PARA ESTRIBO DO PASSAGEIRO

INFORMAÇÕES GERAIS

Números do kit

50193-96, 50194-96, 50782-91, 50246-00 e 50836-07

Modelos

Estes kits se adaptam aos modelos Touring ano 1987 e posteriores, FL Softail® ano 1986 e posteriores e Dyna™ ano 2006 e posteriores equipados com os tradicionais estribos de alumínio em formato D para passageiros.

Conteúdo do kit

Tabela 1. Peças de reposição

Item	Descrição (quantidade)	Peça N.º
1	Capa, estribo do passageiro (2)	Não é vendida separadamente
2	Parafuso, auto-atarraxante (4)	874

INSTALAÇÃO

1. **Para todos os modelos de veículo ano 1992 e anteriores:** Veja a Figura 1. Remova o conjunto do estribo do passageiro, incluindo o suporte do estribo (1), do pino de montagem na motocicleta. Dependendo do tipo de suporte do estribo, isto exigirá a remoção da porca de auto-travamento (2) e o parafuso (3) ou a remoção do parafuso (3) e da arruela de pressão (8) do cubo fendido do suporte do estribo.



Figura 1. Conjunto do estribo do passageiro e capa – veículos ano 1992 e anteriores

Para todos os modelos de veículo ano 1993 e posteriores: Veja a Figura 2. Remova o conjunto do estribo do passageiro, incluindo o suporte do estribo (1), do pino de montagem na motocicleta. Isto exigirá a remoção do parafuso Allen de 9,52 mm (3/8 pol.) (2) e a arruela de pressão (3) do suporte do estribo.

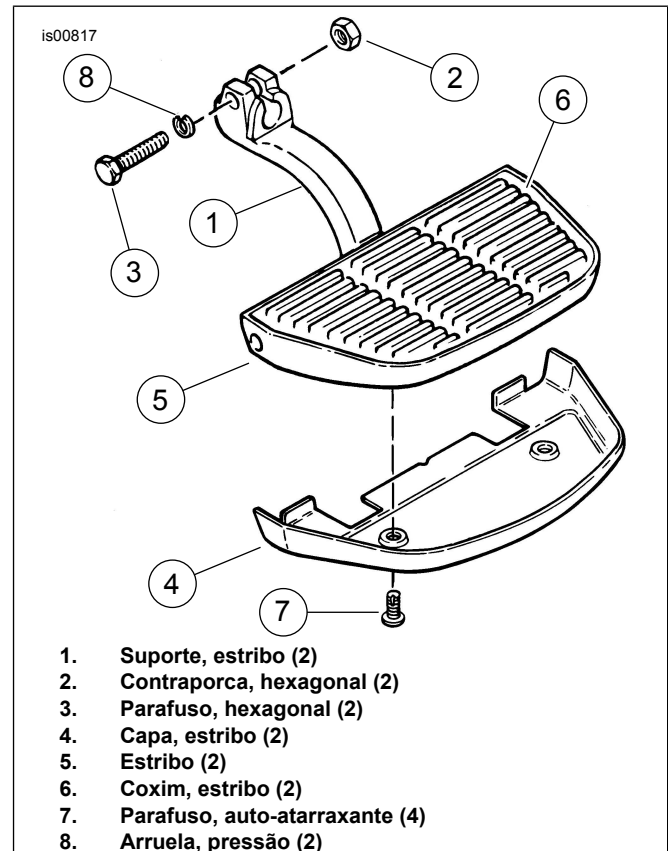

Figura 2. Conjunto do estribo do passageiro e capa – veículos ano 1993 e posteriores

2. **Para todos os modelos de veículo:** Veja a Figura 1 ou a Figura 2. Posicione a capa (4) do kit na parte inferior do estribo (5). Marque o local dos dois furos de montagem da capa na parte inferior do estribo. Remova a capa do estribo. Use uma punção para fazer uma pequena incisão no centro exato de cada posição marcada no estribo; isto ajudará a evitar que a broca “deslize” durante o procedimento de perfuração a seguir.

NOTA

Ao fazer os furos de montagem da capa no estribo (5), tome cuidado para não ultrapassar a profundidade de perfuração de 13 mm (1/2 pol.) para evitar que o furo passe através do coxim do estribo (6).

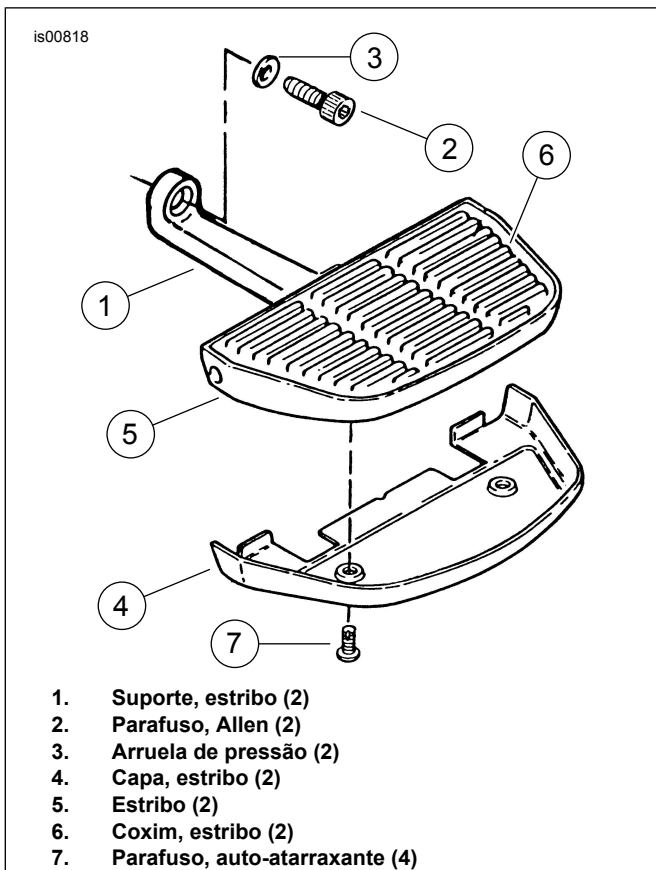
▲ CUIDADO!

Utilize sempre óculos de proteção durante as operações de perfuração ou retificação. Os detritos volantes podem causar lesões oculares graves. (00402e)

3. Segure com firmeza o estribo (5) para preparar a perfuração em sua parte inferior. Usando uma broca com diâmetro de 3,97 mm (5/32 pol.), faça um furo no estribo (5) em cada ponto central puncionado. Tome cuidado para não fazer um furo muito profundo, o que poderá danificar o coxim do estribo (6); porém, os furos deverão ser profundos o suficiente para permitir que os parafusos auto-atarraxantes (7) do kit sejam instalados sem “tocar o fundo” dos furos. Use uma furadeira com parada para controlar a profundidade da perfuração (não ultrapasse 13 mm [1/2 pol.] neste caso).

4. Veja a Figura 3. Se estiverem presentes, remova as pontas com diâmetro reduzido dos protetores de borracha que se projetam do estribo de alumínio com uma faca ou alicates de corte.

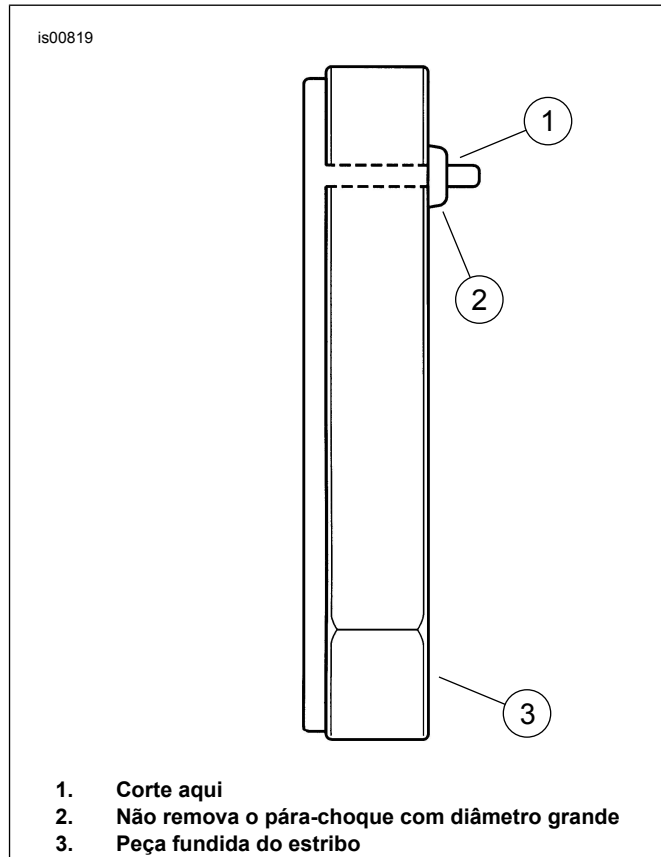

Figura 3. Remoção da ponta do protetor de borracha

5. Aplique um óleo leve nas roscas dos dois parafusos auto-atarraxantes (7). Instale parcialmente os parafusos nos dois furos feitos no estribo (5); isto começará a formar as roscas no material de alumínio. Remova os parafusos (7), limpando todo o material solto dos furos.
6. Instale a capa (4) no estribo (5). Fixe os dois parafusos auto-atarraxantes (7), assentando totalmente cada um deles em seu furo de montagem.
7. **Para todos os modelos de veículo ano 1992 e anteriores:** Instale o conjunto do estribo e da capa em sua posição original no pino de montagem para que o furo do pino, no cubo fendido do suporte do estribo (1), fique alinhado com a ranhura usinada no pino. **Para todos os modelos de veículo ano 1993 e posteriores:** Instale o conjunto do estribo e da capa em sua posição original no pino de montagem, coincidindo os furos dos parafusos do suporte do estribo (1) e o pino.
8. Instale os fixadores de montagem do suporte do estribo que foram removidos no passo 1. Para os modelos de veículo ano 1992 e anteriores, aperte com torque de 13,5 N·m (10 ft-lbs). Para os modelos de veículo ano 1993 e posteriores, aperte com torque de 40,7 N·m (30 ft-lbs).
9. Repita os passos acima para a capa do estribo do passageiro do lado oposto.