



# INSTRUCCIONES

J00192

2006-06-09



## CUBIERTAS CROMADAS PARA PLACAS APOYAPIÉS DEL PASAJERO

### GENERALIDADES

#### Kit número

50193-96, 50194-96, 50782-91, 50246-00, 50836-07

#### Modelos

Estos kits se adaptan a los modelos Touring de 1987 y posteriores, FL Softail® de 1986 y posteriores y Dyna™ de 2006 y posteriores, equipados con placas apoyapiés del pasajero tradicionales de aluminio en forma de "D".

#### Contenido del kit

Tabla 1. Piezas de servicio

| Artículo | Descripción (cantidad)                     | Número de pieza          |
|----------|--|--------------------------|
| 1        | Cubierta, placa apoyapiés del pasajero (2) | No se vende por separado |
| 2        | Tornillo, autorroscante (4)                | 874                      |

### INSTALACIÓN

- Para todos los vehículos modelos de 1992 y anteriores:**  
Vea la Figura 1. Extraiga el conjunto de la placa apoyapiés del pasajero, incluyendo el soporte de la placa apoyapiés (1) del espárrago de montaje en la motocicleta. Dependiendo del tipo de soporte de la placa apoyapiés, ésto requerirá, ya sea la extracción de la tuerca autobloqueante (2) y el perno (3) o la extracción del perno (3) y arandela de seguridad (8) del cubo dividido del soporte de la placa apoyapiés.



Figura 1. Conjunto de placa apoyapiés y cubierta para el pasajero – vehículos modelos de 1992 y anteriores

**Para todos los vehículos modelos de 1993 y posteriores:**  
Vea la Figura 2. Extraiga el conjunto de la placa apoyapiés del pasajero, incluyendo el soporte de la placa apoyapiés (1) del espárrago de montaje en la motocicleta. Esto requerirá extraer el tornillo Allen de 9,53 mm (3/8 pulg.) (2) y la arandela de seguridad (3) del soporte de la placa apoyapiés.



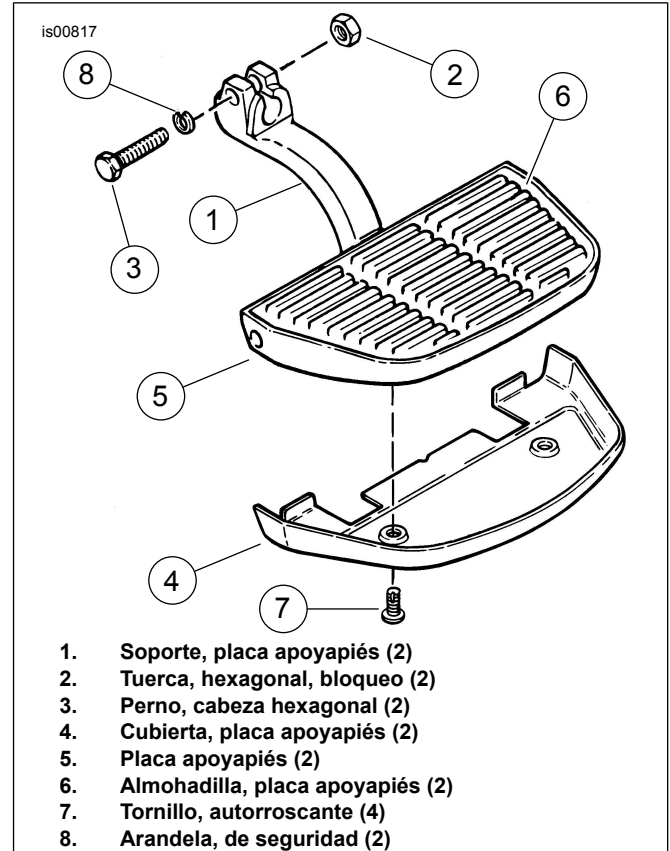
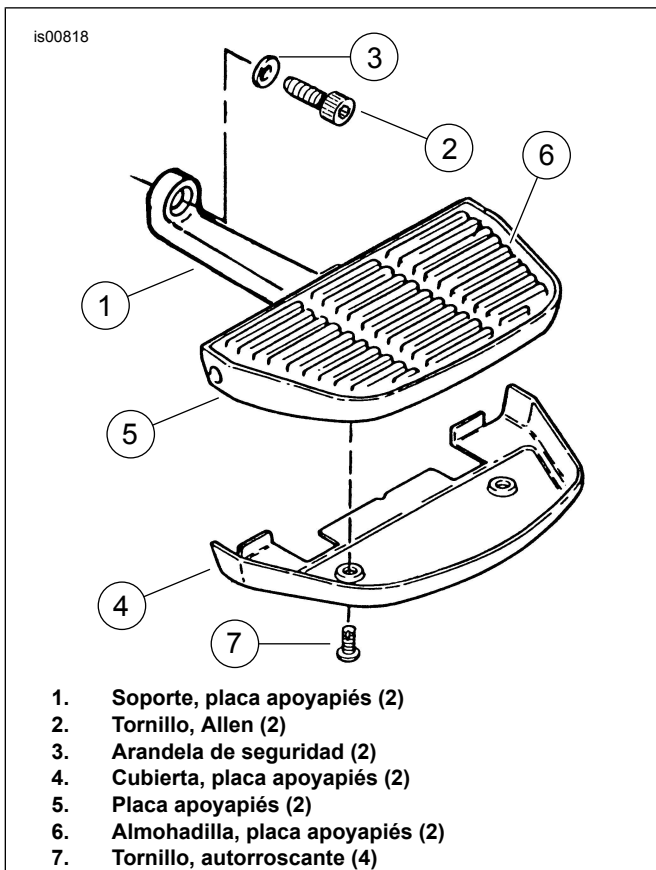

**Figura 2. Conjunto de placa apoyapiés y cubierta para el pasajero – vehículos modelos de 1993 y posteriores**

2. **Para los vehículos de todos los modelos:** Vea la Figura 1 o la Figura 2. Coloque la cubierta (4) del kit en la parte inferior de la placa apoyapiés (5). Marque la ubicación de los dos agujeros de montaje de la cubierta en la parte inferior de la placa apoyapiés. Quite la cubierta de la placa apoyapiés. Use un punzón para hacer una marca pequeña en el centro exacto de cada posición marcada en la placa apoyapiés; ésto ayudará a evitar que la broca se mueva de la posición durante el siguiente procedimiento de perforación.

**NOTA**

*Cuando perfore agujeros de montaje de la cubierta en la placa apoyapiés (5), tenga cuidado de no sobrepasar una profundidad de perforación de 13 mm (1/2 pulg.) para evitar perforar la almohadilla de la placa apoyapiés (6).*

**▲ ATENCIÓN**

**Siempre use protección adecuada para los ojos cuando perfore o esmerile. La suciedad expulsada puede causar lesiones graves en los ojos. (00402e)**

3. Asegure firmemente la placa apoyapiés (5) para prepararla para la perforación de los agujeros en la parte inferior. Usando una broca con un diámetro de perfore un agujero en la placa apoyapiés (5) en cada punto marcado con el punzón. Tenga cuidado de no perforar demasiado profundo ya que podría dañar la almohadilla de la placa apoyapiés (6); sin embargo, los agujeros deben tener la suficiente profundidad para permitir que los tornillos autorroscantes (7) del kit sean instalados sin llegar a fondo en los agujeros. Use una herramienta de tope de perforación para controlar la profundidad de perforación (en este caso no debe ser mayor que 13 mm [1/2 pulg.]).
4. Vea la Figura 3. Si está presente, con un cuchillo o alicates para cortar, corte la punta larga con diámetro pequeño de los topes de caucho que sale de la pieza fundida de aluminio de la placa apoyapiés.

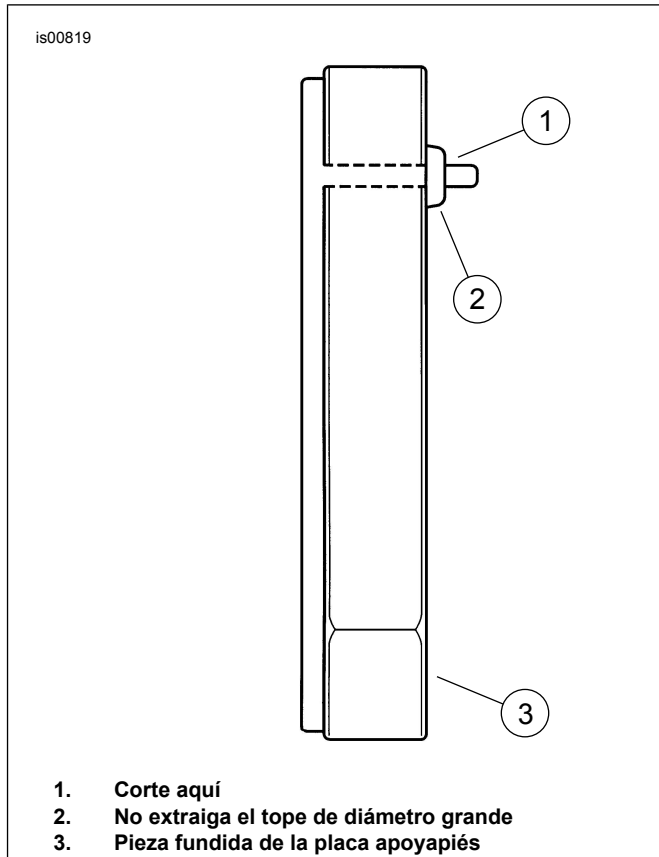

**Figura 3. Corte de la punta del tope de caucho**

5. Aplique aceite liviano a la rosca de los dos tornillos autorroscantes (7). Instale los tornillos parcialmente en los dos agujeros perforados en la placa apoyapiés (5); ésto comenzará a formar la rosca en el material de aluminio. Extraiga los tornillos (7), limpiando todo el material suelto de los agujeros.
6. Instale la cubierta (4) en la placa apoyapiés (5). Asegure con los tornillos autorroscantes (7), asentando completamente cada tornillo en su agujero de montaje.

7. **Para todos los vehículos modelos de 1992 y anteriores:** Instale el conjunto de la placa apoyapiés y cubierta en su posición original en el espárrago de montaje para que el agujero del perno, en el cubo dividido del soporte de la placa apoyapiés (1), quede alineado con la ranura maquinada en el espárrago. **Para todos los vehículos modelos de 1993 y posteriores:** Instale el conjunto de la placa apoyapiés y la cubierta en su posición original en el espárrago de montaje, juntando los agujeros de perno del soporte de la placa apoyapiés (1) y el espárrago.
8. Instale los sujetadores de montaje del soporte de la placa apoyapiés, que se quitó en el paso 1. En los vehículos modelos de 1992 y anteriores, apriete los sujetadores a 13,5 N·m (10 ft-lbs). Para los vehículos modelos de 1993 y posteriores, apriete los sujetadores a 40,7 N·m (30 ft-lbs).
9. Repita los pasos anteriores en la cubierta de la placa apoyapiés del pasajero en el lado opuesto.