



COPERCHI PEDANE DEL PASSEGGERO CROMATI

GENERALITÀ

Numeri kit

50193-96, 50194-96, 50782-91, 50246-00, 50836-07

Modelli

Questi kit sono adatti ai modelli Touring 1987 e successivi, ai modelli Softail® FL 1986 e successivi e ai modelli Dyna™ 2006 e successivi equipaggiati con le tradizionali pedane del passeggero in alluminio sagomate a D.

Contenuto del kit

Tabella 1. Parti di ricambio

Elemento	Descrizione (quantità)	Numero codice
1	Coperchio della pedana passeggero (2)	Parte non venduta separatamente
2	Vite autofilettante (4)	874

INSTALLAZIONE

1. **Per tutti i modelli fino al 1992 compreso:** Vedere Figura 1. Rimuovere il gruppo della pedana passeggero, compreso il relativo supporto (1), dal prigioniero di montaggio sulla motocicletta. Secondo il tipo di supporto della pedana, sarà necessaria o la rimozione dal mozzo diviso del supporto pedana, del dado autobloccante (2) e del bullone (3), o la rimozione del bullone (3) e della rondella di sicurezza (8).



Figura 1. Gruppo pedana passeggero e coperchio – modelli fino al 1992 compreso

Per tutti i modelli dal 1993 in poi: Vedere Figura 2. Rimuovere il gruppo della pedana passeggero, compreso il relativo supporto (1), dal prigioniero di montaggio sulla motocicletta. Per fare questo è necessaria la rimozione della vite ad esagono incassato da 3/8 di pollice (2) e della rondella di sicurezza (3) dal supporto pedana.



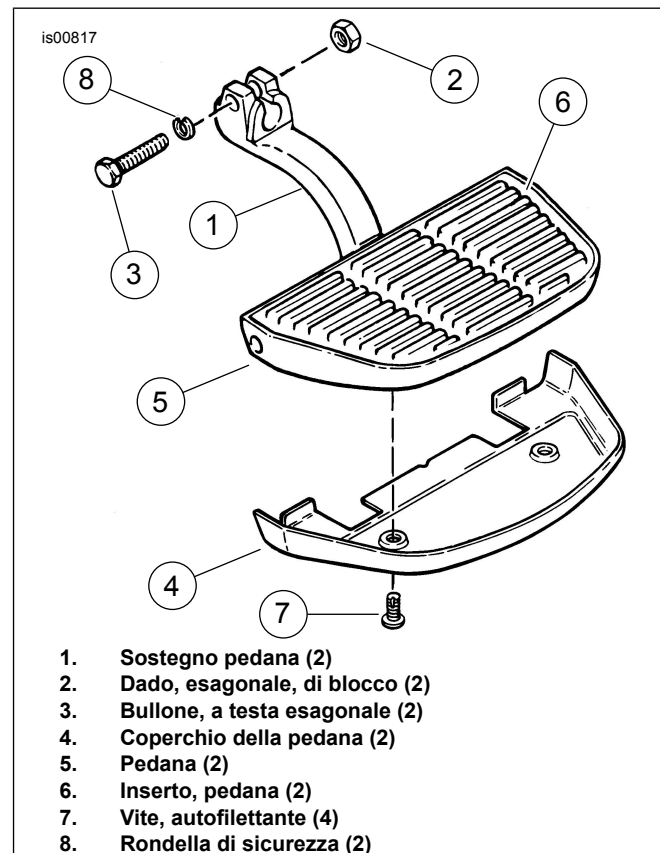

Figura 2. Gruppo pedana passeggero e coperchio – modelli dal 1993 in poi

2. **Per tutti i modelli di veicoli:** Vedere Figura 1 o Figura 2. Collocare il coperchio (4) del kit sulla parte inferiore della pedana (5). Segnare il punto dei due fori di montaggio del coperchio sulla parte inferiore della pedana. Rimuovere il coperchio dalla pedana. Con l'aiuto di un bulino, intaccare leggermente il centro esatto di ciascuna posizione segnata sulla pedana, per evitare che la punta del trapano scivoli nel successivo passo di foratura.

NOTA

Trapanando i fori di montaggio sulla pedana (5), fare attenzione a non superare la profondità di 13 mm (1/2 in) per evitare di perforare l'inserto della pedana (6).

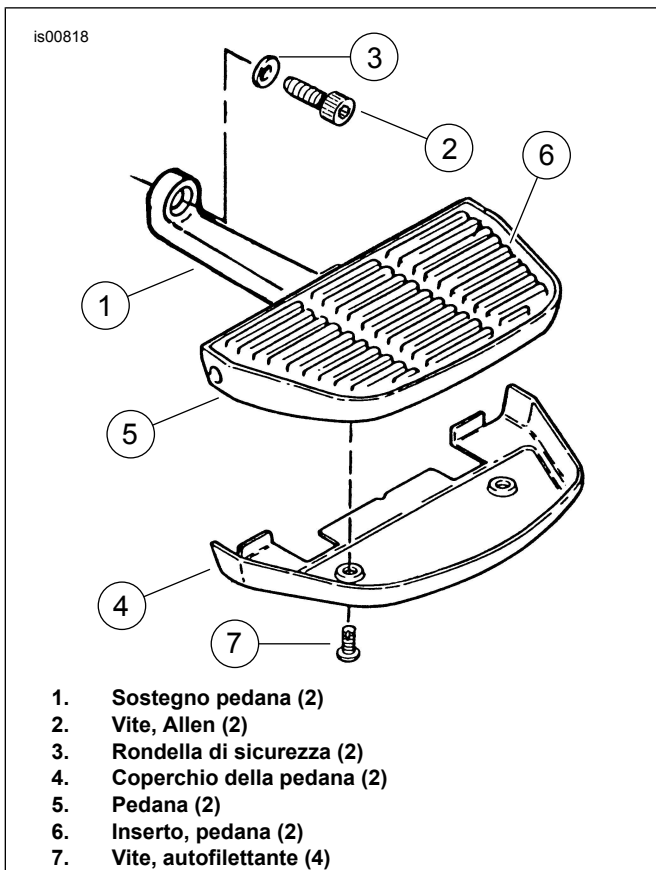
▲ ATTENZIONE!

Durante la foratura o smerigliatura, indossare sempre occhiali di protezione adeguati. Scorie volanti potrebbero causare gravi lesioni agli occhi. (00402e)

3. Fissare correttamente la pedana (5) in preparazione della perforazione della parte inferiore con il trapano. Usando una punta da trapano da 5/32 di pollice di diametro, praticare un foro nella pedana (5) in ciascun punto fatto con il bulino. Prestare attenzione a non forare troppo a fondo, per non danneggiare l'inserto della pedana (6); i fori, tuttavia, devono essere abbastanza profondi da consentire di installare le viti autofilettanti (7) del kit senza arrivare in fondo. Usare un arresto per punte per controllare la profondità (non superare la profondità di 13 mm (1/2 in) in questo caso).

4. Vedere Figura 3. Rimuovere, se presente, con un coltello o con delle forbici, la punta di piccolo diametro eccedente dei paracolpi di gomma che fuoriesce dal pezzo di alluminio della pedana.

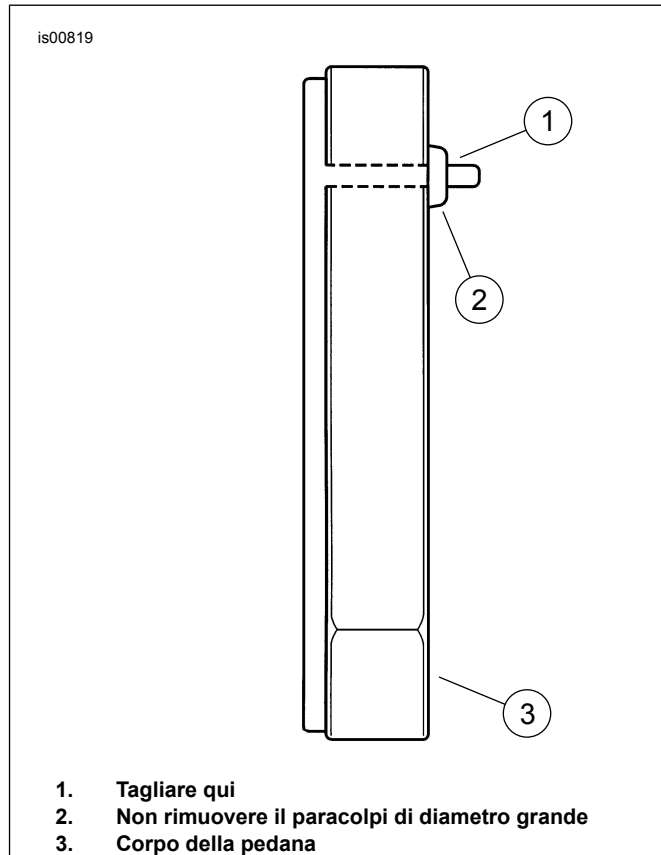

Figura 3. Rimozione della punta dal paracolpi di gomma

5. Applicare olio leggero alla filettatura di due viti autofilettanti (7). Installare in parte le viti nei due fori effettuati nella pedana (5); questo avvierà la filettatura nel materiale di alluminio. Rimuovere le viti (7), pulendo eventuali scorie dei fori.
6. Installare il coperchio (4) sulla pedana (5). Fissare le due viti autofilettanti (7), insediandole completamente nei rispettivi fori di montaggio.
7. **Per tutti i modelli fino al 1992 compreso:** Installare il gruppo della pedana nella sua posizione originale sul prigioniero di montaggio, in modo che il foro del bullone, nel mozzo diviso del supporto della pedana (1), sia allineato alla scanalatura lavorata del prigioniero. **Per tutti i modelli dal 1993 in poi:** Installare il gruppo pedana e coperchio nella sua posizione originale sul prigioniero di montaggio, facendo corrispondere i fori dei bulloni del supporto della pedana (1) e il prigioniero.
8. Installare i dispositivi di montaggio del sostegno della pedana, che erano stati rimossi al punto 1. Per i modelli fino al 1992 incluso, serrare i dispositivi di fissaggio ad una coppia di 13,5 N·m (10 ft-lbs). Nei modelli a partire dal 1993, stringere i dispositivi di fissaggio ad una coppia di serraggio di 40,7 N·m (30 ft-lbs).

9. Ripetere le fasi precedenti per il lato opposto del coperchio della pedana passeggero.