



ISTRUZIONI

J03436

2013-11-01



KIT LUCE AUSILIARIA CROMATA

GENERALITÀ

Numero kit

69284-05

Modelli

Per informazioni sugli abbinamenti dei modelli, vedere il catalogo di vendita al dettaglio delle parti ed accessori o la sezione Parts and Accessories (Parti ed accessori) sul sito web www.harley-davidson.com (solo in inglese).

NOTA

In questo kit non sono comprese le luci ausiliarie/fendinebbia. Lo stile desiderato delle luci deve essere acquistato separatamente. Le motociclette HDI (internazionali) dovrebbero utilizzare esclusivamente luci fendinebbia approvate.

Contenuto del kit

Vedere Figura 11 e Tabella 1.

I modelli dotati degli indicatori di direzione montati sulle piastre, inferiore e superiore, dello sterzo richiedono anche un kit di riposizionamento degli indicatori di direzione anteriori (N° codice 68603-01), da acquistare separatamente presso i concessionari Harley-Davidson.

NOTA

Se si montano troppi accessori elettrici, si rischia di sovraccaricare l'impianto di carica del veicolo. Se gli accessori elettrici che funzionano contemporaneamente consumano più corrente elettrica di quanta possa generarne l'impianto di carica del veicolo, il consumo può scaricare la batteria e danneggiare l'impianto elettrico del veicolo. (00211d)

NOTA

Queste luci assorbono dall'impianto elettrico della motocicletta 2,9 A di corrente.

⚠ AVVERTENZA

La sicurezza del pilota e del passeggero dipende dalla corretta installazione di questo kit. Attenersi alle procedure appropriate illustrate nel manuale di manutenzione. Se non si è in grado di eseguire la procedura o non si dispone degli attrezzi adeguati, rivolgersi a un concessionario Harley-Davidson per l'installazione. Un'installazione non corretta di questo kit può causare lesioni gravi o mortali. (00333b)

NOTA

Questo foglio di istruzioni fa riferimento alle informazioni contenute nel manuale di manutenzione. Per questa installazione è necessario disporre di un manuale di

manutenzione del proprio modello di motocicletta, disponibile presso i concessionari Harley-Davidson.

INSTALLAZIONE

⚠ AVVERTENZA

Per evitare l'avviamento fortuito del veicolo, che potrebbe causare lesioni gravi o mortali, scollegare il cavo negativo (-) della batteria prima di procedere. (00048a)

⚠ AVVERTENZA

Scollegare prima il cavo negativo (-) della batteria. Il contatto fra cavo positivo (+) e la massa con il cavo negativo (-) collegato produce scintille che potrebbero provocare l'esplosione della batteria e lesioni gravi o mortali. (00049a)

1. Vedere il manuale di manutenzione. Rimuovere la sella e staccare i cavi della batteria, prima il cavo negativo.

⚠ AVVERTENZA

Arrestare il motore durante il rifornimento di combustibile o durante gli interventi di manutenzione dell'impianto di alimentazione. Non fumare ed evitare fiamme libere o scintille vicino alla benzina. La benzina è estremamente infiammabile e altamente esplosiva e l'inosservanza di misure di sicurezza adeguate può causare lesioni gravi o mortali. (00002a)

2. Vedere il manuale di manutenzione. Rimuovere il serbatoio del combustibile.
3. Vedere Figura 1. Le staffe di montaggio (1) ed i morsetti (2) sono specifici per lato. Selezionare la staffa e il morsetto di destra o di sinistra e installare sulla canna della forcella utilizzando due viti a testa bombata (3) dal kit.

NOTA

Serrare per prima la vite esterna.





Figura 1. Installazione della staffa di montaggio sulla canna della forcella (illustrato il lato destro)

4. Serrare le viti ad una coppia di 8-9 N·m (70-80 in-lb).
5. Vedere Figura 2. Far passare il filo della luce (1) attraverso il foro della staffa di montaggio (2), e fissare la luce (3) alla staffa utilizzando un blocco del morsetto (4), la rondella di sicurezza (5) e un fermo (6) dal kit. Serrare il fermo ad una coppia di 16-18 ft-lb (22-24 N·m).
6. Vedere Figura 11. Posizionare l'anello di rivestimento esterno (24), l'anello di appoggio interno (27), la vite (25) ed il dado (26).
7. Vedere Figura 3. Posizionare l'anello di appoggio interno sulla lampadina. Collegare il filo nero al terminale a forcella della lampadina in corrispondenza alla linguetta di posizionamento (1) sulla lampadina. Inserire il filo grigio nel terminale a forcella rimanente.
8. Attaccare la lampadina e l'anello di appoggio usando l'anello di rivestimento, la vite ed il dado individuati al punto 6.
9. Far scorrere il tubo di protezione (7) dal kit oltre il filo della luce.
10. Ripetere le operazioni dal punto 3 al punto 9 per l'altro lato.

NOTA

Vedere Figura 4 per individuare i componenti del cablaggio.

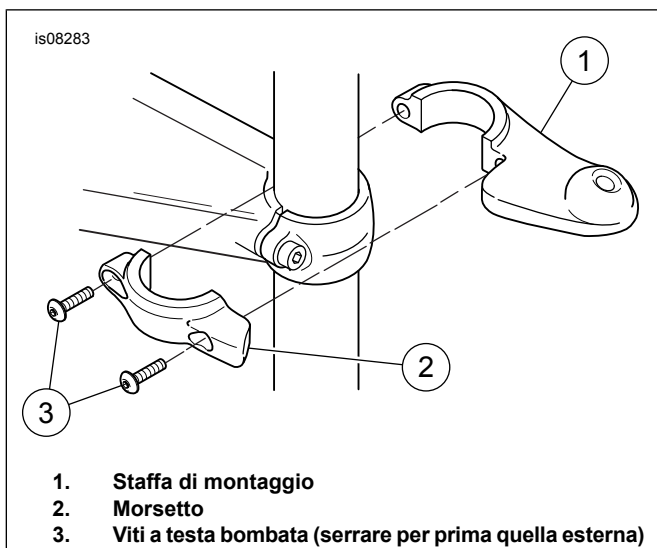
NOTA

Quando si dispongono fili e cablaggi, assicurarsi che non entrino in contatto con parti mobili, fonti di calore e punti in cui possono essere schiacciati, in modo da evitare danni o corto circuiti, dato che potrebbero danneggiare l'impianto elettrico. (00579b)

11. Vedere Figura 5. Installare il cablaggio. Porre il relè (1) nell'apertura nel fondo della sella e far passare il tratto più lungo del cablaggio (3) lungo il dorsale del telaio. **Modelli XL 2004 ed anni successivi:** Vedere Figura 6. Rimuovere i dadi che fissano il modulo di accensione (1) e riposizionare temporaneamente il modulo come mostrato. Collocare il relè nell'incavo (2) sul serbatoio dell'olio. Installare il modulo di accensione. Passare il tratto lungo del cablaggio lungo il dorsale del telaio. **Tutti i modelli 2003 ed anni precedenti:** Vedere Figura 4. Tagliare il connettore dal conduttore di alimentazione bianco e sostituirlo con il terminale ad anello fornito nel kit. Collegare il filo bianco con il terminale ad anello al terminale con il prigioniero di rame (BAT) dell'interruttore automatico generale. **Tutti i modelli 2004 ed anni successivi:** Collegare il filo bianco dotato di connettore al connettore B+ sul cablaggio della motocicletta.



Figura 2. Installazione delle luci (illustrato il lato destro)



Figura 3. Terminali della lampadina della luce ausiliaria

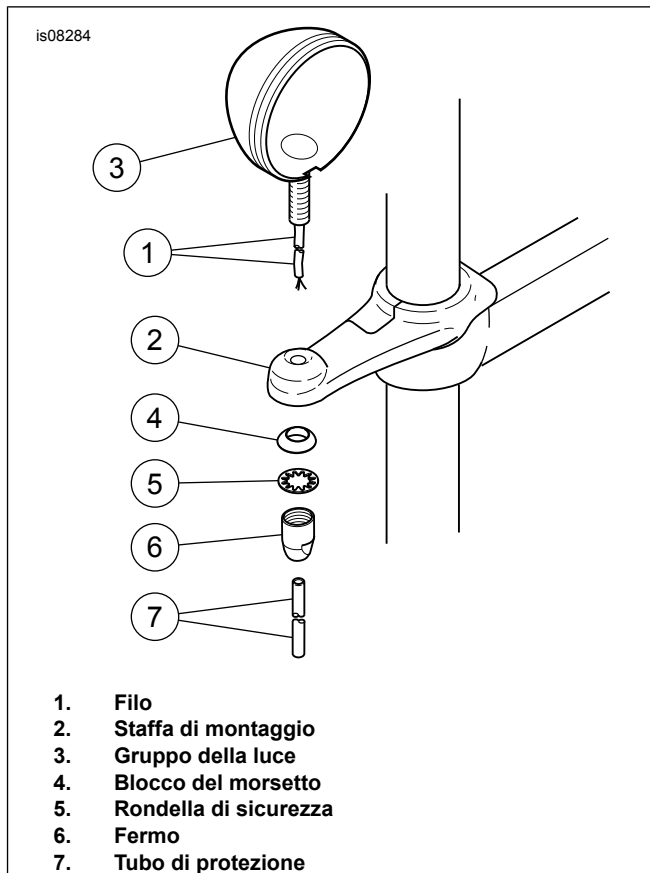

Figura 4. Identificazione dei componenti del cablaggio

12. Vedere Figura 4. Collegare il filo nero di massa (2) con il terminale ad anello al prigioniero di massa sotto la sella o a qualsiasi altro buon punto di massa. Fissare il cablaggio del kit ai cablaggi adiacenti con le fascette fermacavi (elemento 16) prese dal kit.

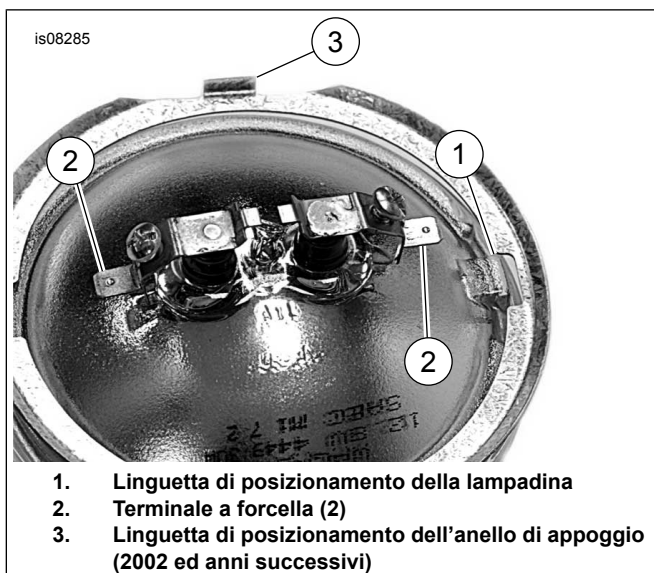
NOTA

Quando si dispongono fili e cablaggi, assicurarsi che non entrino in contatto con parti mobili, fonti di calore e punti in cui possono essere schiacciati, in modo da evitare danni o corto circuiti, dato che potrebbero danneggiare l'impianto elettrico. (00579b)

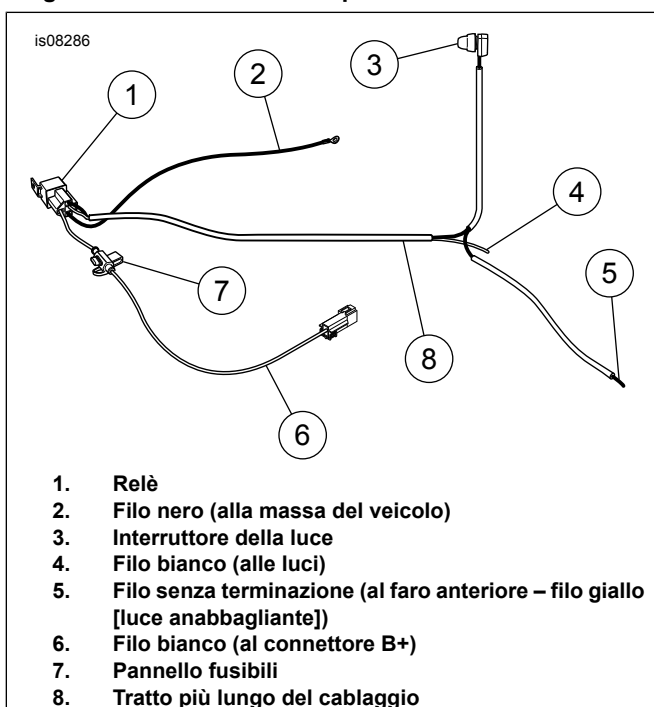
13. Vedere Figura 4. Far passare il cablaggio oltre il cannotto dello sterzo e far passare il tratto dell'interruttore della luce (3) del cablaggio lungo il lato sinistro del manubrio e fino al comando della frizione.

14. Vedere Figura 11. Prendere dal kit la staffa di montaggio dell'interruttore (elemento 19). Svitare la protezione dall'interruttore della luce ed installare l'interruttore nella staffa. Sostituire la protezione sull'interruttore.

NOTA

Se la protezione si dovesse usurare o danneggiare o se la si dovesse perdere, sostituirla per evitare che l'umidità penetri nell'interruttore. Vedere la figura relativa alle parti di ricambio (elemento 11).

15. Vedere Figura 7. Rimuovere la vite (1) e la rondella inferiori dal morsetto del comando della frizione ed installare l'interruttore della luce e la staffa (2). Installare la vite e la rondella e serrarle ad una coppia di 7-9 N·m (60-80 in·lb). **Per le applicazioni internazionali:** posizionare l'etichetta dell'interruttore delle luci fendinebbia (3) sul morsetto del comando della frizione.

16. Vedere Figura 11. Fissare il tratto dell'interruttore della luce del cablaggio al manubrio utilizzando i fermi del cablaggio (elemento 18) secondo necessità. Inserire con uno scatto i fermi nei fori del manubrio.

17. Vedere il manuale di manutenzione. Rimuovere il gruppo del faro anteriore.

NOTA

Quando cablate nella maniera seguente, le luci ausiliarie possono essere accese solo quando il faro anteriore principale è in posizione anabbagliante. Ciò è in conformità a molte leggi o regolamenti a livello statale o locale.

18. Vedere Figura 8. Far passare il filo senza terminazione dall'interruttore (1), attraverso l'occhiello e fino al guscio del faro. Giuntarlo al filo giallo (luce anabbagliante) (2) utilizzando il connettore elettrico Scotchlok® (elemento 14) preso dal kit.

NOTA

Per far passare il filo attraverso l'occhiello, spingere un tratto di filo piegato ad ansa attraverso l'occhiello dal lato interno del guscio del faro. Insaponare il filo dell'interruttore basculante e tirarlo indietro attraverso l'occhiello tramite il filo piegato ad ansa.

In certe applicazioni il filo dal cablaggio del kit potrebbe non passare attraverso l'occhiello del guscio del faro. In tal caso, giuntare il filo nero a quello giallo esternamente all'alloggiamento, quindi coprire con nastro il connettore per proteggerlo dall'umidità.

19. Vedere il manuale di manutenzione. Installare il gruppo del faro anteriore.



Figura 5. Installazione del cablaggio (illustrato il modello Dyna)



Figura 6. Installazione del cablaggio (modelli 2004 ed anni successivi)

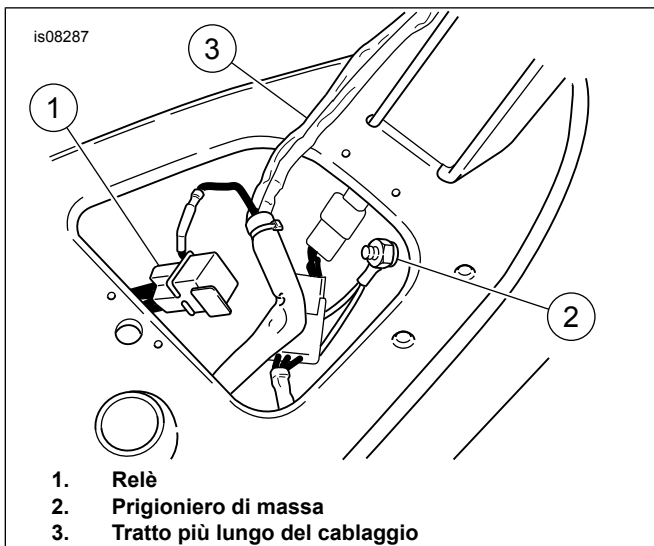

Figura 7. Installazione dell'interruttore della luce sul morsetto del comando della frizione (modelli 1996 ed anni successivi)

20. Vedere Figura 9 ed il manuale di manutenzione. Far scorrere il tubo termoretrattile (1) sul filo bianco (2) dal cablaggio del kit, quindi giuntare il connettore elettrico (3) al filo con l'apposita pinza per giuntaggio (H-D 38125-8).

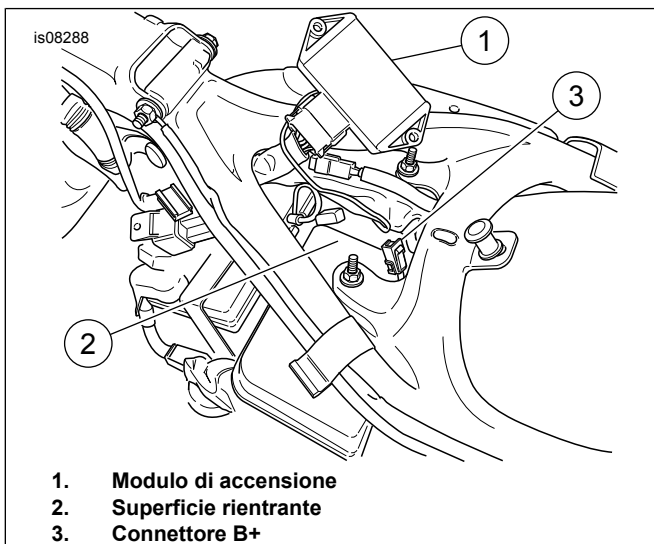
21. Portare entrambi i fili della luce (4) al connettore. Accorciare i fili, lasciando circa 25 mm (1 in) di filo oltre al connettore a giunto di testa. Tagliare il tubo di protezione dei fili (5) di circa di 38 mm (1-1/2 in) dall'estremità del filo.

22. Rimuovere all'incirca 10 mm (3/8 in) di isolante dalle estremità dei fili delle luci.

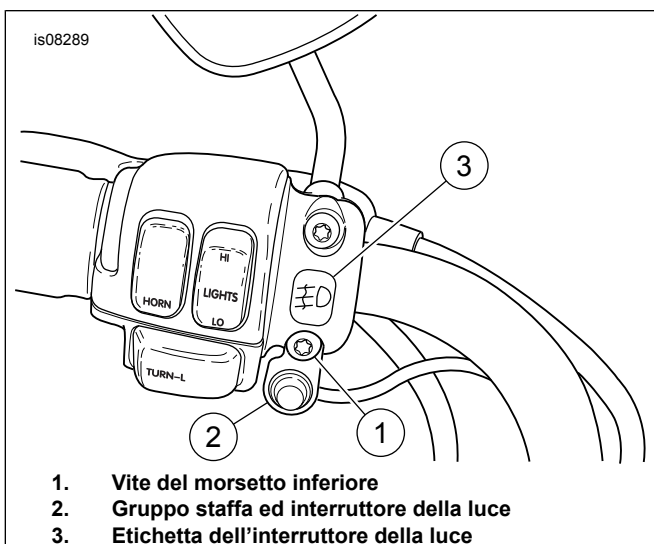
23. Inserire le estremità dei fili di entrambe le luci (4) nel connettore elettrico (3) e giuntare i fili al connettore con l'apposita pinza per giuntaggio.

NOTA

Non dirigere il calore verso i componenti dell'impianto di alimentazione.

Il calore eccessivo può causare incendi/esplosioni del combustibile con conseguenti lesioni gravi o mortali.

Il calore deve essere diretto unicamente sui connettori sottoposti a termoritrattione e non sugli altri componenti dell'impianto elettrico.

Tenere sempre le mani lontane dalla punta dell'attrezzo e dall'accessorio per la termoritrattione.

NOTA

Proteggere il tubo termoretrattile dalla sorgente di calore quando si applica calore al connettore elettrico.

▲ AVVERTENZA

Seguire le istruzioni del produttore in caso di utilizzo dell'UltraTorch UT-100 o qualsiasi altro dispositivo a riscaldamento radiante. Il mancato rispetto delle istruzioni del produttore espone a rischi di incendio, con pericolo di lesioni gravi o mortali. (00335a)

24. Far scorrere il tubo termoretrattile (1) lontano dal giunto e, utilizzando l'UltraTorch UT-100 (H-D 39969), la pistola termica Robinair (H-D 25070) con l'accessorio per la termoritrattione (H-D 41183), o un altro dispositivo a riscaldamento radiante adatto, riscaldare il giunto per incapsulare il collegamento a giunto di testa. Riscaldare dal centro del giuntaggio verso ciascuna estremità, finché il sigillante a fusione non fuoriesca da entrambe le estremità del connettore. Lasciare che il connettore si raffreddi.

25. Far scorrere indietro il tubo termoretrattile sul giunto e, utilizzando lo stesso dispositivo a riscaldamento radiante, scaldare il tubo in modo da incapsulare il collegamento a giunto di testa. Applicare il calore dal centro del tubo verso ciascuna delle estremità.

NOTA

Quando si dispongono fili e cablaggi, assicurarsi che non entrino in contatto con parti mobili, fonti di calore e punti in cui possono essere schiacciati, in modo da evitare danni o corto circuiti, dato che potrebbero danneggiare l'impianto elettrico. (00579b)

26. Fissare i fili alla piastra inferiore di sterzo della forcella utilizzando i fermi autoadesivi (elemento 15) presi dal kit.



Figura 8. Giunzione del filo senza terminazione proveniente dall'interruttore con il filo giallo del faro anteriore (luce anabbagliante)



Figura 9. Collegamento dei fili della luce al cablaggio del kit

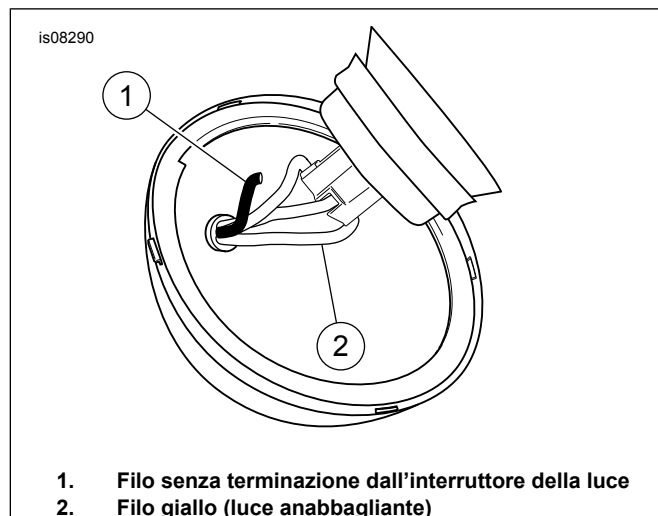

Figura 10. Installazione dei connettori a giunto di testa a tenuta

⚠ AVVERTENZA

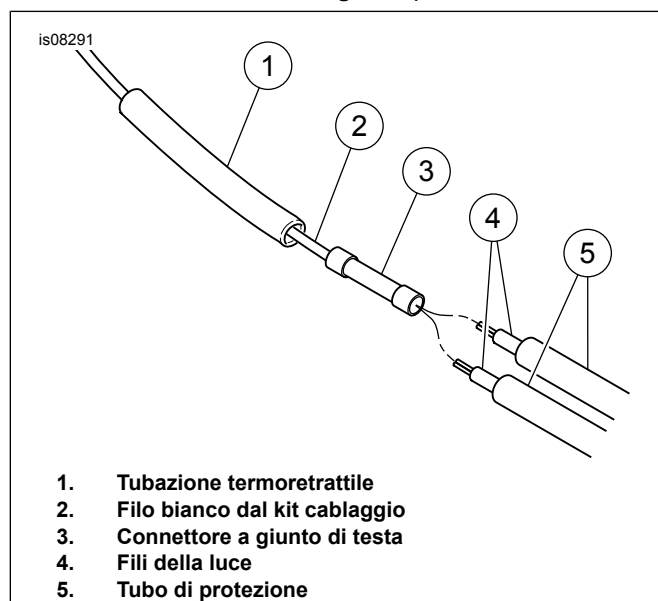
Arrestare il motore durante il rifornimento di combustibile o durante gli interventi di manutenzione dell'impianto di alimentazione. Non fumare ed evitare fiamme libere o scintille vicino alla benzina. La benzina è estremamente infiammabile e altamente esplosiva e l'inosservanza di misure di sicurezza adeguate può causare lesioni gravi o mortali. (0002a)

27. Vedere il manuale di manutenzione. Installare il serbatoio del combustibile.

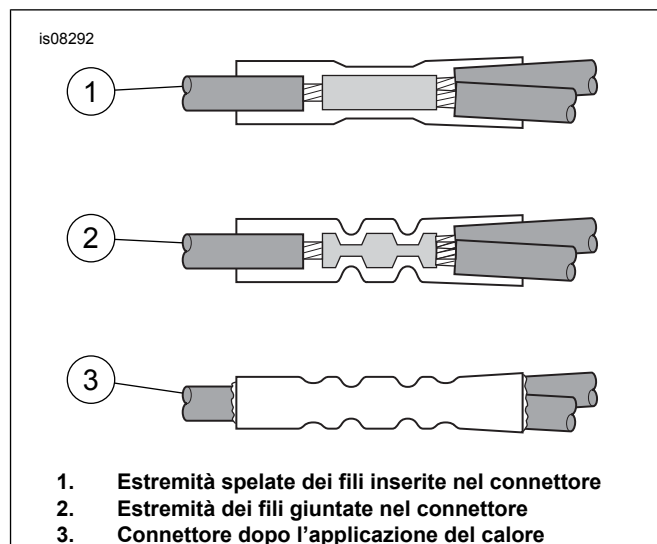
⚠ AVVERTENZA

Collegare prima il cavo positivo (+) della batteria. Il contatto fra cavo positivo (+) e la massa con il cavo negativo (-) collegato produce scintille che potrebbero provocare l'esplosione della batteria e lesioni gravi o mortali. (00068a)

28. Collegare i cavi della batteria, il cavo positivo per primo.

⚠ AVVERTENZA

Dopo aver installato la sella, tirarla verso l'alto per verificare che sia bloccata in posizione. Quando si viaggia in motocicletta, una sella allentata può scivolare, facendo perdere il controllo del mezzo, con pericolo di lesioni gravi o mortali. (00070b)

29. Vedere il manuale di manutenzione. Installare la sella.

⚠ AVVERTENZA

Prima della guida, verificare il corretto funzionamento di faro anteriore, luce posteriore, luce di arresto e indicatori di direzione. Il fatto che il pilota non sia molto visibile agli altri automobilisti può causare lesioni gravi o mortali. (00478b)

30. Controllare che le luci abbaglianti ed anabbaglianti anteriori, nonché quelle ausiliarie, funzionino correttamente. Orientare le luci ausiliarie e serrare i dadi di montaggio della luce.



Figura 11. Parti di ricambio

Tabella 1. Parti di ricambio

Elemento	Descrizione (quantità)	Numero codice
1	Guscio della luce di sorpasso (2)	68276-02
2	Unità sigillata (acquistata separatamente)	solo per riferimento
3	Staffa, montaggio della luce (di destra)	Parte non venduta
4	Morsetto, montaggio della luce (di destra)	Parte non venduta
5	Staffa, montaggio della luce (di sinistra)	Parte non venduta
6	Morsetto, montaggio della luce (di sinistra)	Parte non venduta
7	Vite, ad esagono incassato, 1/4-20 x 3/4 di pollice, di bloccaggio (4)	927A
8	Blocco del morsetto, luce ausiliaria (2)	68720-62
9	Rondella di sicurezza, a denti interni, 3/8 di pollice (2)	7130W
10	Fermo, montaggio della luce (2)	Parte non venduta
11	Protezione, interruttore	67880-94
12	Etichetta, interruttore della luce, HDI (solo internazionale)	68604-01
13	Connettore, pre-isolato, giunto di testa a tenuta	70586-93
14	Connettore, elettrico (Scotchlok®, blu)	70576-68
15	Fermo, rivestimento adesivo (4)	10102
16	Fascetta fermacavi, 19,8 cm (7,8 in) (12)	10181
17	Tubo termoretrattile	72266-94

Tabella 1. Parti di ricambio

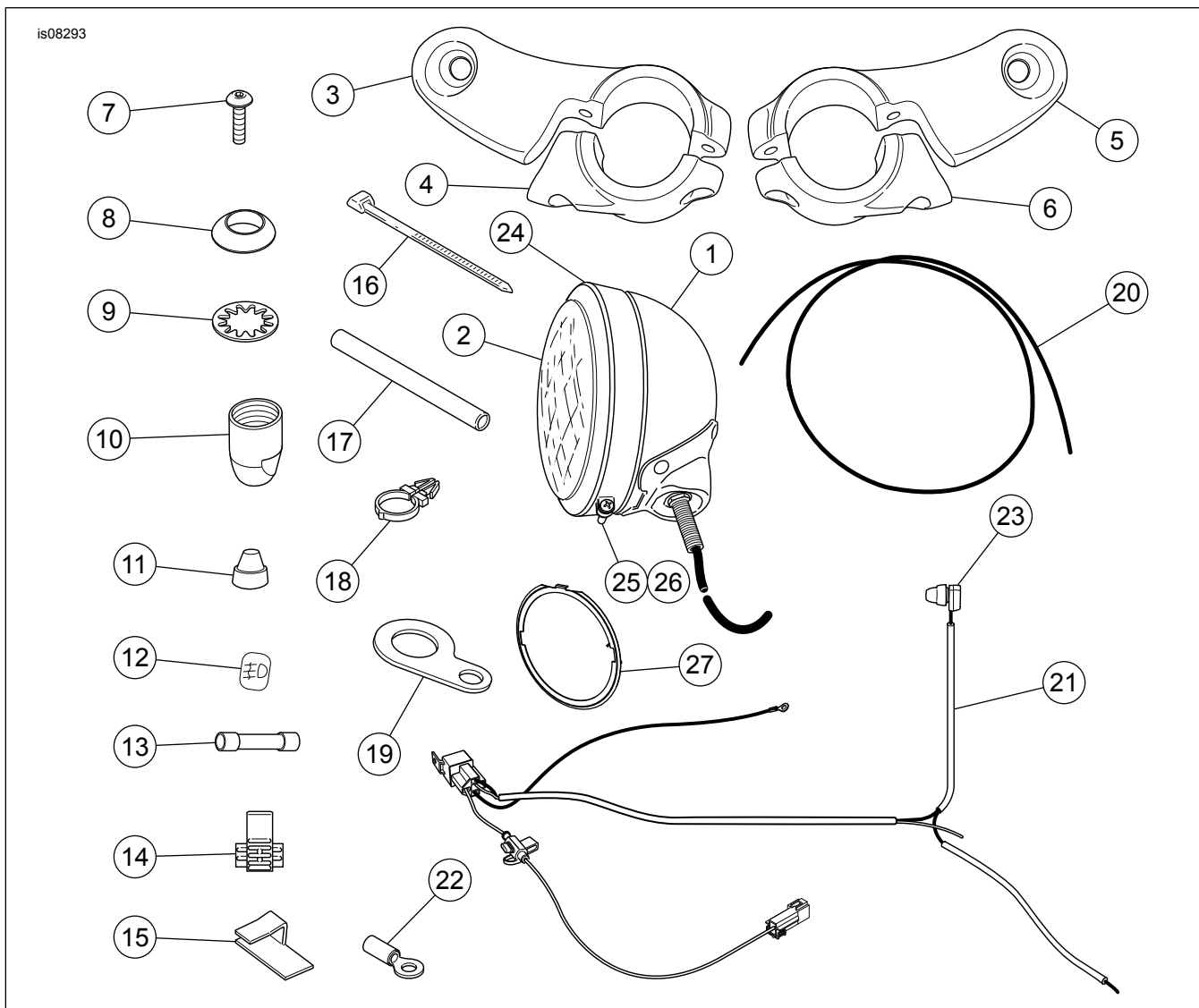
Elemento	Descrizione (quantità)	Numero codice
18	Fermo del cablaggio (4)	70345-84
19	Staffa, montaggio dell'interruttore	Parte non venduta
20	Tubo di protezione, vinile, 38,1 cm (15 in) (2)	Parte non venduta
21	Gruppo cablaggio	Parte non venduta
22	Terminale ad anello	9858
23	Interruttore	70370-00
24	Anello di rivestimento	68725-62A
25	Vite	3514
26	Dado	7606
27	Anello di appoggio interno	68331-02