



INSTRUCTIONS

J02239

2005-09-09



MANETTES DE COMMANDE CHROMÉES À FENTES

GÉNÉRALITÉS

Numéro de kit

45459-02, 45533-02

Modèles

Le kit numéro 45459-02 est conçu pour être installé sur tous les modèles de moto de 1996 et plus récents sauf le VRSCA.

Le kit numéro 45533-02 est conçu pour être installé sur tous les modèles de moto VRSCA et tous les modèles avec un embrayage hydraulique.

Pièces supplémentaires requises

▲ AVERTISSEMENT

La sécurité du conducteur et du passager dépend de la pose correcte de ce kit. Suivre les procédures du manuel d'entretien approprié. Si l'opérateur ne possède pas les compétences requises ou les outils appropriés pour effectuer la procédure, la pose doit être confiée à un concessionnaire Harley-Davidson. Une pose incorrecte de ce kit risque de causer la mort ou des blessures graves. (00333b)

REMARQUE

Cette fiche d'instructions renvoie aux informations du Manuel d'entretien. Il est nécessaire d'utiliser le Manuel d'entretien correspondant au modèle de moto. Ce manuel est disponible auprès d'un concessionnaire Harley-Davidson.

Contenu de kit

Voir le Tableau 1 et le Tableau 2.

INSTALLATION

Manette de frein

AVIS

Avant de déposer ou d'installer l'ensemble de maître-cylindre, insérer d'abord un morceau de carton de 4 mm (5/32 po) d'épaisseur entre le levier de frein et son support. Déposer ou poser l'ensemble de maître-cylindre sans le morceau de carton en place risque d'endommager la gaine en caoutchouc et le noyau plongeur sur le commutateur de feu de stop avant. (00324a)

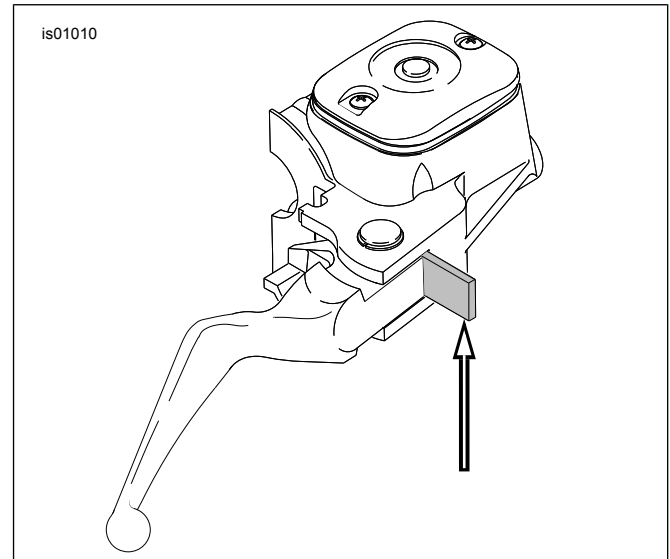

Figure 1. Morceau de carton de 4 mm (5/32 po)

1. Voir la Figure 1. Serrer la manette de frein et insérer le morceau de carton entre la manette de frein et son support.

REMARQUE

Utiliser l'œillet d'un serre-câbles ordinaire si aucun morceau de carton n'est disponible.

REMARQUE

Ne pas retirer la bride de guidon ou l'ensemble de boîtier commutateur pour retirer la manette de frein.

▲ AVERTISSEMENT

Porter des lunettes de protection pour déposer ou installer les anneaux de retenue. Les anneaux de retenue pourraient glisser des pinces et être projetés avec suffisamment de force pour provoquer de graves blessures aux yeux. (00312a)

2. Consulter le Manuel d'entretien applicable de 1996 ou plus récent, MAÎTRE-CYLINDRE DE FREIN AVANT – 1996, et retirer l'anneau de retenue de la rainure dans la goupille à pivot. Conserver l'anneau de retenue pour le réutiliser.
3. Retirer la goupille à pivot et le levier de frein d'équipement d'origine. Conserver la goupille à pivot pour la réutiliser.

REMARQUE

Suivre avec soin les instructions des étapes 4 et 5 pour empêcher la languette d'actionnement du levier de frein d'endommager la gaine en caoutchouc et le poussoir du commutateur de feu de stop avant.



4. Pousser délicatement le chapeau du piston vers l'avant avec un tournevis et l'immobiliser dans la position avant.
5. Glisser en place la manette de frein et aligner les trous de goupille à pivot.
6. Installer la goupille à pivot et l'anneau de retenue retirés dans les étapes 2 et 3.
7. Vérifier le bon fonctionnement du frein avant. La manette ne doit pas avoir de jeu. Une légère précharge est admissible.
8. Retirer le couvercle du réservoir de maître-cylindre pour vérifier le fonctionnement de l'orifice de décharge.

Tableau 2. Pièces détachées : kit de manette de commande chromée à fentes 45533-02

| Élément | Description (quantité) | Numéro de pièce |
|---------|------------------------|-----------------|
| 3 | Emblème | 44418-02 |
| 4 | Emblème | 44419-02 |

▲ AVERTISSEMENT

S'assurer que l'orifice de décharge du maître-cylindre n'est pas colmaté. Si l'orifice de décharge est colmaté, le frein peut frotter ou se coincer, au risque d'entraîner une perte de contrôle de la moto et, en conséquence, de causer la mort ou des blessures graves. (00317a)

9. Réinstaller le couvercle du maître-cylindre.
10. Vérifier que le feu de stop s'allume lorsque la manette de frein est actionnée.

Manette d'embrayage

Consulter le Manuel d'entretien approprié pour toutes les procédures de dépose, installation et réglage de la manette d'embrayage.

Emblème

REMARQUE

Pour installer les emblèmes, s'assurer que le texte est positionné correctement.

1. Nettoyer la surface de collage des manettes avec de l'alcool isopropylique.
2. Retirer le support, positionner avec soin l'emblème et exercer une pression régulière et uniforme pendant cinq secondes au moins.
3. Attendre 24 heures pour que l'adhésif durcisse complètement.

PIÈCES DÉTACHÉES

Tableau 1. Pièces détachées : kit de manette de commande chromée à fentes 45459-02

| Élément | Description (quantité) | Numéro de pièce |
|---------|------------------------|-----------------|
| 1 | Manette de frein | 45391-02 |
| 2 | Manette d'embrayage | 45514-02 |
| 3 | Emblème | 44418-02 |
| 4 | Emblème | 44419-02 |

Tableau 2. Pièces détachées : kit de manette de commande chromée à fentes 45533-02

| Élément | Description (quantité) | Numéro de pièce |
|---------|------------------------|-----------------|
| 1 | Manette de frein | 45391-02 |
| 2 | Manette d'embrayage | 45658-02 |