



LEVE DI COMANDO SCANALATE CROMATE

GENERALITÀ

Numero kit

45459-02, 45533-02

Modelli

Il kit numero 45459-02 è disegnato per l'installazione su tutte le motociclette 1996 e anni successivi tranne i modelli VRSCA.

Il kit numero 45533-02 è disegnato per l'installazione su tutti i modelli VRSCA e tutti i modelli con frizione idraulica.

Parti supplementari occorrenti

▲ AVVERTENZA

La sicurezza del pilota e del passeggero dipende dalla corretta installazione di questo kit. Attenersi alle procedure appropriate illustrate nel manuale di manutenzione. Se non si è in grado di eseguire la procedura o non si dispone degli attrezzi adeguati, rivolgersi a un concessionario Harley-Davidson per l'installazione. Un'installazione non corretta di questo kit può causare lesioni gravi o mortali. (00333b)

NOTA

Questo foglio di istruzioni fa riferimento a informazioni contenute nel manuale di manutenzione. Per questa installazione è necessario disporre di un manuale di manutenzione del proprio modello di motocicletta, disponibile presso un concessionario Harley-Davidson.

Contenuto del kit

Vedere la Tabella 1 e la Tabella 2.

INSTALLAZIONE

Leva del freno

NOTA

Non rimuovere o installare il gruppo della pompa del freno senza aver prima posizionato un inserto spesso 4 mm (5/32 in) tra la leva del freno e la staffa della leva. La rimozione o l'installazione del gruppo della pompa del freno senza l'inserto al suo posto può danneggiare il manicotto di gomma e lo stantuffo dell'interruttore anteriore della luce di arresto. (00324a)



Figura 1. Inserto di cartone da 4 mm (5/32 in)

1. Vedere la Figura 1. Azionare la leva del freno e collocare l'inserto di cartone tra la leva e la staffa.

NOTA

Utilizzare l'occhiello di una normale fascetta fermacavi se l'inserto di cartone non è disponibile.

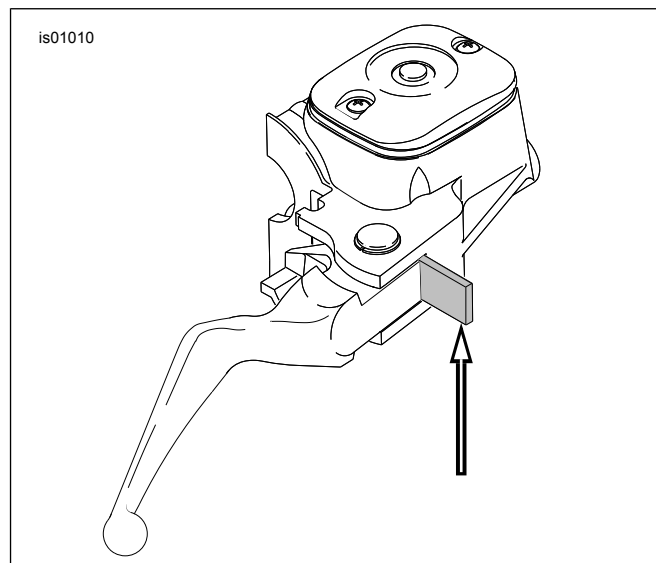
NOTA

Per rimuovere la leva del freno, non rimuovere il morsetto del manubrio o la scatola degli interruttori.

▲ AVVERTENZA

Quando si estraggono o installano gli anelli di ritegno, indossare occhiali di protezione. Gli anelli di ritegno possono scivolar via dalle pinze e schizzare con una forza sufficiente da causare gravi lesioni agli occhi. (00312a)

2. Fare riferimento al relativo manuale di manutenzione dei modelli a partire dal 1996, POMPA DEL FRENO ANTERIORE – 1996, e rimuovere l'anello di ritegno dalla scanalatura del perno di snodo. Conservare l'anello di ritegno per riutilizzarlo in seguito.
3. Rimuovere il perno di snodo e la leva originale del freno. Conservare il perno di snodo per riutilizzarlo in seguito.

NOTA

Seguire attentamente le istruzioni nei punti 4 e 5 per impedire alla linguetta di azionamento sulla leva del freno di danneggiare il manicotto di gomma e il pistone dell'interruttore anteriore della luce di arresto.



4. Spingere delicatamente in avanti il cappuccio del pistone con un cacciavite e tenerlo in posizione avanzata.
5. Far scivolare la leva del freno in posizione e allineare i fori del perno di snodo.
6. Installare il perno di snodo e l'anello di ritegno rimossi nei punti 2 e 3.
7. Controllare il funzionamento del freno anteriore. Nella leva non ci deve essere gioco. Una leggera precarica è possibile.
8. Rimuovere il coperchio del serbatoio della pompa per controllare il funzionamento dello sfiatatoio.

Tabella 2. Parti di ricambio: kit leve di comando cromate scanalate 45533-02

Elemento	Descrizione (quantità)	Numero codice
3	Emblema	44418-02
4	Emblema	44419-02

▲ AVVERTENZA

Verificare che lo sfiatatoio della pompa del freno non sia ostruito. Uno sfiatatoio ostruito può causare il mancato disinnesto o il blocco dei freni, con perdita di controllo del veicolo e conseguente pericolo di lesioni gravi o mortali. (00317a)

9. Reinstallare il coperchio della pompa del freno.
10. Controllare che la luce di arresto si accenda quando si aziona la leva del freno.

Staffa della leva

Vedere il relativo manuale di manutenzione per tutti i procedimenti di rimozione, installazione e regolazione della leva della frizione.

Emblema

NOTA

Quando si installano gli emblemi, accertarsi che il testo sia posizionato correttamente.

1. Pulire la superficie di applicazione sulle leve con alcol isopropilico.
2. Togliere la protezione posteriore, posizionare con attenzione l'emblema ed esercitare una pressione costante e continua per almeno cinque secondi.
3. Aspettare 24 ore che l'adesivo faccia presa.

PARTI DI RICAMBIO

Tabella 1. Parti di ricambio: kit leve di comando cromate scanalate 45459-02

Elemento	Descrizione (quantità)	Numero codice
1	Leva del freno	45391-02
2	Leva della frizione	45514-02
3	Emblema	44418-02
4	Emblema	44419-02

Tabella 2. Parti di ricambio: kit leve di comando cromate scanalate 45533-02

Elemento	Descrizione (quantità)	Numero codice
1	Leva del freno	45391-02
2	Leva della frizione	45658-02