



ALAVANCAS DE CONTROLE MANUAL RANHURADAS CROMADAS

INFORMAÇÕES GERAIS

Número do kit

45459-02, 45533-02

Modelos

O kit número 45459-02 foi projetado para instalação em todas as motocicletas anos 1996 e posteriores, exceto VRSCA.

O kit número 45533-02 foi projetado para instalação em todas as motocicletas modelo VRSCA e em todos os modelos com embreagem hidráulica.

Peças adicionais necessárias

⚠ ATENÇÃO

A segurança do condutor e do passageiro depende da instalação correta deste kit. Use os procedimentos apropriados do Manual de serviço de oficina. Se o procedimento estiver para além das suas capacidades ou não dispuser das ferramentas adequadas, solicite a instalação a um concessionário Harley-Davidson. A instalação inadequada deste kit poderá provocar acidentes mortais ou lesões corporais graves. (00333b)

NOTA

Esta folha de instruções faz referência às informações do Manual de serviço. Um Manual de serviço para o seu modelo de motocicleta é necessário para esta instalação, estando disponível em um distribuidor Harley-Davidson.

Conteúdo do kit

Consulte a Tabela 1 e a Tabela 2.

INSTALAÇÃO

ALAVANCA FREIO

AVISO

Não remova nem instale o conjunto da bomba central sem antes posicionar um revestimento com espessura de 4 mm (5/32 pol.) entre a alavanca dos travões e o suporte da alavanca. A remoção ou a instalação do conjunto da bomba central sem o revestimento nesse local poderá resultar em danos no protetor de borracha e na haste no interruptor da luz do travão dianteiro. (00324a)



Figura 1. Inserto de papelão de 4 mm (5/32 pol.)

1. Veja a Figura 1. Aperte a alavanca do freio e coloque o inserto de papelão entre a alavanca do freio e o suporte da alavanca.

NOTA

Use o furo de uma abraçadeira normal caso o inserto de papelão não esteja disponível.

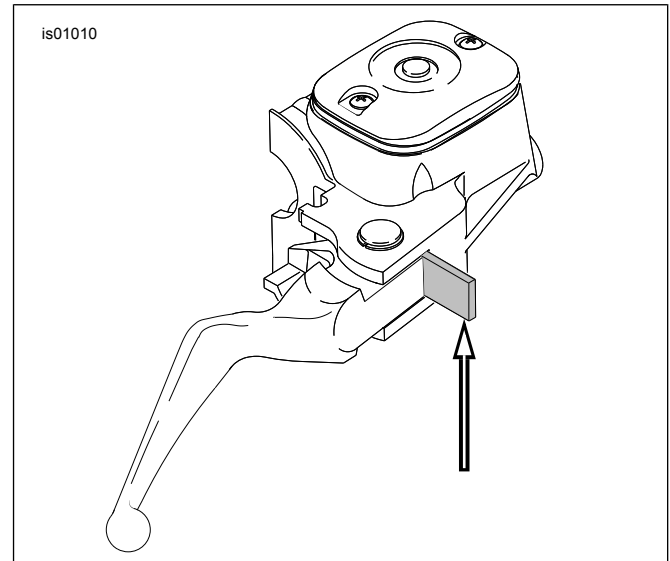
NOTA

Não remova o prendedor do guidom ou o conjunto da estrutura do interruptor para remover a alavanca do freio.

⚠ ATENÇÃO

Use óculos de proteção ao remover ou instalar anéis de retenção. Os anéis de retenção podem deslizar do alicate e podem ser expelidos com força suficiente para causar lesões graves nos olhos. (00312a)

2. Consulte o Manual de serviço aplicável de 1996 ou posterior, CILINDRO MESTRE DO FREIO DIANTEIRO – 1996, e remova o anel de retenção da ranhura do pino de articulação. Guarde o anel de retenção para reutilização.
3. Remova o pino de articulação e a alavanca do freio do equipamento original. Mantenha o pino de articulação para reutilização.

NOTA

Siga com cuidado as instruções dos passos 4 e 5 para evitar que a lingüeta de ativação da alavanca do freio danifique a capa de borracha e a haste do interruptor da luz do freio dianteiro.



4. Pressione suavemente a tampa do pistão para a frente com uma chave de fenda e segure-a na posição para a frente.
5. Deslize a alavanca do freio na posição e alinhe os furos do pino de articulação.
6. Instale o pino de articulação e o anel de retenção removidos nos passos 2 e 3.
7. Verifique se o freio dianteiro está funcionando adequadamente. Não deverá haver folga na alavanca manual. Uma ligeira pré-carga é permitida.
8. Remova a tampa do reservatório do cilindro mestre para verificar a operação da porta de alívio.

⚠ ATENÇÃO

Certifique-se de que a porta de alívio da bomba central não está fechada. Uma porta de alívio fechada pode causar atrito ou travamento nos travões e a perda de controlo do veículo, o que poderá provocar acidentes mortais ou lesões corporais graves. (00317a)

9. Reinstale a tampa do cilindro mestre.
10. Verifique se a luz de freio acende quando a alavanca do freio é acionada.

Alavanca da embreagem

Consulte o Manual de serviço apropriado para obter todos os procedimentos de remoção, instalação e ajuste da alavanca da embreagem.

Emblema

NOTA

Ao instalar os emblemas, certifique-se de que o texto fique posicionado corretamente.

1. Limpe a superfície de contato nas alavancas com álcool isopropílico.
2. Remova a parte traseira, posicione o emblema com cuidado e aplique uma pressão firme e uniforme por pelo menos cinco segundos.
3. Aguarde 24 horas para que o adesivo cure completamente.

PEÇAS DE REPOSIÇÃO

Tabela 1. Peças de reposição: kit alavanca controle manual ranhurada cromada 45459-02

Item	Descrição (quantidade)	Peça N.º
1	Alavanca freio	45391-02
2	Alavanca da embreagem	45514-02
3	Emblema	44418-02
4	Emblema	44419-02

Tabela 2. Peças de reposição: kit alavanca controle manual ranhurada cromada 45533-02

Item	Descrição (quantidade)	Peça N.º
1	Alavanca freio	45391-02
2	Alavanca da embreagem	45658-02
3	Emblema	44418-02
4	Emblema	44419-02