



INSTRUCCIONES

J02239

2005-09-09



PALANCAS MANUALES RANURADAS DE CONTROL CROMADAS

GENERALIDADES

Kit número

45459-02, 45533-02

Modelos

El kit número 45459-02 está diseñado para instalarse en todas las motocicletas modelo 1996 y posteriores excepto el modelo VRSCA.

El kit número 45533-02 está diseñado para instalarse en todas las motocicletas modelos VRSCA y todos los modelos con embrague hidráulico.

Piezas adicionales requeridas

▲ ADVERTENCIA

La seguridad del motociclista y del pasajero dependen de la instalación correcta de este kit. Use los procedimientos correspondientes en el Manual de servicio. Si el procedimiento no está dentro de sus capacidades o no tiene las herramientas correctas, pida a un concesionario Harley-Davidson que realice la instalación. La instalación incorrecta de este kit podría causar la muerte o lesiones graves. (00333b)

NOTA

Esta hoja de instrucciones hace referencia a información del Manual de servicio. Para esta instalación, se requiere un Manual de servicio para su modelo de motocicleta y puede obtenerlo de un concesionario Harley-Davidson.

Contenido del kit

Consulte la Tabla 1 y la Tabla 2.

INSTALACIÓN

Palanca de freno

AVISO

No extraiga ni instale el conjunto de la bomba sin primero colocar un inserto de 4 mm (5/32 pulg.) de grueso entre la palanca del freno y la pieza de soporte de la palanca. Si se extrae o se instala el conjunto de la bomba sin el inserto en su lugar, se podría dañar la funda de caucho y el émbolo del interruptor delantero de la luz de parada. (00324a)



Figura 1. Inserto de cartón de 4 mm (5/32 pulg.)

1. Vea la Figura 1. Apriete la palanca del freno y coloque el inserto de cartón entre la palanca del freno y la pieza de soporte de la palanca.

NOTA

Use el ojal de una correa de cables normal si no dispone de un separador de cartón.

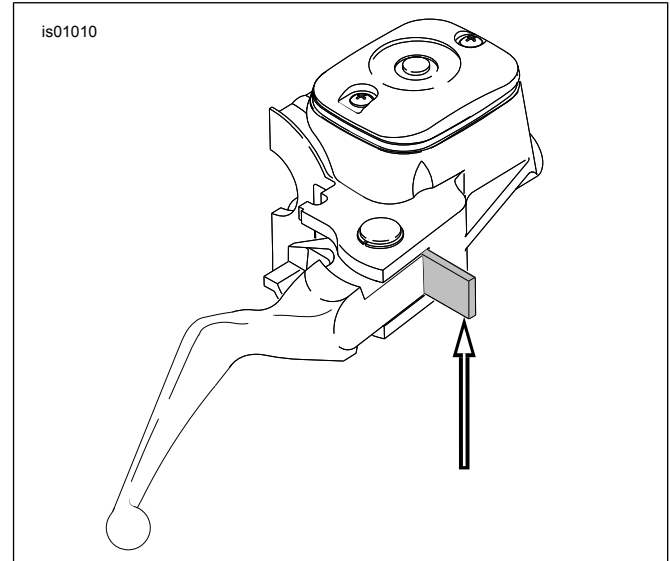
NOTA

No extraiga la abrazadera del manillar ni el conjunto de la caja de interruptores para quitar la palanca del freno.

▲ ADVERTENCIA

Use gafas protectoras cuando extraiga o instale anillos de retención. Los anillos de retención pueden deslizarse de los alicates y podrían ser expulsados con suficiente fuerza como para causar lesiones graves a los ojos. (00312a)

2. Consulte el Manual de servicio aplicable de los modelos 1996 o posteriores, BOMBA DEL FRENO DELANTERO – 1996, y extraiga el anillo de retención de la ranura en el pasador de pivote. Conserve el anillo de retención para volverlo a usar.
3. Extraiga el pasador de pivote y palanca de freno del equipo original. Conserve el pasador de pivote para volverlo a usar.

NOTA

Siga las instrucciones en los pasos 4 y 5 cuidadosamente para evitar que la lengüeta accionadora en la palanca del freno dañe la funda de caucho y émbolo del interruptor de la luz delantera de parada.



4. Suavemente presione la tapa del pistón hacia adelante con un destornillador y sosténgala en la posición avanzada.
5. Deslice la palanca del freno a su posición y alinee los agujeros del pasador de pivote.
6. Instale el pasador de pivote y el anillo de retención que se quitaron en los pasos 2 y 3.
7. Compruebe el funcionamiento correcto del freno delantero. No debe haber juego libre en la palanca manual. Se permite una precarga ligera.
8. Quite la cubierta del depósito de la bomba para comprobar el funcionamiento del puerto de descarga.

Tabla 2. Piezas de servicio: kit 45533-02 de palanca manual de control ranurada cromada

Artículo	Descripción (cantidad)	Número de pieza
3	Emblema	44418-02
4	Emblema	44419-02

▲ ADVERTENCIA

Asegúrese de que no esté obstruido el puerto de descarga de la bomba. Un puerto de descarga obstruido puede causar arrastre o bloqueo de los frenos y la pérdida del control del vehículo, lo cual podría causar la muerte o lesiones graves. (00317a)

9. Reinstale la cubierta de la bomba.
10. Verifique que la luz de parada se encienda al accionar la palanca del freno.

Palanca del embrague

Consulte todos los procedimientos de extracción, instalación y ajuste de la palanca del embrague en el Manual de servicio apropiado.

Emblema

NOTA

Cuando instale los emblemas, asegúrese de que el texto esté colocado correctamente.

1. Limpie las superficies de adhesión en las palancas con alcohol isopropílico.
2. Quite el respaldo, coloque cuidadosamente el emblema y aplique presión consistente y uniforme durante un mínimo de cinco segundos.
3. Permita 24 horas para que el adhesivo cure completamente.

PIEZAS DE SERVICIO

Tabla 1. Piezas de servicio: kit 45459-02 de palanca manual de control ranurada cromada

Artículo	Descripción (cantidad)	Número de pieza
1	Palanca de freno	45391-02
2	Palanca del embrague	45514-02
3	Emblema	44418-02
4	Emblema	44419-02

Tabla 2. Piezas de servicio: kit 45533-02 de palanca manual de control ranurada cromada

Artículo	Descripción (cantidad)	Número de pieza
1	Palanca de freno	45391-02
2	Palanca del embrague	45658-02