



INSTRUCTIES

J03806

2006-03-16



VERCHROOMDE ACHTERWIELSETS, 17 INCH

ALGEMEEN

Setnummer

41648-06, 41647-06, 41655-06, 42137-07 en 43179-07

Modellen

Sets 41648-06, 41647-06 en 41655-06 passen op FX Softail-modellen uit 2006 (behalve FXSTD).

Sets 42137-07 en 43179-07 passen op FLSTF, FXST, FXSTB en FXSTC Softail-modellen uit 2007.

Tabel 1. Setbeschrijvingen

Sets	Beschrijving
41648-06	Gegoten verchromd wiel met ronde gaten, 17 x 6 inch
41647-06	Gesloten verchromd schotelvormig wiel dat uit één stuk is gesmeed, 17 x 6 inch
41655-06	Verchromd Road Winder-wiel, 17 x 6 inch
42137-07	2007 verchromd Road Winder-wiel, 17 x 6 inch
43179-07	Gesloten, met spiegel afgewerkt, schijfwiel dat uit één stuk is gesmeed, 17 x 6 inch

Vereiste aanvullende onderdelen

Nieuwe tandwielmontageschroeven dienen afzonderlijk aangeschaft te worden om dit wiel te installeren. Neem contact op met een Harley-Davidson dealer voor de benodigde bevestigingsmaterialen.

▲ WAARSCHUWING

De veiligheid van de berijder en de passagier is afhankelijk van de correcte montage van deze set. Volg de juiste stappen uit de servicehandleiding. Als u niet zeker weet of u de procedure correct kunt uitvoeren of als u niet beschikt over het juiste gereedschap, laat de installatie dan over aan een Harley-Davidson-dealer. Incorrecte montage van deze set kan ernstig of dodelijk letsel tot gevolg hebben. (00333b)

OPMERKING

In dit instructieblad wordt verwezen naar informatie in de servicehandleiding. Voor installatie is een servicehandleiding voor uw model motorfiets vereist. Deze is verkrijgbaar bij een Harley-Davidson dealer.

Setinhoud

Zie Afbeelding 1 en Tabel 2.

INSTALLEREN

MEDEDELING

Gebruik de remschijfbouten niet opnieuw. Als u deze bouten opnieuw gebruikt, kan dit leiden tot koppelverlies en beschadiging van de remschijfonderdelen. (00319c)

MEDEDELING

Gebruik de bevestigingsbouten van het tandwiel niet opnieuw. Als u de bevestigingsbouten van het tandwiel opnieuw gebruikt, kan dit leiden tot koppelverlies en beschadiging van het tandwiel en/of de aandrijfriem. (00480b)

OPMERKING

Voordat u het wiel verwijdt of installeert, moet u de achterremklauw verwijderen.

Raadpleeg de juiste servicehandleiding voor de procedures voor het verwijderen en monteren van het wiel.

Zie Afbeelding 1. Deze set bevat de benodigde bevestigingsmaterialen voor het installeren van het wiel, maar u moet wel de as, de asmoer, de remschijf en de aandrijfpoelie van het oude wiel opnieuw gebruiken.

OPMERKING

- *Controleer de splitpen en vervang hem indien nodig. Dit onderdeel is bij uw dealer verkrijgbaar. Vraag uw dealer wat het juiste onderdeelnummer voor uw model motorfiets is.*
- *Nieuwe montageschroeven van het tandwiel dienen aangeschaft te worden om het wiel te installeren. Volg de procedure voor het aanhalen van bouten uit de servicehandleiding of, als u een extra bevestigingsmaterialenset installeert, de procedure op het instructieblad dat bij de bevestigingsmaterialenset is geleverd.*

ONDERHOUD EN REINIGING

Verchromde onderdelen moeten regelmatig worden gereinigd, om ervoor te zorgen dat zij hun originele glans behouden.

1. Maak erg vuile wieloppervlakken schoon met Harley Wheel and Tire Cleaner (94658-98) die u aanbrengt met de Harley Wheel and Spoke Brush (43078-99).
2. Maak het chroom grondig schoon met chroomreiniger van goede kwaliteit, zoals Harley Bright Chrome Cleaner (94683-99).
3. Breng na het schoonmaken en polijsten een beschermlaag aan met een afdichtmiddel van goede kwaliteit, zoals bijvoorbeeld Harley Glaze Polish and Sealant (99701-84).

OPMERKING

De machinaal aangebrachte groef aan de voorkant van de naaf en/of in de klepsteel geeft de hoofdlagerzijde aan.

SERVICEONDERDELEN

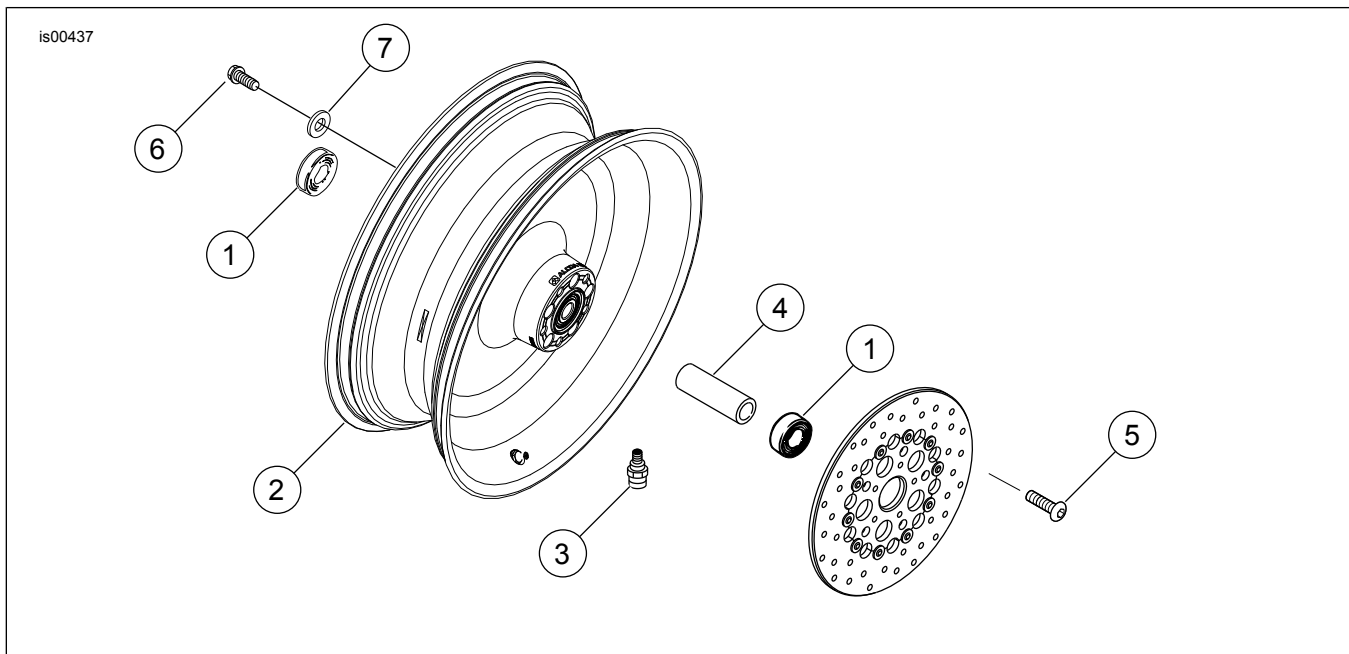

Afbeelding 1. Serviceonderdelen: Verchroomde achterwielsets, 17 inch (gesloten schotelvormig wiel is afgebeeld)

Tabel 2. Serviceonderdelen: Verchroomde achterwielsets, 17 inch

Set	Item	Beschrijving (aantal)	Onderdeelnummer
Set 41647-06 Set 41648-06 Set 41655-06	1	Lager (2)	9267
	2	Wiel	Niet afzonderlijk verkrijgbaar
	3	Klepsteel	43157-83A
	4	Afstandsbus	43618-06
	5	Schroef (5)	43567-92
Set 42137-07 Set 43179-07	1	Lager (2)	9267
	2	Wiel	Niet afzonderlijk verkrijgbaar
	3	Klepsteel	43157-83A
	4	Afstandsbus	43618-07
	5	Schroef (5)	43567-92
Items die afzonderlijk aangeschaft moeten worden:			
	6	Schroef (5) (modellen uit 2006)	3737A
		Schroef (5) (modellen uit 2007)	3109
	7	Onderlegging (5) (modellen uit 2006)	6516HW
Opmerking: In Afbeelding 1 wordt een 17 x 6 inch gesloten verchroomd schotelvormig wiel afgebeeld dat uit één stuk is gesmeed.			