



INSTRUÇÕES

J03806

2006-03-16



KITS DE RODA TRASEIRA CROMADA DE 17 POL.

INFORMAÇÕES GERAIS

Número do kit

41648-06, 41647-06, 41655-06, 42137-07 e 43179-07

Modelos

Kits 41648-06, 41647-06, e 41655-06 se adaptam aos modelos FX Softail ano 2006 (exceto FXSTD).

Kits 42137-07 e 43179-07 se adaptam aos modelos FLSTF, FXST, FXSTB, e FXSTC Softail ano 2007.

Tabela 1. Descrição dos kits

Kits	Descrição
41648-06	Roda de 17 x 6 pol. de cromo fundido com furos redondos
41647-06	Roda de 17 x 6 pol. de cromo forjado com prato sólido
41655-06	Roda de 17 x 6 pol. cromada Road Winder
42137-07	Roda de 17 x 6 pol. cromada Road Winder 2007
43179-07	Disco de roda sólido 17 x 6 pol. com acabamento espelhado

Peças adicionais necessárias

Novos parafusos de montagem da roda dentada devem ser comprados em separado para poder instalar esta roda. Entre em contato com um distribuidor Harley-Davidson para obter informações adicionais.

⚠ ATENÇÃO

A segurança do condutor e do passageiro depende da instalação correta deste kit. Use os procedimentos apropriados do Manual de serviço de oficina. Se o procedimento estiver para além das suas capacidades ou não dispuser das ferramentas adequadas, solicite a instalação a um concessionário Harley-Davidson. A instalação inadequada deste kit poderá provocar acidentes mortais ou lesões corporais graves. (00333b)

NOTA

Esta folha de instruções faz referência às informações do Manual de serviço. Um Manual de serviço para o seu modelo de motocicleta é necessário para esta instalação, estando disponível em um distribuidor Harley-Davidson.

Conteúdo do kit

Veja a Figura 1 e a Tabela 2.

INSTALAÇÃO

AVISO

Não reutilize os parafusos dos discos/rotores de travões. A reutilização destes parafusos pode causar perda de torque e danos aos componentes dos travões. (00319c)

AVISO

Não reutilize os parafusos de montagem da roda dentada. A reutilização dos parafusos de montagem originais da roda dentada poderá resultar na perda de torque de aperto e em danos na roda dentada e/ou no conjunto da correia. (00480b)

NOTA

Antes de remover ou instalar a roda, a pinça do freio traseiro deverá ser removida.

Consulte o Manual de serviço apropriado para os procedimentos de remoção e instalação da roda.

Veja a Figura 1. Este kit contém as peças necessárias para a instalação da roda, porém será necessário conservar o eixo, a porca do eixo, o disco do freio e a polia de acionamento para a reinstalação.

NOTA

- *Inspecione o contrapino e substitua-o caso necessário. Essa peça está disponível para aquisição no distribuidor. Consulte o distribuidor para obter o número de peça correto para o modelo de motocicleta.*
- *Novos parafusos de montagem da roda dentada devem ser comprados para instalar esta roda. Siga o procedimento de aperto dos parafusos do Manual de serviço ou, no caso de instalação de um kit de ferragens acessórias, a folha de instruções incluída no kit.*

MANUTENÇÃO E LIMPEZA

As peças cromadas devem ser limpas regularmente para que mantenham o seu brilho original.

1. Limpe as superfícies da roda com sujeira pesada usando Harley Wheel and Tire Cleaner (peça N.º 94658-98), aplicado com o Harley Wheel and Spoke Brush (peça N.º 43078-99).
2. Limpe completamente o cromado com um limpador de cromados de boa qualidade, como o Harley Bright Chrome Cleaner (peça N.º 94683-99).
3. Após limpar e polir, vede o acabamento com um vedante de boa qualidade, como o Harley Glaze Polish and Sealant (peça N.º 99701-84).



NOTA

A ranhura usinada na face do cubo e/ou a haste da válvula indicam o lado do rolamento primário.

PEÇAS DE REPOSIÇÃO

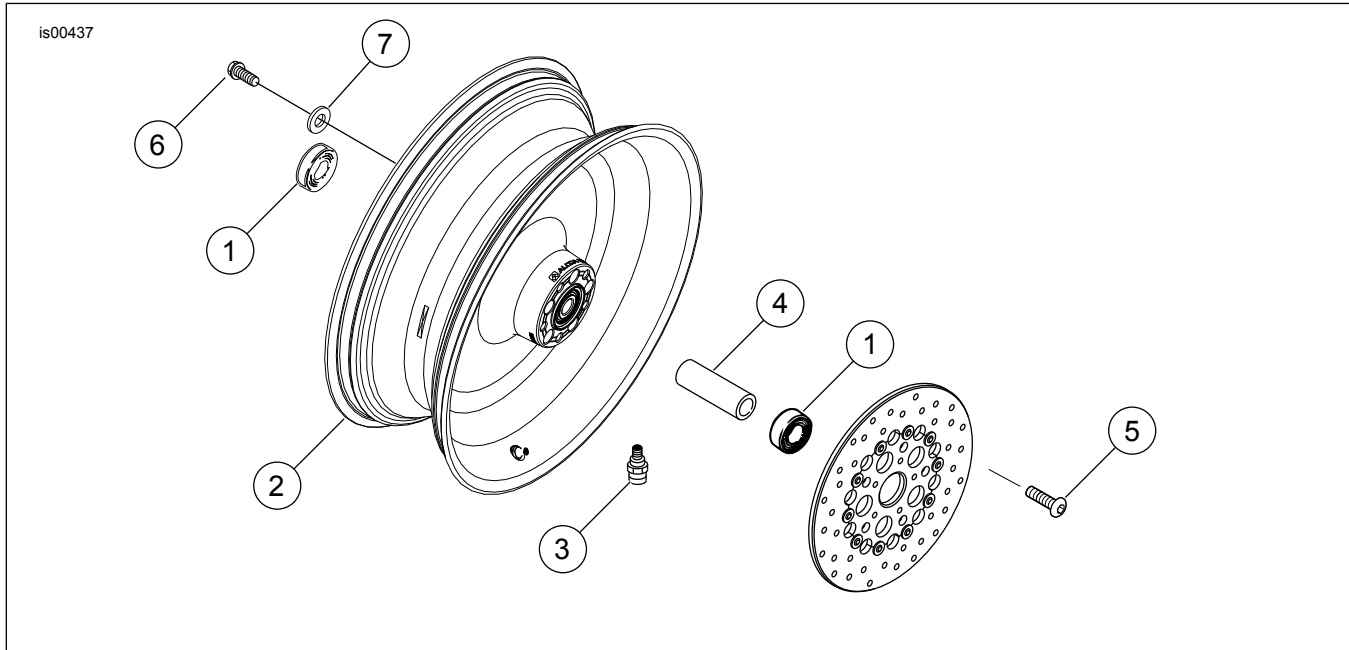

Figura 1. Peças de reposição: kits de roda traseira cromada de 17 pol. (roda com prato sólido mostrada)

Tabela 2. Peças de reposição: kits de roda traseira cromada de 17 pol.

Kit	Item	Descrição (quantidade)	Peça N.º
Kit 41647-06 Kit 41648-06 Kit 41655-06	1	Mancal (2)	9267
	2	Roda	Não é vendida separadamente
	3	Haste da válvula	43157-83A
	4	Luva espaçadora	43618-06
	5	Parafuso (5)	43567-92
Kit 42137-07 Kit 43179-07	1	Mancal (2)	9267
	2	Roda	Não é vendida separadamente
	3	Haste da válvula	43157-83A
	4	Luva espaçadora	43618-07
	5	Parafuso (5)	43567-92
Itens que requerem aquisição separada:			
	6	Parafuso (5) (para modelos ano 2006)	3737A
		Parafuso (5) (para modelos ano 2007)	3109
	7	Arruela (5) (para modelos ano 2006)	6516HW

Nota: A Figura 1 mostra uma roda de 17 x 6 pol. forjada e cromada com prato sólido.