



ENCOSTO DO PASSAGEIRO TOUR-PAK KING

INFORMAÇÕES GERAIS

Número do kit

52201-97C, 52274-94B, 52892-98B, 51634-06A, 51725-06A, 52300142, 52335-97A, 52395-03B, 52300295, 52300296, 52300297

Modelos

Para informações sobre os modelos correspondentes, veja o catálogo de peças e acessórios de varejo ou a seção de peças e acessórios do site www.harley-davidson.com (somente em inglês).

Conteúdo do kit

Veja Figura 2, Figura 3 e Tabela 1.

NOTA

As placas de apoio (itens 3 e 4, Figura 2 e Figura 3) são necessárias para a instalação desses assentos em uma motocicleta não equipada anteriormente com um encosto montado no Tour-Pak. Não sendo as placas de apoio necessárias, poderão ser descartadas.

INSTALAÇÃO

1. Veja Figura 1. Coloque os seis prisioneiros (1) do encosto (2) nos furos feitos. Coloque a placa de apoio plástica (3) sobre os dois prisioneiros centrais na parte interna da tampa. A seguir, coloque a placa de apoio de aço (4) sobre os dois prisioneiros centrais e fixe-os com as porcas de travamento flangeadas 1/4-20 pol. (5).
2. Fixe os quatro prisioneiros restantes com as porcas de travamento flangeadas 1/4-20 pol.
3. Para os kits: 51634-06A, 51725-06A, 52201-97C, 52274-94B, 52335-97A, 52395-03B, 52892-98B. Use os tampões de borracha do kit para fechar os dois furos na metade do fundo do Tour-Pak. Se o Tour-Pak não estiver equipado com os furos, descarte os tampões. Para instalar, insira o tampão através do furo na parte externa do Tour-Pak. Use um alicate para puxar o tampão através do furo. Inspeccione e certifique-se de que o flange atravesse completamente o furo.

4. Para os kits: 52300142, 52300295, 52300296, 52300297. Insira um parafuso e uma arruela através de cada um dos furos no encosto e, em seguida, através dos furos do Tour-Pak no lado de fora da mesma. Instale as porcas pelo interior do Tour-Pak.
5. Feche a tampa do Tour-Pak e verifique o alinhamento correto do encosto.



Figura 1. Encosto montado no Tour-Pak King



PEÇAS DE REPOSIÇÃO

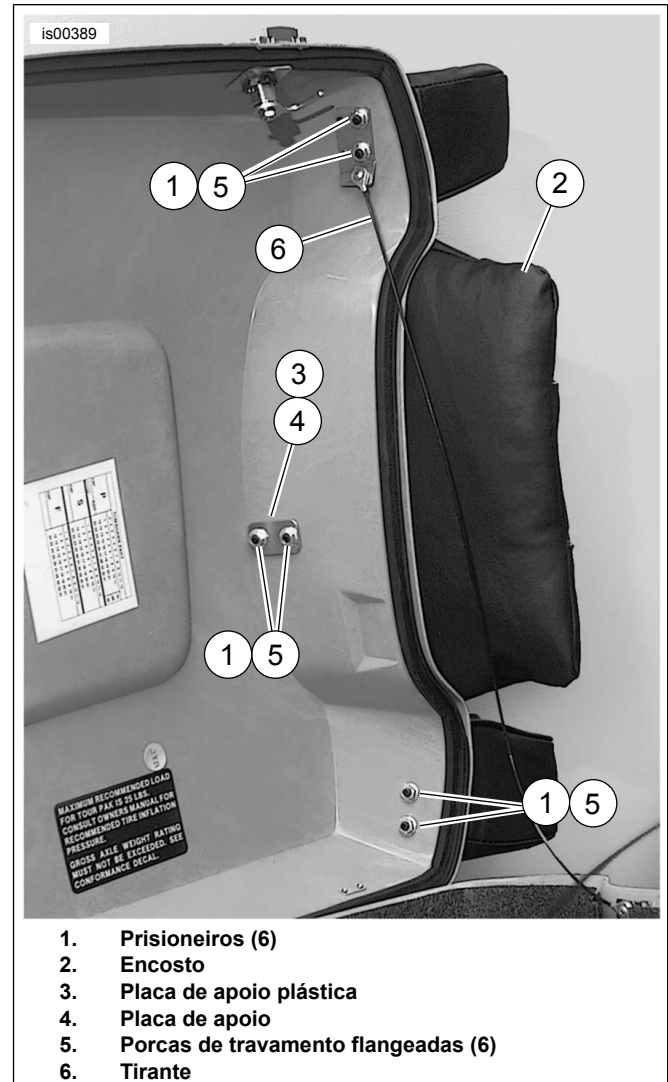

Figura 2. Peças de reposição para os kits: 51634-06A, 51725-06A, 52201-97C, 52274-94B, 52335-97A, 52395-03B, 52892-98B.



Figura 3. Peças de reposição para os kits: 52300142, 52300295, 52300296, 52300297.

Tabela 1. Peças de reposição: Kits para-brisa de liberação rápida Touring

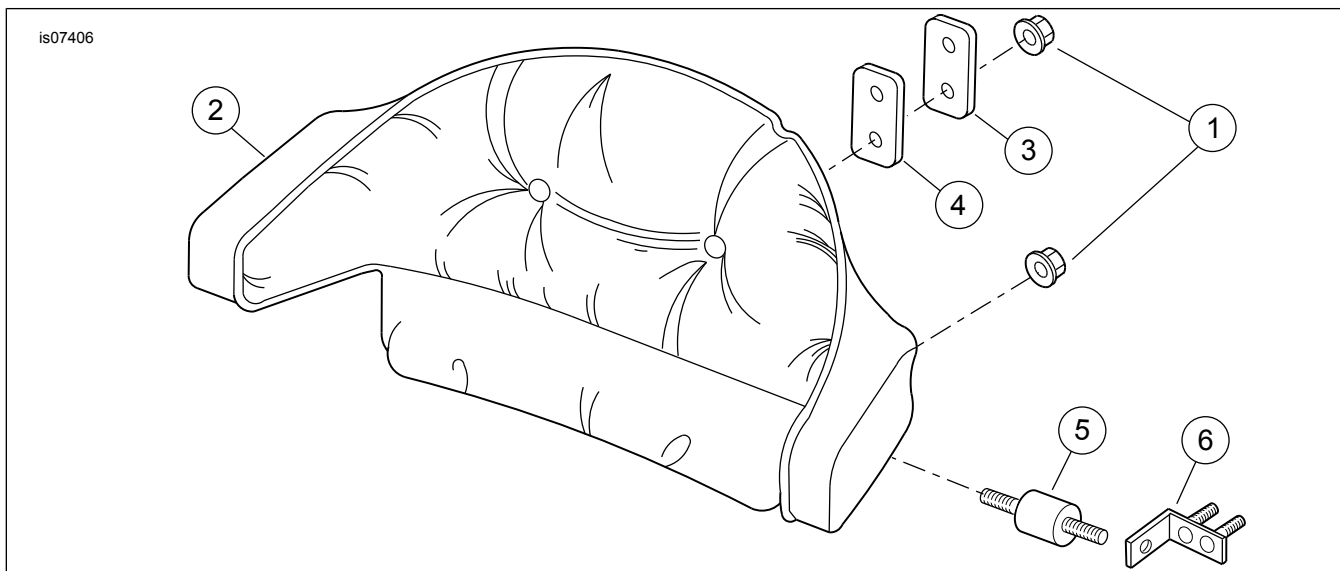
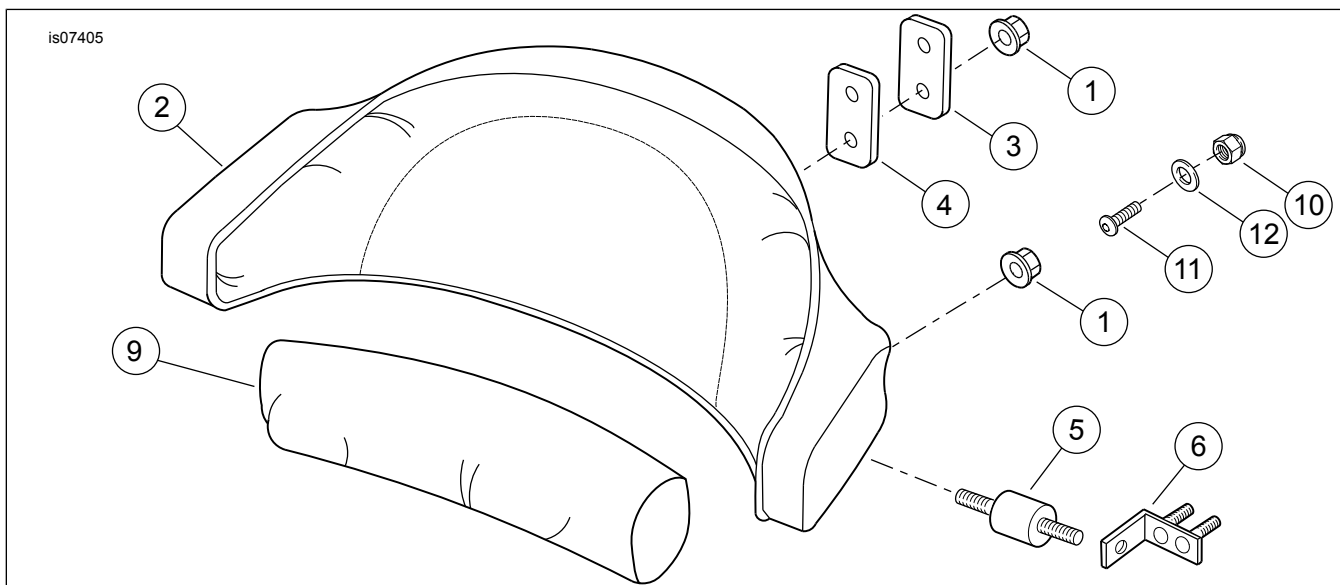
Item	Descrição (quantidade)	Peça N.º	Item	Descrição (quantidade)	Peça N.º
1	Contraporca, flangeada, travante (6)	7716	7	Gabarito (não mostrado)	Não se vende separadamente
2	Conjunto do encosto	Não se vende separadamente	8	Tampão de borracha (2) (não mostrado)	Não se vende separadamente
3	Placa de apoio, aço	53515-86	9	Estofado do encosto	Não se vende separadamente
4	Placa de apoio, plástica	53517-86	10	Porca cega (2)	90844-80
5	Isolador (3 estão incluídos com o item 2). Três isoladores de reposição estão disponíveis no kit:	52192-86A	11	Parafuso (2)	2724
6	Suporte, encosto (2)	51715-06	12	Arruela (2)	6716