



XL (SPORTSTER) VALBEUGEL

ALGEMEEN

Setnummer

49018-88C

Modellen

Voor modelgerelateerde informatie, raadpleegt u de P&A-catalogus of het gedeelte Parts and Accessories (onderdelen en accessoires) op www.harley-davidson.com (alleen Engelstaig).

⚠ WAARSCHUWING

De veiligheid van de berijder en de passagier is afhankelijk van de correcte montage van deze set. Volg de juiste stappen uit de servicehandleiding. Als u niet zeker weet of u de procedure correct kunt uitvoeren of als u niet beschikt over het juiste gereedschap, laat de installatie dan over aan een Harley-Davidson-dealer. Incorrecte montage van deze set kan ernstig of dodelijk letsel tot gevolg hebben. (00333b)

OPMERKING

In dit instructieblad wordt verwezen naar informatie in de servicehandleiding. Voor deze installatie is een servicehandleiding voor uw model motorfiets vereist. Deze is verkrijgbaar bij een Harley-Davidson-dealer.

Setinhoud

Zie Afbeelding 4 en Tabel 1.

⚠ WAARSCHUWING

Indien uitgerust: Voor- en/of achterbeugels zijn niet bedoeld om bescherming te bieden tegen lichamelijk letsel bij een botsing met een ander motorvoertuig of een ander voorwerp. (00022d)

OPMERKING

Deze set kan ook worden geïnstalleerd op XL- en XR-1000-modellen van 1982 t/m begin 1984 (uitgerust met generator) bij de aankoop van een korte valbeugelsteun. Onderdeelnr. 49014-85. Onderdeelnummer 49014-85 is niet in deze set inbegrepen. Installatieprocedures voor voertuigen van 1982 tot begin 1984 zijn te vinden op pagina 2.

Dek het voorspatbord af met een schone doek om krassen tijdens het installeren te voorkomen.

Installatie – XL-modellen van eind 1984 en later (uitgerust met dynamo)

OPMERKING

Moerplaten van eind 1994 en 1995 XL-modellen hebben draden van 3/8-16 inch. Hergebruik de originele bouten van XL-modellen van eind 1994 en 1995. Als u de 3/8-24 x

1-1/4 inch bouten uit de set installeert, beschadigt u de moerplaat en de schroefdraden.

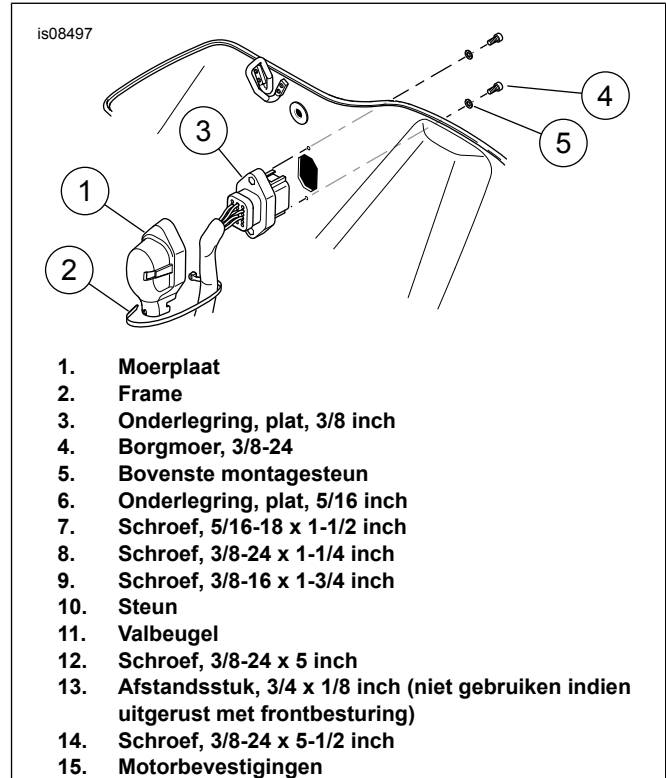

Afbeelding 1. Demontage/installatie (modellen met dynamo)

1. Zie Afbeelding 1. Verwijder de bouten (7, 8 of 9) en de platte onderlegging (6) vanaf de onderkant van het balhoofd. Gooi de originele bouten en de onderlegging weg.
2. Verwijder de twee bovenste motormontagebouten, onderleggingen en moeren en gooi ze weg.
3. Zie Afbeelding 1 en Afbeelding 2. Plaats de onderlegging (3) op de bout van 5-1/2 inch (14). Steek de bout (14) door een motorbevestiging, door afstandsstuk (13) (tenzij de valbeugel wordt geïnstalleerd op een voertuig met frontbesturing, mag u GEEN AFSTANDSSTUK GEBRUIKEN), door het offsetuiteinde van de steun (10) en (met een grote offset richting de standaardzijde van het voertuig) door de andere motorbevestiging. Plaats de onderlegging (3) uit de set op het uiteinde van de bout (14) en bevestig deze met de borgmoer (4). Controleer of de steun de bedrading niet beknelt. Bij modellen van 1986 en later moet u oppassen dat de steun niet in aanraking komt met de oliedrukschakelaar.
4. Zie Afbeelding 1. Plaats de bovenste montagesteun van de valbeugel (11) onder het balhoofd.

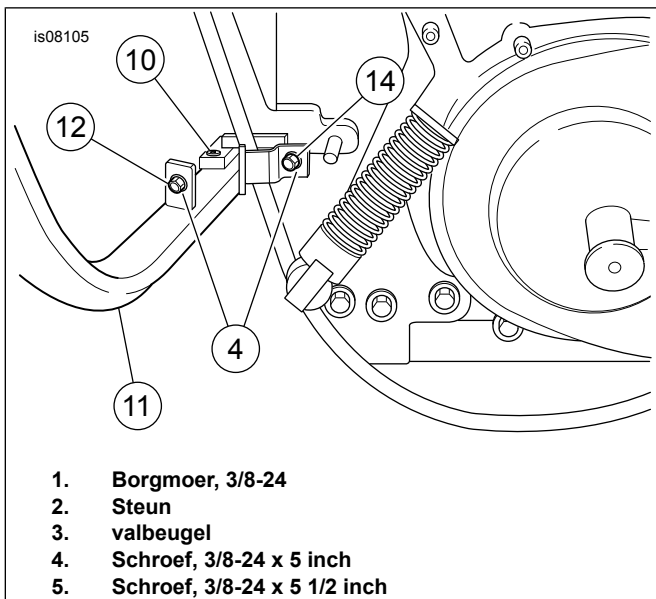

Afbeelding 2. Posities van bevestigingsmaterialen– Modellen van eind 1984 en later

5. Plaats de platte onderleggingen (6) op de bouten (7, 8 of 9):
 - a. Gebruik bij modellen van 1985 en eerder 5/16-18 x 1-1/2 inch bouten (7) en 5/16 inch onderleggingen (6) uit de set.
 - b. Gebruik bij modellen van 1986 tot begin 1994 3/8-24 x 1-1/4 inch bouten (8) en 5/16 inch onderleggingen (6) uit de set.
 - c. Hergebruik bij modellen van eind 1994 en later de standaard 3/8-16 x 1-1/4 inch bouten en onderleggingen.
 - d. Gebruik bij XL 883-modellen van 1996 en later de 3/8-16 x 1-3/4 inch bouten (9) en 5/16 inch onderleggingen (6) uit de set.
6. Steek de bouten (7, 8 of 9) in de bovenste steun op de valbeugel (11) en draai ze in de moerplaat.
7. Bevestig de steun (10) aan de valbeugel (11) met de bout (12) en de borgmoer (4).
8. Haal de moer (4) op de bout (12) aan tot 44,7 N·m (33 ft-lb).
9. Haal de bout (7, 8 of 9) aan tot 25,7 N·m (19 ft-lb).
10. Haal de moer (4) op de bout (14) aan tot 44,7 N·m (33 ft-lb).
11. Verwijder bij modellen van 1986 de koppelingskabel van de koppelingshendel en leid de kabel door de valbeugel. Installeer de kabel bij de hendel en pas de speling aan volgens de procedure die wordt beschreven in de servicehandleiding voor XLH-modellen van 1986.

12. Draai de hendels volledig naar rechts en links en controleer of de koppeling en de remkabels niet worden gehinderd door de valbeugel.

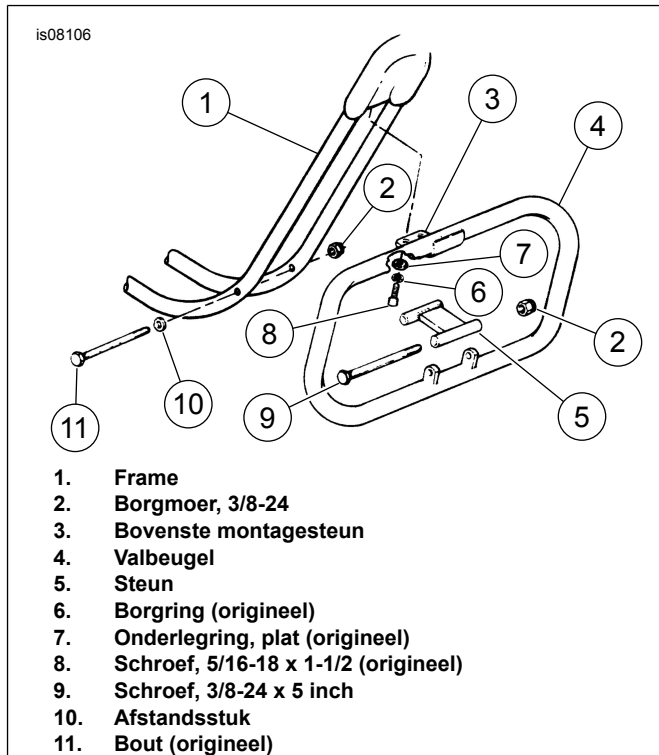

Afbeelding 3. Installatie (modellen met generator)

Installatie – XL- en XR 1000-modellen van 1982 t/m begin 1984 (uitgerust met generator)

OPMERKING

Dek het voorspatbord af met een schone doek om krassen tijdens het installeren te voorkomen.

1. Zie Afbeelding 3. Verwijder bouten (8), borgringen (6) en platte onderleggingen (7) vanaf de onderkant van het balhoofd. Gooi de originele bouten (11) weg. Bewaar de onderleggingen voor de hermontage. Verwijder niet de opvullingen tussen het frame en de motorbeugel.
2. Verwijder de bout (11), het afstandsstuk (10) en de moer (2) op de onderste framebuizen.
3. Bevestig de steun (5), onderdeelnr. 49014-85 op de valbeugel (4) met de bout (9) en de borgmoer (2). Haal de schroef (9) aan tot 44,7 N·m (33 ft-lb).
4. Plaats de bovenste montagesteun van de valbeugel (3) onder het balhoofd met de steun (5) uitgelijnd met de gaten in de onderste framebuis. Plaats de originele borgmoeren (6) en de platte onderleggingen (7) op de bouten (8). Steek de bouten (8) door de bovenste valbeugelsteun door de bovenste motorsteun en draai deze in de tapgaten in het balhoofd.
5. Steek de originele bout (11) door de onderste framebuizen en de steun (5). Plaats de nieuwe borgmoer (2) op de bout (11) en haal aan tot 44,7 N·m (33 ft-lb).
6. Haal de schroeven (8) aan tot 25,7 N·m (19 ft-lb).

Serviceonderdelen

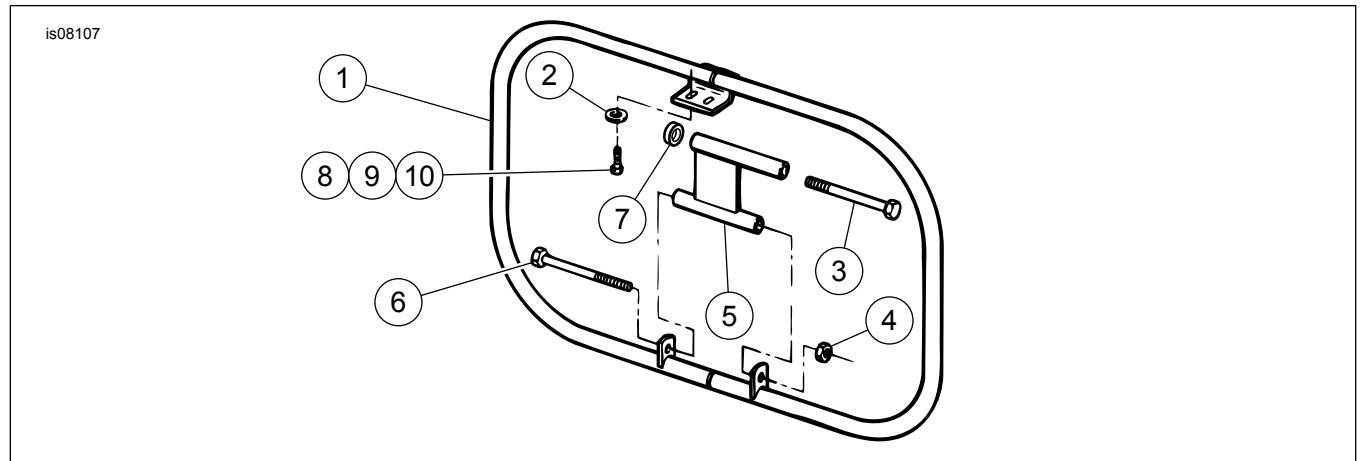

Afbeelding 4. Serviceonderdelen

Tabel 1. Serviceonderdelen

Item	Beschrijving (aantal)	Onderdeelnummer
1	Valbeugel	
2	Onderlegging, 5/16 x 15/16 x 3/16 (2)	6336B
3	Schroef, 3/8-24 x 5-1/2 inch	4413
4	Borgmoer, 3/8-24 x 7/16 x 9/16	7775
5	Steun	49014-86A
6	Schroef, 3/8-24 x 5 inch	4333
7	Afstandsring, 3/4 x 1/8	5789
8	Schroef, 5/16-18 x 1-1/2 inch (2)	4816A
9	Schroef, 5/16-24 x 1-1/4 inch (2)	45999-81A
10	Schroef, 3/8-16 x 1-3/4 inch (2)	3554
11	Onderlegging, 3/8 x 13/16 x 5/32 (niet afgebeeld)	6474