



INSTRUCCIONES

J03681

2011-05-20



KIT DYNA DE ASIENTO TRASERO PARA EL PASAJERO

GENERALIDADES

Kit número

51473-06A, 51474-06A, 51535-06A

Modelos

Para obtener información de la adaptación a los modelos, vea el catálogo de venta al detalle de P&A (piezas y accesorios) o la sección de Piezas y accesorios en www.harley-davidson.com (inglés solamente).

Piezas adicionales requeridas

Estos kits requieren la compra por separado del kit de montaje de taco apoyapiés del pasajero (50210-06) y los tacos apoyapiés del pasajero (comprados por separado), si se instala en un vehículo equipado originalmente con asiento individual.

⚠ ADVERTENCIA

No instale estos kits de asiento en motocicletas que no estén equipadas con una correa de sujeción y tacos apoyapiés para pasajero apropiados. Si los tacos apoyapiés y la correa de sujeción no están instalados, el pasajero podría caerse de la motocicleta en movimiento o agarrarse del operador, causando la pérdida del control y la muerte o lesiones graves. (00410b)

NOTA

Un Manual de servicio para su modelo de motocicleta está disponible en un concesionario Harley-Davidson.

Contenido del kit

Vea Figura 5 y Tabla 1.

EXTRACCIÓN DEL ASIENTO

NOTA

Cuando realice los siguientes procedimientos de instalación, evite rayar las superficies pintadas (guardabarros, tanque, etc.) con las herramientas o las lengüetas de metal del asiento.

1. Quite el tornillo para separar la pieza de soporte de montaje del asiento trasero del guardabarros.
2. Extraiga los dos tornillos de casquete que sujetan la pieza de soporte de montaje del asiento a la parte inferior del asiento de fábrica.
3. Quite el asiento existente de la motocicleta. Guarde la pieza de soporte del asiento y los tornillos de montaje, para la instalación del asiento nuevo.
4. Si la motocicleta tiene instalada una correa de sujeción, quite la tuerca y arandela y quite la correa.
5. Vea Figura 1. Quite la tapa plástica del último agujero del guardabarros (3).

6. Extraiga la tuerca de retención y la arandela (1) del agujero de montaje del asiento individual.



Figura 1. Ubicación de la tuerca de retención



Figura 2. Instalación de la tuerca de retención

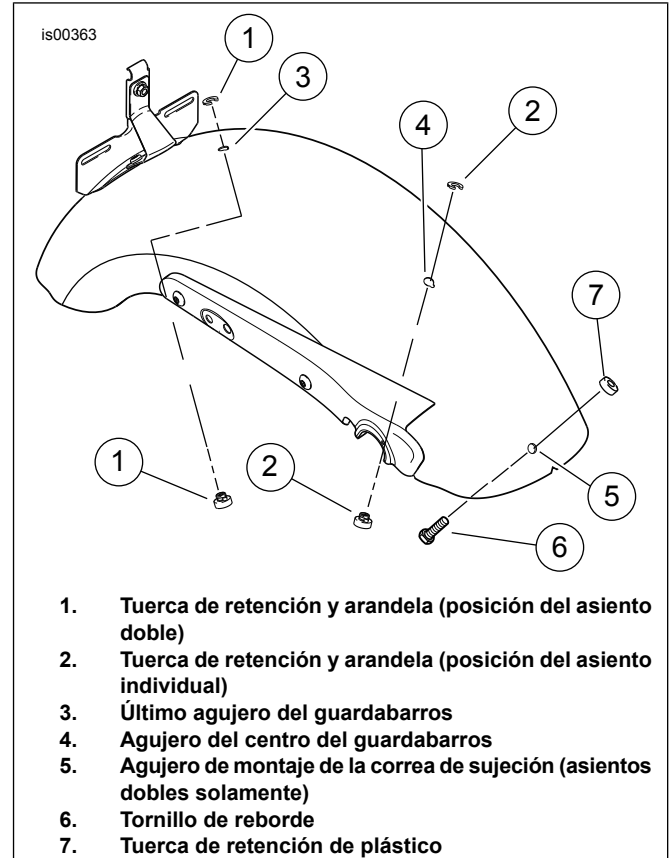

INSTALACIÓN

1. Vea Figura 2. Puede usarse una correa de cables como ayuda, para extraer e instalar la tuerca de retención y la arandela. Coloque la tuerca de retención (1) sobre la correa de cables (3) para que el extremo ancho de la tuerca descansa sobre el ojal de la correa de cables. Pase la correa de cables hacia arriba debajo del guardabarros y a través del último agujero del guardabarros. Tire hacia arriba de la correa de cables para sostener la tuerca apretada contra la parte inferior del guardabarros.
2. Con el reborde de refuerzo de la tuerca de retención asentado en la muesca del agujero del guardabarros, desde la parte trasera deslice la arandela de retención (2) a su lugar. Esto asegurará la tuerca de retención en su lugar. Quite la correa de cables.
3. Vea Figura 5. Obtenga la correa de sujeción (6), el tornillo de reborde (10), la tuerca de retención (9), la arandela (8) y la tuerca hexagonal (7) del kit. Si el vehículo tiene instalada una correa de sujeción, siga al paso 5.
4. Instale el tornillo de reborde desde el interior del guardabarros en el agujero de montaje de la correa de sujeción en el guardabarros. Asegure el tornillo con la tuerca de retención del asiento. **Para los modelos FXDWG de 2010 y posteriores:** Vea Figura 3. Verifique que la cabeza del tornillo de reborde (1) haya pasado de la guía de cables (2) y que esté instalada contra el guardabarros.
5. Vea Figura 4. Instale la nueva correa de sujeción con la arandela y la tuerca y apriete la tuerca a 11–18 N·m (8–13 ft-lbs).
6. Vea Figura 5. Instale la pieza de soporte del asiento de fábrica (2) al asiento trasero para el pasajero con los tornillos de casquete de fábrica (A).
7. Sujete el asiento trasero del pasajero a la parte inferior del asiento individual con los tornillos de casquete (5), las arandelas de seguridad (4) y las arandelas planas (3). Apriete firmemente los tornillos de casquete.
8. Deslice el asiento trasero a través de la correa de sujeción, después deslice el asiento hacia adelante a su posición hasta que la lengüeta delantera del asiento enganche en la estructura.

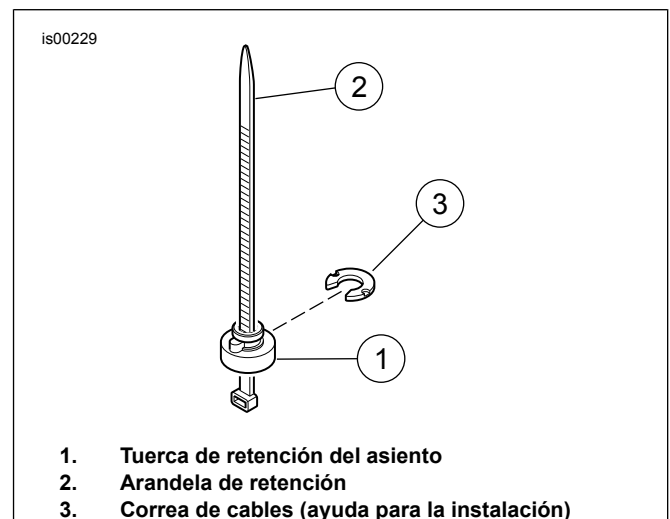
⚠ ADVERTENCIA

Después de instalar el asiento, tire de este hacia arriba para comprobar que esté asegurado en su lugar. Al conducir la motocicleta, un asiento flojo podría moverse, ocasionar la pérdida del control y causar la muerte o lesiones graves. (00070b)



Figura 3. Instalación de la correa de sujeción: Modelos FXDWG



Figura 4. Instalación de la correa de sujeción

PIEZAS DE SERVICIO

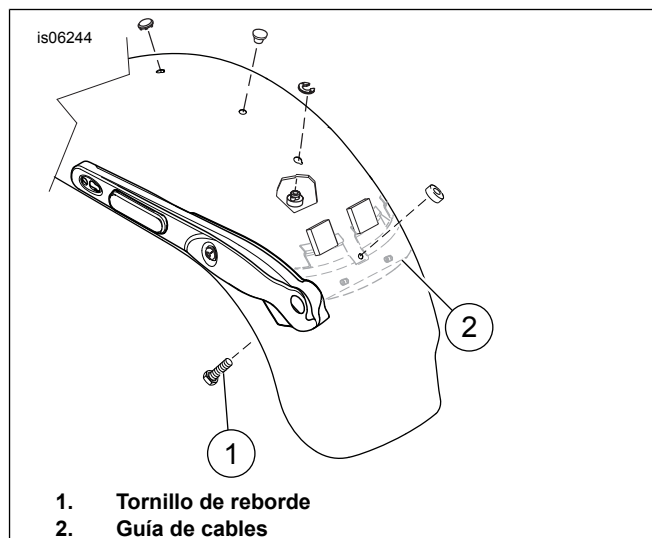

Figura 5. Piezas de servicio: Kit Dyna de asiento trasero para el pasajero

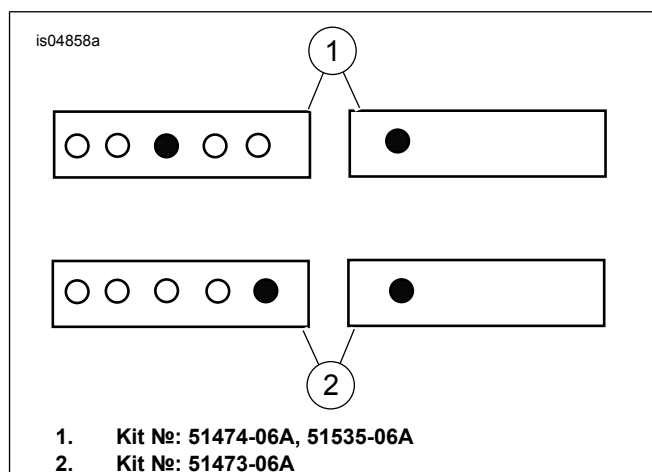
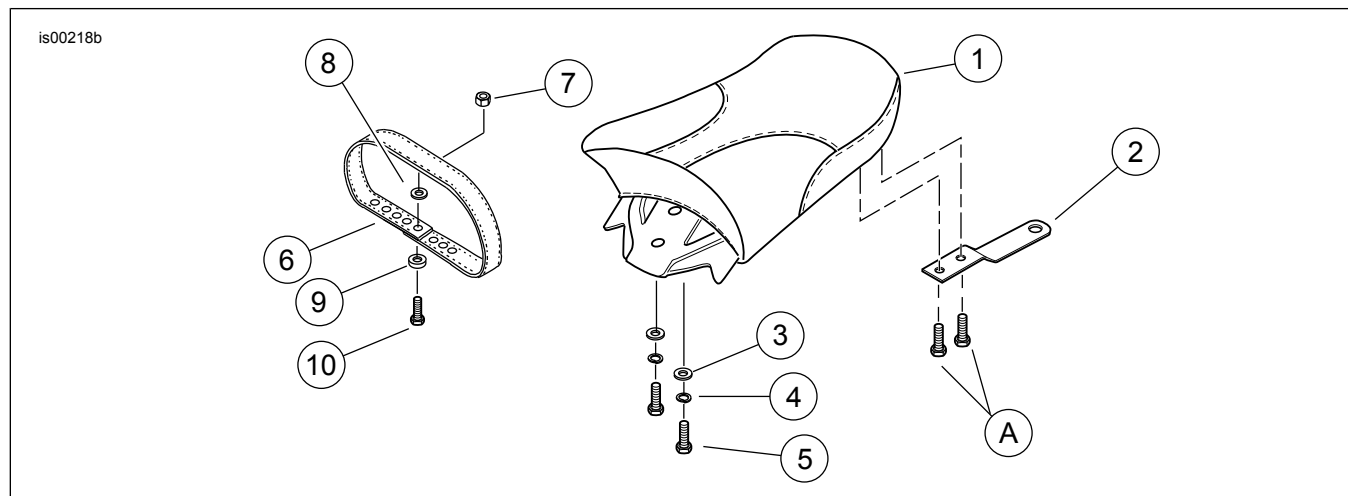
Tabla 1. Tabla de piezas de servicio: Kit Dyna de asiento trasero para el pasajero

Artículo	Descripción (cantidad)	Número de pieza
1	Asiento trasero para el pasajero	No se vende por separado
2	Pieza de soporte del asiento	51652-97
3	Arandela plana (2)	6235
4	Arandela de seguridad (2)	7036
5	Tornillo de casquete (2)	2551W
6	Correa de sujeción del pasajero	51176-96C
NOTA: Los artículos 7 al 10 son elementos de sujeción de fábrica en los vehículos con asiento doble		
7	Tuerca, hexagonal	7792
8	Arandela, corriente	6036
9	Tuerca, retención, plástica	7891
10	Tornillo, con reborde	3574
A	Elementos de sujeción de fábrica	