



INSTRUCCIONES

J01707

2006-06-23



KIT ESTILO BALA PARA EQUIPARSE POSTERIORMENTE PARA LAS SEÑALES DE GIRO

GENERALIDADES

Kit número

68005-99, 68007-99, 68637-99, 68690-99

Piezas adicionales requeridas

▲ ADVERTENCIA

La seguridad del motociclista y del pasajero dependen de la instalación correcta de este kit. Use los procedimientos correspondientes en el Manual de servicio. Si el procedimiento no está dentro de sus capacidades o no tiene las herramientas correctas, pida a un concesionario Harley-Davidson que realice la instalación. La instalación incorrecta de este kit podría causar la muerte o lesiones graves. (00333b)

NOTA

Esta hoja de instrucciones hace referencia a la información del Manual de servicio. Para esta instalación se requiere un Manual de servicio para su modelo de motocicleta, el cual puede obtenerse en un concesionario Harley-Davidson.

Contenido del kit

Vea la Figura 8 y la Tabla 2.

INSTALACIÓN

1. Desconecte los cables de la batería, el cable negativo primero.

▲ ADVERTENCIA

Para evitar el arranque accidental del vehículo, lo que podría causar lesiones graves o la muerte, desconecte los cables de la batería (el cable negativo (-) primero) antes de continuar. (00307a)

▲ ADVERTENCIA

Primero desconecte el cable negativo (-) de la batería. Si el cable positivo (+) llega a tocar tierra con el cable negativo (-) conectado, las chispas resultantes pueden hacer explotar la batería, lo que podría causar la muerte o lesiones graves. (00049a)

2. Consulte la sección que trata sobre los Conectores eléctricos Amp Multilock en el Manual de servicio correspondiente. Desconecte de los conectores el cableado de las señales delanteras de giro a la izquierda y a la derecha. Quite las señales de giro de los soportes existentes. Observe las ubicaciones de las correas de cables para usar las mismas ubicaciones cuando se instale el cableado nuevo de las señales.

Soporte de pivote del lado izquierdo

1. Quite la tuerca ciega y la arandela de seguridad que sostienen el espejo retrovisor del lado izquierdo en su lugar, pero no quite el espejo.
2. Vea la Figura 1. Arme el receptáculo de bola (4) en el extremo del espejo retrovisor usando las arandelas de seguridad (5) colocadas debajo del receptáculo y la tuerca ciega originales. Cuando el receptáculo de bola está alineado correctamente, el hoyuelo en el receptáculo de bola encajará sobre la protuberancia pequeña en la parte inferior de la caja de la palanca del embrague.
3. Coloque el espárrago de bola (3) a través de la abrazadera del espárrago de bola (2) y enrosque en la contratuerca (6). Enrosque el conjunto del espárrago de bola en la caja de la luz del lado izquierdo. Apriete la contratuerca contra la caja de la luz.
4. Sujete la caja de la luz a la caja del manillar enroscando la abrazadera del espárrago de bola en el receptáculo. Apunte la señal de giro directamente hacia adelante, después apriete la abrazadera del espárrago de bola firmemente para sujetar la luz en su lugar.

Soporte de pivote del lado derecho

1. Quite la tuerca ciega y la arandela de seguridad que sostienen el espejo retrovisor del lado derecho en su lugar, pero no quite el espejo.
2. Coloque la arandela de seguridad restante (5) sobre el extremo del espejo retrovisor, después enrosque el retén (1) en el extremo del espejo para sostener el espejo en su lugar.
3. Coloque el espárrago de bola (3) a través de la abrazadera del espárrago de bola (2) y enrosque en la contratuerca (6). Enrosque el conjunto del espárrago de bola en la caja de la luz del lado derecho. Apriete la contratuerca contra la caja de la luz.
4. Sujete la caja de la luz a la caja del manillar enroscando la abrazadera del espárrago de bola en el receptáculo. Apunte la señal de giro directamente hacia adelante, después apriete la abrazadera del espárrago de bola firmemente para sujetar la luz en su lugar.
5. Coloque el cableado del kit en las ubicaciones de los conectores y corte los cables a la longitud necesaria. Siguiendo las instrucciones del Manual de servicio correspondiente, instale los cables e instálelos en los conectores. Acople los conectores e instale el cable, después instale las correas de los cables del kit en las ubicaciones originales.





Figura 1. Instalación de los pivotes delanteros y las señales de giro

Tabla 1. Kit de los pivotes delanteros y las señales de giro

Lado derecho		Lado izquierdo	
Artículo	Descripción (cantidad)	Artículo	Descripción (cantidad)
1	Retén, espejo/direccional		
2	Abrazadera, espárrago de bola	2	Abrazadera, espárrago de bola
3	Soporte, espárrago de bola	3	Soporte, espárrago de bola
		4	Bola, receptáculo
5	Arandela de seguridad	5	Arandela de seguridad
6	Tuerca, contratuerca hexagonal	6	Tuerca, contratuerca hexagonal

Instalación de las señales de giro traseras

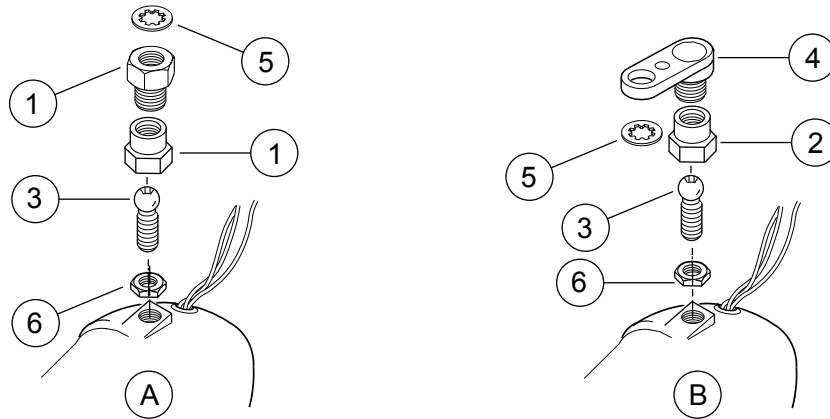
Modelos XL (de 1990 y posteriores cuando están equipados con soportes estilo Airfoil)

NOTA

Para los modelos XL equipados con soportes estilo tubo, vea la Figura 5 para las instrucciones de instalación.

Antes de extraer los cables de las señales de giro, anote cuidadosamente el recorrido. En particular, preste atención a la ubicación de las correas de cables que se deben volver a instalar.

Cuando esté extrayendo el cableado de las señales de giro, consulte el apéndice en el Manual de servicio correspondiente que trata sobre los procedimientos detallados de los conectores eléctricos Amp Multilock.

1. Extraiga el cableado de las señales de giro de acuerdo con lo siguiente:

Modelos de 1998 y anteriores: Quite el asiento y desconecte las mitades del conector en el conector [7]. Siguiendo las instrucciones en el Manual de servicio correspondiente extraiga de los conectores el cableado de las señales de giro a la izquierda y a la derecha.

Modelos de 1999 y posteriores: Quite los conectores de 2 patillas de las señales de giro a la izquierda y a la derecha de la plaqueta (dentro de la luz trasera). Siguiendo las instrucciones en el Manual de servicio correspondiente extraiga de los conectores el cableado de las señales de giro a la izquierda y a la derecha.

2. Vea la Figura 2. Quite las señales de giro a la izquierda y a la derecha de los soportes y deséchelas. Guarde los elementos de sujeción de montaje para la instalación.
3. Tire del cableado a través del conducto y extráigalo de la caja.

4. Coloque la caja de la luz de la señal de giro vieja al lado de la caja de repuesto del kit y corte los cables nuevos al largo correspondiente.
5. Pase el cableado a través del soporte nuevo y el guardabarros.
6. Vea la Figura 2. Instale el espárrago del soporte a través de la cubierta de la riostra usando los elementos de sujeción que se quitaron en el paso 2.
7. Instale la caja de la luz en el soporte y apriete firmemente.



Figura 2. Señal de giro trasera (soporte típico estilo Airfoil)

NOTA

Cuando realice el siguiente paso, use el terminal N/P 72039-71 para los modelos de 1995 y anteriores. Use un terminal N/P 73191-96 para los modelos de 1996 y posteriores.

Cuando realice el siguiente paso en los modelos de 1994 y anteriores, termine el cable de conexión a tierra (negro) usando el terminal de anillo N/P 9858 y asegúrelo al tornillo de conexión a tierra o a otro lugar apropiado. Para el cable de la corriente, use el terminal como se describe en la nota anterior y colóquelo en la misma posición que el cable original.

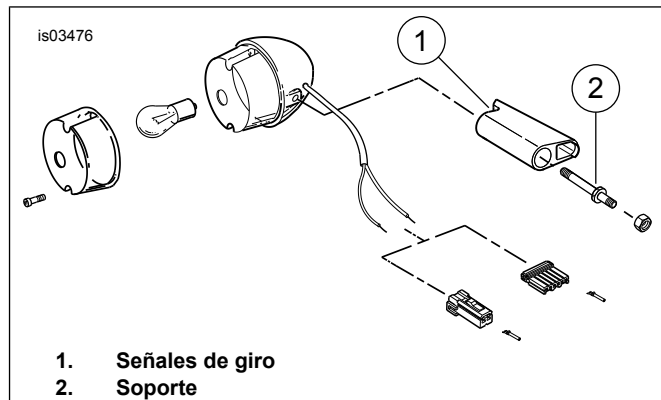
8. Siguiendo las instrucciones en el Manual de servicio referente a los conectores eléctricos Amp Multilock, engarce los terminales nuevos en los cables del kit.
9. Inserte los cables de nuevo en el conducto de la luz trasera e instale las correas de cables en los lugares originales.
10. **Modelos de 1998 y anteriores:** Inserte los terminales dentro del conector [7] (debajo del asiento). Acople las mitades del conector. **Modelos de 1999 y posteriores:** Inserte los terminales dentro de los conectores de 2 patillas. Instale los conectores en la plaqueta (adentro de la luz de la luz trasera).
11. Conecte los cables de la batería, el cable positivo (+) primero.

▲ ADVERTENCIA

Primero conecte el cable positivo (+) de la batería. Si el cable positivo (+) llega a tocar tierra con el cable negativo (-) conectado, las chispas resultantes pueden hacer explotar la batería, lo que podría causar la muerte o lesiones graves. (00068a)

12. Instale el asiento, si lo quitó.

▲ ADVERTENCIA

Después de instalar el asiento, tire de este hacia arriba para comprobar que esté asegurado en su lugar. Al conducir la motocicleta, un asiento flojo podría moverse, ocasionar la pérdida del control y causar la muerte o lesiones graves. (00070b)

13. Compruebe el funcionamiento correcto de las señales de giro.

▲ ADVERTENCIA

Asegúrese de que el faro delantero, la luz trasera y de parada, y las señales de giro estén funcionando correctamente antes de conducir. La visibilidad limitada de otros conductores por parte del motociclista puede ser la causa de muerte o lesiones graves. (00478b)

Modelos Dyna (de 1991 y posteriores cuando están equipados con soportes estilo Airfoil)

NOTA

Para los modelos Dyna equipados con soportes estilo tubo, vea la Figura 5 para las instrucciones de instalación.

Cuando esté extrayendo el cableado de las señales de giro, consulte el apéndice en el Manual de servicio correspondiente que trata sobre los procedimientos detallados de los conectores eléctricos Amp Multilock.

Antes de extraer los cables de las señales de giro, anote cuidadosamente el recorrido. En particular, preste atención a la ubicación de las correas de cables que se deben volver a instalar.

1. Extraiga el cableado de las señales de giro de acuerdo con lo siguiente: **Modelos de 1998 y anteriores:** Quite el asiento y desconecte las mitades del conector en el conector [7]. Siguiendo las instrucciones en el Manual de servicio correspondiente, extraiga de los conectores el cableado de las señales de giro a la izquierda y a la derecha. **Modelos de 1999 y posteriores:** Quite los conectores de 2 patillas de las señales de giro a la izquierda y a la derecha de la plaqueta (dentro de la luz trasera). Siguiendo las instrucciones en el Manual de servicio correspondiente, extraiga de los conectores el cableado de las señales de giro a la izquierda y a la derecha.
2. Vea la Figura 3. Extraiga el soporte de la luz existente quitando el perno y la arandela (si están presentes) dentro del guardabarros trasero, después quite del soporte la caja de la luz. Guarde los elementos de sujeción para la instalación. Deseche el soporte.
3. Tire del cableado a través del conducto y extraígalo de la caja.
4. Coloque la caja de la luz de la señal de giro vieja al lado de la caja de repuesto del kit y corte los cables nuevos al largo correspondiente.
5. Pase el cableado a través del soporte nuevo y dentro del guardabarros en la misma posición que el cableado original.



Figura 3. Señal de giro trasera Dyna (soporte típico estilo Airfoil)

NOTA

Cuando realice el siguiente paso, use el terminal N/P 72039-71 para los modelos de 1995 y anteriores. Use un terminal N/P 73191-96 para los modelos de 1996 y posteriores.

Cuando realice el siguiente paso en los modelos de 1994 y anteriores, termine el cable de conexión a tierra (negro) usando el terminal de anillo N/P 9858 y asegúrelo al tornillo de conexión a tierra o a otro lugar apropiado. Para el cable de la corriente, use el terminal como se describe en la nota anterior y colóquelo en la misma posición que el cable original.

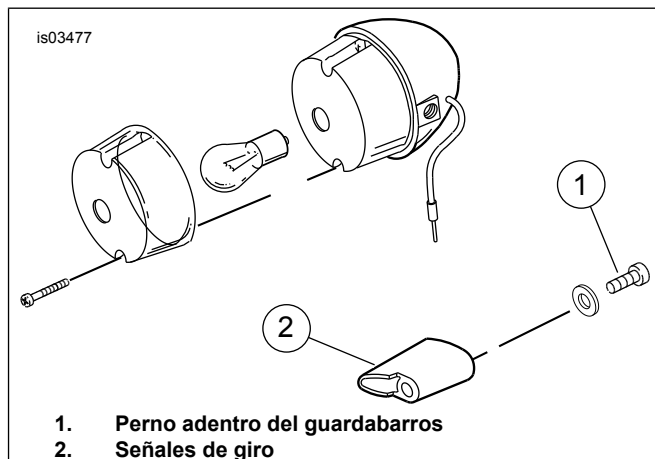
6. Siguiendo las instrucciones en el Manual de servicio referente a los conectores eléctricos Amp Multilock, engarce los terminales nuevos en los cables del kit.
7. Instale la caja de luces nueva y el soporte usando los elementos de sujeción guardados durante la extracción. Apriete ambos firmemente.

8. Inserte los cables de nuevo en el conducto de la luz trasera e instale las correas de cables en los lugares originales.
9. **Modelos de 1998 y anteriores:** Inserte los terminales dentro del conector [7] (debajo del asiento). Acople las mitades del conector. **Modelos de 1999 y posteriores:** Inserte los terminales dentro de los conectores de 2 patillas. Instale los conectores en la plaqueta (dentro de la luz trasera).
10. Conecte los cables de la batería, el cable positivo (+) primero.

⚠ ADVERTENCIA

Primero conecte el cable positivo (+) de la batería. Si el cable positivo (+) llega a tocar tierra con el cable negativo (-) conectado, las chispas resultantes pueden hacer explotar la batería, lo que podría causar la muerte o lesiones graves. (00068a)

11. Instale el asiento, si lo quitó.

⚠ ADVERTENCIA

Después de instalar el asiento, tire de este hacia arriba para comprobar que esté asegurado en su lugar. Al conducir la motocicleta, un asiento flojo podría moverse, ocasionar la pérdida del control y causar la muerte o lesiones graves. (00070b)

12. Compruebe el funcionamiento correcto de las señales de giro.

⚠ ADVERTENCIA

Asegúrese de que el faro delantero, la luz trasera y de parada, y las señales de giro estén funcionando correctamente antes de conducir. La visibilidad limitada de otros conductores por parte del motociclista puede ser la causa de muerte o lesiones graves. (00478b)

Modelos Softail (cuando están equipados con soportes estilo Airfoil)

NOTA

Para los modelos Softail equipados con soportes estilo tubo, vea la Figura 5 para las instrucciones de instalación.

Antes de extraer los cables de las señales de giro, anote cuidadosamente el recorrido. En particular, preste atención a la ubicación de las correas de cables que se deben volver a instalar.

Cuando esté extrayendo el cableado de las señales de giro, consulte el apéndice en el Manual de servicio correspondiente que trata sobre los procedimientos detallados de los conectores eléctricos Amp Multilock.

1. Extraiga el cableado de las señales de giro de acuerdo con lo siguiente: **Modelos de 1998 y anteriores:** Quite el asiento y desconecte las mitades del conector en el conector [7]. Siguiendo las instrucciones en el Manual de servicio correspondiente, extraiga de los conectores el cableado de las señales de giro a la izquierda y a la derecha. **Modelos de 1999 y posteriores:** Quite los conectores de 2 patillas de las señales de giro a la izquierda y a la derecha de la plaqueta (dentro de la luz trasera). Siguiendo las instrucciones en el Manual de servicio correspondiente, extraiga de los conectores el cableado de las señales de giro a la izquierda y a la derecha.
2. Tire del cableado a través del conducto y extráigalo de la caja.
3. Vea la Figura 4. Extraiga la caja de la luz del soporte de la señal de giro, después quite el soporte. Guarde los elementos de sujeción para la instalación. Deseche el soporte.
4. Coloque la caja de la luz de la señal de giro vieja al lado de la caja de repuesto del kit y corte los cables nuevos al largo correspondiente.
5. Pase el cableado a través del soporte nuevo y dentro del guardabarros en la misma posición que el cableado original.



Figura 4. Señal de giro trasera Softail (soporte típico estilo Airfoil)

NOTA

Cuando realice el siguiente paso, use el terminal N/P 72039-71 para los modelos de 1995 y anteriores. Use un terminal N/P 73191-96 para los modelos de 1996 y posteriores.

Cuando realice el siguiente paso en los modelos de 1994 y anteriores, termine el cable de conexión a tierra (negro) usando el terminal de anillo N/P 9858 y asegúrelo al tornillo de conexión a tierra o a otro lugar apropiado. Para el cable de la corriente, use el terminal como se describe en la nota anterior y colóquelo en la misma posición que el cable original.

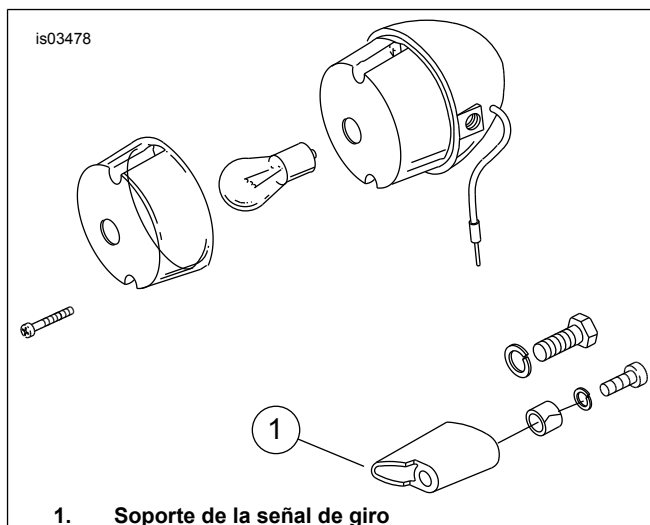
6. Siguiendo las instrucciones en el Manual de servicio referente a los conectores eléctricos Amp Multilock, engarce los terminales nuevos en los cables del kit.
7. Instale la caja de luces nueva y el soporte usando los elementos de sujeción guardados durante la extracción. Apriete ambos firmemente.

8. Inserte los cables de nuevo en el conducto de la luz trasera e instale las correas de cables en los lugares originales.
9. **Modelos 1998 y anteriores:** Inserte los terminales dentro del conector (debajo del asiento). Acople las mitades del conector.
10. **Modelos 1999 y posteriores:** Inserte los terminales dentro de los conectores de 2 patillas. Instale los conectores en la plaqueta (dentro de la luz trasera).
11. Conecte los cables de la batería, el cable positivo (+) primero.

▲ ADVERTENCIA

Primero conecte el cable positivo (+) de la batería. Si el cable positivo (+) llega a tocar tierra con el cable negativo (-) conectado, las chispas resultantes pueden hacer explotar la batería, lo que podría causar la muerte o lesiones graves. (00068a)

12. Instale el asiento, si lo quitó.

▲ ADVERTENCIA

Después de instalar el asiento, tire de este hacia arriba para comprobar que esté asegurado en su lugar. Al conducir la motocicleta, un asiento flojo podría moverse, ocasionar la pérdida del control y causar la muerte o lesiones graves. (00070b)

13. Compruebe el funcionamiento correcto de las señales de giro.

▲ ADVERTENCIA

Asegúrese de que el faro delantero, la luz trasera y de parada, y las señales de giro estén funcionando correctamente antes de conducir. La visibilidad limitada de otros conductores por parte del motociclista puede ser la causa de muerte o lesiones graves. (00478b)



Figura 5. Todos (soportes típicos estilo tubo)

FXDS-CONV, FXDX, FXR2 3 y 4 de 1999 y posteriores y todos los demás modelos con soportes estilo tubo

NOTA

Antes de extraer los cables de las señales de giro, anote cuidadosamente el recorrido. En particular, preste atención a

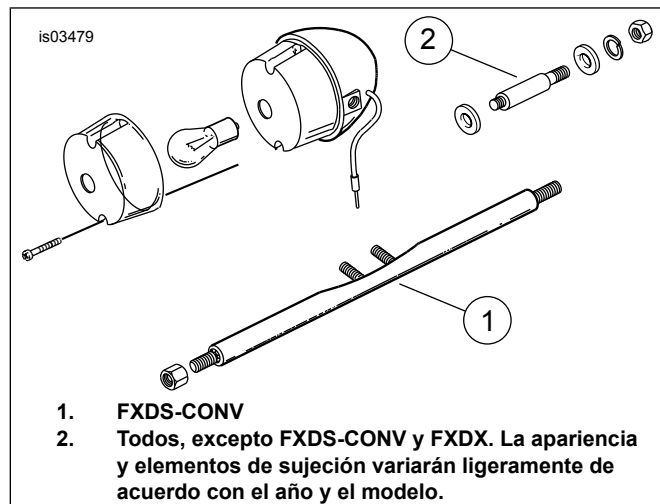
la ubicación de las correas de cables que se deben volver a instalar.

Cuando esté extrayendo el cableado de las señales de giro, consulte el apéndice en el Manual de servicio correspondiente, que trata sobre los procedimientos detallados de las conexiones eléctricas Amp Multilock.

1. Extraiga el cableado de las señales de giro de acuerdo con lo siguiente: **Modelos de 1998 y anteriores:** Quite el asiento y desconecte las mitades del conector en el conector [7]. Siguiendo las instrucciones en el Manual de servicio correspondiente, extraiga de los conectores el cableado de las señales de giro a la izquierda y a la derecha. **Modelos de 1999 y posteriores:** Quite los conectores de 2 patillas de las señales de giro a la izquierda y a la derecha de la plaqueta (dentro de la luz trasera). Siguiendo las instrucciones en el Manual de servicio correspondiente, extraiga de los conectores el cableado de las señales de giro a la izquierda y a la derecha.

NOTA

Para facilitar la instalación de los cables nuevos de las señales de giro, sujete un cable delgado a los terminales en los cables viejos de las señales de giro antes de sacar los cables viejos del tubo de soporte. Este cable delgado puede usarse para guiar los cables nuevos a través del tubo de soporte.

2. Tire del cableado a través del conducto y extráigalo de la caja.
3. Vea la Figura 5. Quite la caja de la luz del soporte de la señal de giro. Guarde los elementos de sujeción. Deseche la luz.
4. Coloque la caja de la luz de la señal de giro vieja al lado de la caja de repuesto del kit y corte los cables nuevos al largo correspondiente.
5. La caja nueva de la luz debe modificarse ligeramente antes de colocarla. Realice lo siguiente:
 - a. Vea la Figura 6. Inserte un destornillador de hoja plana en la ranura hendida en el lente de la señal de giro. Suavemente gire hasta que el lente salga solo.
 - b. Extraiga la bombilla empujando y girando suavemente.
 - c. Quite el reflector insertando un destornillador pequeño entre el reflector y la arandela aislante de caucho alrededor del reflector. Lenta y suavemente haga palanca para separar el reflector de la caja de la luz. Observe la orientación del reflector en la caja.
 - d. Empuje la arandela aislante de cables (alrededor de los cables) dentro de la luz y quite el reflector con los cables.
 - e. Vea la Figura 7. Instale el tapón de caucho dentro del agujero desocupado por los cables.
 - f. Cuidadosamente extraiga el conducto de plástico de los cables.
6. Vea la Figura 7. Instale la caja de la luz en el soporte como se muestra.



Figura 6. Conjunto de la luz



Figura 7. Montaje típico de la caja y colocación de cables para los modelos equipados con soportes estilo tubo

NOTA

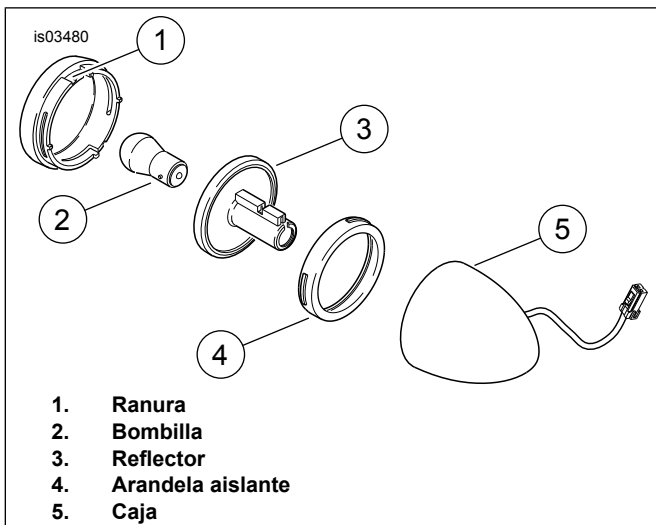
En los casos en que la tuerca de seguridad originalmente se instaló en el soporte desde el interior de la luz, instale la tuerca de seguridad en el soporte afuera de la luz.

En los modelos FXDX y FXDS-Convertible de 2000 y anteriores, instale la arandela de seguridad (artículo 10) entre la caja de la luz y la tuerca de seguridad cromada.

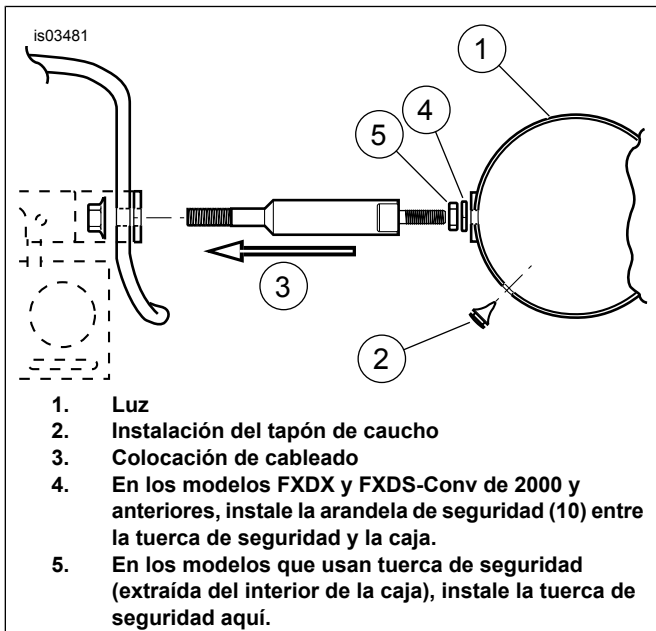
7. Alinee la caja y dependiendo de los elementos de sujeción:
 - a. Apriete la caja contra el soporte.
 - b. Apriete la tuerca de seguridad contra la caja.
8. Coloque el cableado del conjunto de la luz a través del soporte y dentro del guardabarros.

NOTA

Cuando realice el siguiente paso, use alcohol corriente para lubricar la arandela aislante de caucho para ayudar en la instalación.

9. Instale el reflector y la arandela aislante en la caja.
10. Instale la bombilla en el reflector; después instale el lente.
11. Vuelva a insertar los cables en el conducto.

NOTA

Cuando realice el siguiente paso, use el terminal N/P 72039-71 para los modelos de 1995 y anteriores. Use un terminal N/P 73191-96 para los modelos de 1996 y posteriores.

Cuando realice el siguiente paso en los modelos de 1994 y anteriores, termine el cable de conexión a tierra (negro) usando el terminal de anillo N/P 9858 y asegúrelo al tornillo de conexión a tierra o a otro lugar apropiado. Para el cable de la corriente, use el terminal como se describe en la nota anterior y colóquelo en la misma posición que el cable original.

12. Siguiendo las instrucciones en el Manual de servicio referente a los conectores eléctricos Amp Multilock, enganche los terminales nuevos en los cables del kit.
13. Coloque los cables a lo largo de la parte inferior del guardabarros siguiendo la misma colocación del cableado original e instale las correas de cables en las ubicaciones originales
14. **Modelos de 1998 y anteriores:** Inserte los terminales dentro del conector [7] (debajo del asiento). Acople las mitades del conector. **Modelos de 1999 y posteriores:** Inserte los terminales dentro de los conectores de 2 patillas. Instale los conectores en la plaqueta (dentro de la luz trasera).
15. Conecte los cables de la batería, el cable positivo (+) primero.

⚠ ADVERTENCIA

Primero conecte el cable positivo (+) de la batería. Si el cable positivo (+) llega a tocar tierra con el cable negativo (-) conectado, las chispas resultantes pueden hacer explotar la batería, lo que podría causar la muerte o lesiones graves. (00068a)

16. Instale el asiento, si lo quitó.

⚠ ADVERTENCIA

Después de instalar el asiento, tire de este hacia arriba para comprobar que esté asegurado en su lugar. Al conducir la motocicleta, un asiento flojo podría moverse, ocasionar la pérdida del control y causar la muerte o lesiones graves. (00070b)

17. Compruebe el funcionamiento correcto de las señales de giro.

⚠ ADVERTENCIA

Asegúrese de que el faro delantero, la luz trasera y de parada, y las señales de giro estén funcionando correctamente antes de conducir. La visibilidad limitada de otros conductores por parte del motociclista puede ser la causa de muerte o lesiones graves. (00478b)

PIEZAS DE SERVICIO



Figura 8. Piezas de servicio: kit estilo bala para la señal de giro

Tabla 2. Tabla de piezas de servicio

Kit 68005-99 (EE. UU.)			Kit 68007-99 (EE. UU.)		
Artículo	Descripción (cantidad)	Número de pieza	Artículo	Descripción (cantidad)	Número de pieza
1	Conjunto de la luz (delantera) (2)	69094-00	1	Conjunto de la luz (delantera) (2)	69094-00
2	Conjunto de la luz (trasera) (2)	69092-00	2	Conjunto de la luz (trasera) (2)	69092-00
3	Separadores, direccional (2)	No se vende por separado	3	Separadores, direccional (2)	No se vende por separado
	Kit de pivotes (incluye las piezas de la 4 a la 9)	68185-00		Kit de pivotes (incluye las piezas de la 4 a la 9)	68185-00
4	• Receptáculo de la bola (1)	No se vende por separado	4	• Receptáculo de la bola (1)	No se vende por separado
5	• Retenedor, espejo (1)	No se vende por separado	5	• Retenedor, espejo (1)	No se vende por separado
6	• Espárrago de bola (2)	No se vende por separado	6	• Espárrago de bola (2)	No se vende por separado
7	• Abrazadera, espárrago de bola (2)	No se vende por separado	7	• Abrazadera, espárrago de bola (2)	No se vende por separado
8	• Retenedor, contratuerca (2)	7912	8	• Retenedor, contratuerca (2)	7912
9	• Arandela de seguridad (2)	7127	9	• Arandela de seguridad (2)	7127
10	Arandela de seguridad 5/16 (2)	94081-90T	10	Arandela de seguridad 5/16 (2)	94081-90T
11	Correa de cables (10)	10065	11	Correa de cables (10)	10065
12	Terminal macho (10)	72039-71A	12	Terminal macho (10)	72039-71A
13	Receptáculo, contacto calibre 20-16 (10)	73191-96	13	Receptáculo, contacto calibre 20-16 (10)	73191-96
14	Terminal de anillo (4)	9858	14	Terminal de anillo (4)	9858

Tabla 2. Tabla de piezas de servicio

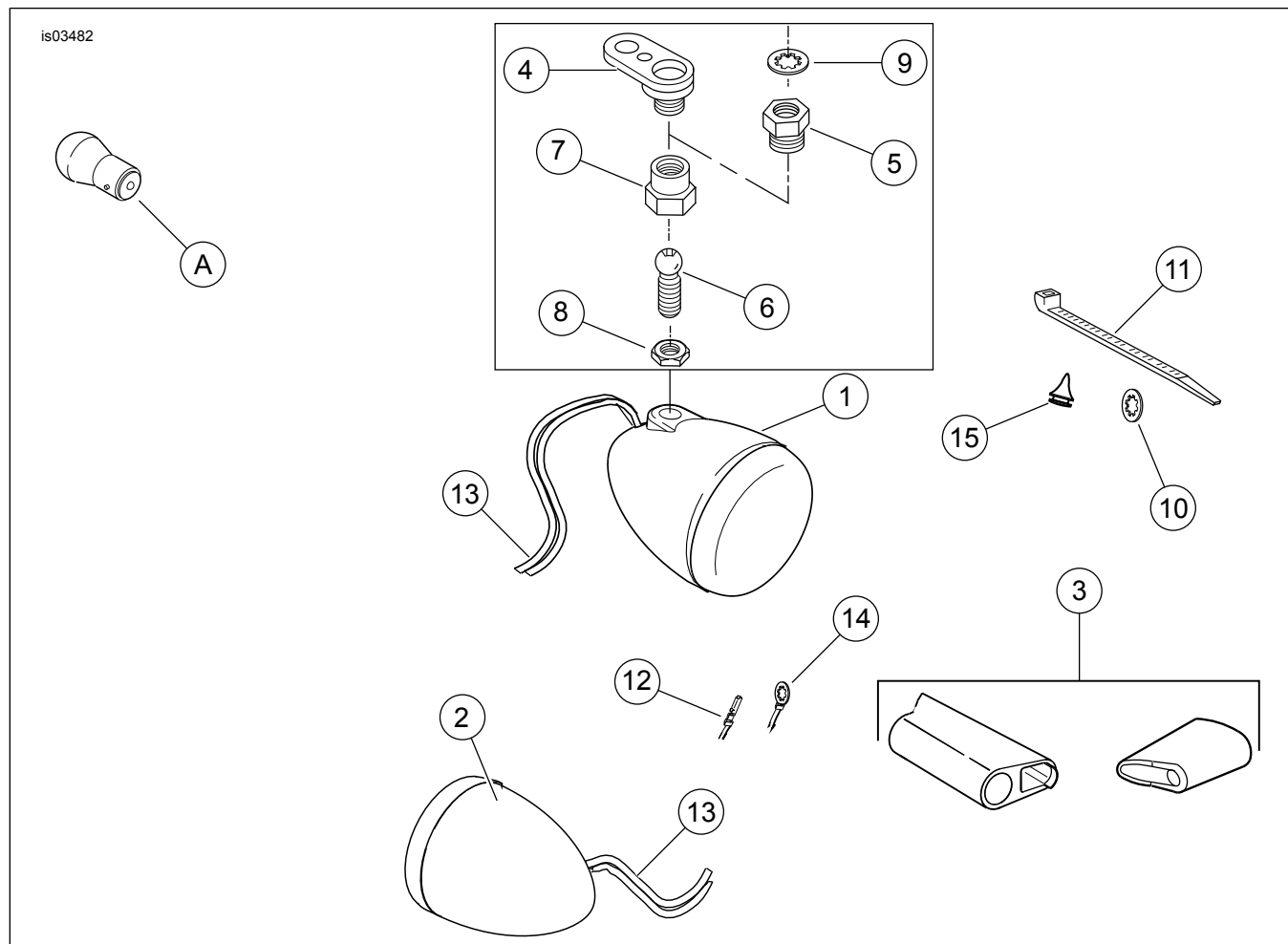
Kit 68005-99 (EE. UU.)			Kit 68007-99 (EE. UU.)		
Artículo	Descripción (cantidad)	Número de pieza	Artículo	Descripción (cantidad)	Número de pieza
15	Tapón (2)	58758-93	15	Tapón (2)	58758-93
			16	Unión "V", tubo dividido (2) (no se muestra)	59959-86
A	Bombillas de repuesto: Kit 68005-99 y 68007-99 use en: (Delantero) 68168-89; (Trasero) 68572-64B				

Tabla 3. Tabla de piezas de servicio

Kit 68637-99 (HDI)			Kit 68690-99 (HDI)		
Artículo	Descripción (cantidad)	Número de pieza	Artículo	Descripción (cantidad)	Número de pieza
1	Conjunto de la luz (delantera) (2)	69095-00	1	Conjunto de la luz (delantera) (2)	69095-00
2	Conjunto de la luz (trasera) (2)	69093-00	2	Conjunto de la luz (trasera) (2)	69093-00
3	Separadores, direccional (2)	No se vende por separado	3	Separadores, direccional (2)	No se vende por separado
	Kit de pivotes (incluye las piezas de la 4 a la 9)	68185-00		Kit de pivotes (incluye las piezas de la 4 a la 9)	68185-00
4	• Receptáculo de la bola (1)	No se vende por separado	4	• Receptáculo de la bola (1)	No se vende por separado
5	• Retenedor, espejo (1)	No se vende por separado	5	• Retenedor, espejo (1)	No se vende por separado
6	• Espárrago de bola (2)	No se vende por separado	6	• Espárrago de bola (2)	No se vende por separado
7	• Abrazadera, espárrago de bola (2)	No se vende por separado	7	• Abrazadera, espárrago de bola (2)	No se vende por separado
8	• Retenedor, contratuerca (2)	7912	8	• Retenedor, contratuerca (2)	7912
9	• Arandela de seguridad (2)	7127	9	• Arandela de seguridad (2)	7127
10	Arandela de seguridad 5/16 (2)	94081-90T	10	Arandela de seguridad 5/16 (2)	94081-90T
11	Correa de cables (10)	10065	11	Correa de cables (10)	10065
12	Terminal macho (10)	72039-71A	12	Terminal macho (10)	72039-71A
13	Receptáculo, contacto calibre 20-16 (10)	73191-96	13	Receptáculo, contacto calibre 20-16 (10)	73191-96
14	Terminal de anillo (4)	9858	14	Terminal de anillo (4)	9858
15	Tapón (2)	58758-93	15	Tapón (2)	58758-93
			16	Unión "V", tubo dividido (2) (no se muestra)	59959-86
A	Bombillas de repuesto: Kit 68637-99 y 68690-99 use en: (Delantero y trasero) 68168-89				