



SOFTAIL ZAHNRADSATZ

ALLGEMEINES

Satz-Nummern

37785-07, 37793-07, 37800-08, 40126-00, 40126-07, 40134-05, 40134-07, 40264-06, 40264-07, 40445-08, 40447-01, 40447-07, 40455-02, 40474-03, 40474-07, 40508-00, 40530-00, 40530-07, 40698-06, 46624-03, 46628-05, 40228-07, 37834-10, 42200004, 42200029, 42200030, 42200031, 42200007, 42200066, 42200067

Modelle

Modell-Passungsinformationen sind im P&A-Einzelhandelskatalog oder im Abschnitt „Parts and Accessories“ (Teile und Zubehör) von www.harley-davidson.com (nur Englisch) zu finden.

Zusätzlich benötigte Teile

Zum ordnungsgemäßen Einbau dieses Satzes müssen Riemenscheiben-Befestigungsteile einzeln gekauft und eingebaut werden. Im Teilekatalog für das jeweilige Baujahr und Modell können die korrekten Teilenummern nachgeschlagen werden.

HINWEIS

Für den Einbau eines der oben genannten Zahnräder an einem FXSTD-Modell mit Originalrädern von 2000 bis 2006 wird der Distanzstück-Wartungssatz (29786-01) benötigt. Das Distanzstück muss zusätzlich zu der zur Originalausrüstung gehörigen Gummidichtung eingebaut werden. Der Distanzstück-Wartungssatz ist einzeln bei einem Harley-Davidson-Händler erhältlich. Für 2007 FXSTD-Modelle muss die Original-Gummidichtung wieder verwendet werden.

▲ WARNUNG

Die Sicherheit von Fahrer und Sozius hängt vom korrekten Einbau dieses Satzes ab. Die entsprechenden Verfahren im Werkstatthandbuch befolgen. Falls es nicht möglich ist, dieses Verfahren selbst durchzuführen, bzw. nicht die richtigen Werkzeuge vorhanden sind, muss der Einbau von einem Harley-Davidson Händler durchgeführt werden. Unsachgemäßer Einbau dieses Satzes kann zu schweren oder tödlichen Verletzungen führen. (00333b)

HINWEIS

Riemenscheiben-Befestigungsschrauben nicht wiederverwenden. Die erneute Verwendung der Riemenscheiben-Befestigungsschrauben kann zu Drehmomenteinbußen und Schäden an Riemenscheibe und/oder Antriebsriemenbaugruppe führen. (00480b)

HINWEIS

Diese Einbauanleitung bezieht sich auf Informationen aus dem Werkstatthandbuch. Für diesen Einbau ist ein Werkstatthandbuch für das jeweilige Motorradmodell

erforderlich; dieses ist bei einem Harley-Davidson-Händler erhältlich.

Für diesen Satz sind keine Ersatzteile erhältlich.

ANMERKUNGEN ZUM EINBAU

HINWEIS

Alle aufgeführten Zahnräder werden nach dem gleichen Verfahren wie das Originalzahnrad eingebaut. Siehe Abschnitt Speichen- oder Gushinterrad im Werkstatthandbuch. Das vorhandene Zahnrad gemäß den Anweisungen im Werkstatthandbuch ausbauen.

Neue Zahnrad-Befestigungsschrauben müssen für den Einbau dieses Zahnrades gekauft werden. Die Reihenfolge des Verfahrens zum Anziehen der Schrauben gemäß Werkstatthandbuch oder, im Falle eines Zubehörsatz-Einbaus, in dem zum Befestigungsteilesatz gehörenden Anweisungsblatt befolgen.

Soll das Zahnrad mit den neu gekauften Originalschrauben montiert werden, muss beim Anziehen der Schrauben die Reihenfolge laut Werkstatthandbuch eingehalten werden.

Wenn dieses Zahnrad mit einem Harley-Davidson Zahnrad-Befestigungsteilesatz eingebaut wird, das Verfahren zum Anziehen der Schrauben in der Einbauanleitung dieses Satzes befolgen.

Siehe Abbildung 1. Falls gewünscht, können bei der Montage eines 7-Speichen-Zahnrad auf einem 7-Speichen-Rad die Speichen aufeinander ausgerichtet werden, indem das Zahnrad gedreht wird, bis die Zahnradspeichen über den Radspeichen liegen.

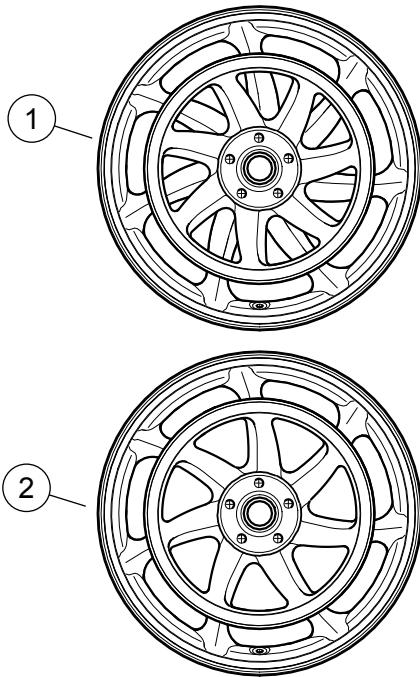

1. Zahnrad und Rad nicht ausgerichtet
2. Zahnrad und Rad ausgerichtet

Abbildung 1. 7-Speichen-Zahnrad mit 7-Speichen-Rad

Normale Zahnradzahn-Garantie

Diese verlängerte Garantie gilt nur für normale Abnutzung der Zahngeometrie des hinteren Zahnrads. Unter „normaler“ Abnutzung ist ein Verschleiß zu verstehen, der sich einstellt, wenn die gehärtete Schutzbeschichtung abgenutzt ist und das darunter befindliche Aluminium frei liegt, wodurch sich das Zahnprofil des Zahnrads stark ändert. Die Garantie gilt für fünf Jahre ab dem Kaufdatum; sie ist nicht an eine Kilometerbeschränkung gebunden. Bei der Anmeldung eines Garantieantrags ist der von einem Harley-Davidson-Vertragshändler ausgestellte Kaufbeleg mit Datum vorzulegen. Die Garantie wird nur dem ursprünglichen Käufer des Zahnrads gewährt. Der Name des ursprünglichen Käufers muss auf dem Kaufbeleg erscheinen.

In jedem Fall sind bei der Montage des Zahnrads auch der obere und der untere Original-Riemenschutz bzw. ggf. entsprechende Harley-Davidson-Nachrüstteile zu verwenden. Falls diese Teile nicht eingebaut werden ist die Garantie nichtig.

Werden im Zahnprofil extreme Ansammlungen von Metallspänen vorgefunden, die auf abnormale Fahrbedingungen schließen lassen, verfällt die Garantie ebenfalls. Eine geringe Anzahl von Spänen gilt jedoch als normal und tastet die Garantie nicht an.

Für dekorative äußere Chromteile gilt die Standardgarantie für Bauteile und Zubehör. Durch das Verkerben des Flansches an der Rückseite des Zahnrads wird die Verchromung durchstoßen; dies ist ein normaler Vorgang und ohne Belang für die Garantie.

Alle Garantieanträge müssen durch Harley-Davidson-Vertragshändler abgewickelt werden.

HINWEIS

Dieses Blatt mit den Unterlagen aufbewahren und den Kaufbeleg hier anheften.