



KIT DE RUEDA DENTADA SOFTAIL

GENERALIDADES

Kit número

37785-07, 37793-07, 37800-08, 40126-00, 40126-07, 40134-05, 40134-07, 40264-06, 40264-07, 40445-08, 40447-01, 40447-07, 40455-02, 40474-03, 40474-07, 40508-00, 40530-00, 40530-07, 40698-06, 46624-03, 46628-05, 40228-07, 37834-10, 42200004, 42200029, 42200030, 42200031, 42200007, 42200066, 42200067

Modelos

Para obtener información de la adaptación a los modelos, vea el catálogo de venta al detalle de P&A (piezas y accesorios) o la sección Piezas y accesorios en www.harley-davidson.com (inglés solamente).

Piezas adicionales requeridas

La instalación correcta de este kit requiere la compra por separado y la instalación de los elementos de sujeción de montaje de la rueda dentada. Vea los números de pieza correctos en el Manual de piezas para su modelo y año de motocicleta.

NOTA

Para la instalación de todas las ruedas dentadas indicadas anteriormente en los modelos FXSTD 2000 a 2006 equipados con ruedas de equipo original (OE) se requiere un kit de servicio de espaciadores (29786-01). El espaciador debe usarse adicionalmente a la junta de caucho de equipo original. El kit de servicio de espaciadores está disponible por separado en su concesionario Harley-Davidson. Para los modelos FXSTD de 2007, se debe volver a usar la junta de caucho de equipo original.

⚠ ADVERTENCIA

La seguridad del motociclista y del pasajero dependen de la instalación correcta de este kit. Use los procedimientos correspondientes en el Manual de servicio. Si el procedimiento no está dentro de sus capacidades o no tiene las herramientas correctas, pida a un concesionario Harley-Davidson que realice la instalación. La instalación incorrecta de este kit podría causar la muerte o lesiones graves. (00333b)

AVISO

No vuelva a usar los tornillos de montaje de la rueda dentada. Volver a usar los tornillos de montaje de la rueda dentada puede causar la pérdida del par de torsión y dañar la rueda dentada y/o el conjunto de la correa. (00480b)

NOTA

Esta hoja de instrucciones hace referencia a la información en el Manual de servicio. Para esta instalación se requiere un Manual de servicio para su modelo de motocicleta, el cual está disponible en un concesionario Harley-Davidson.

No hay piezas de servicio disponibles con este kit.

NOTAS DE INSTALACIÓN

NOTA

Todas las ruedas dentadas que se enumeran se instalan de la misma manera que la rueda dentada de equipo original. Vea la sección Rueda trasera con rayos o fundida en su Manual de servicio. Extraiga la rueda dentada existente de acuerdo con las instrucciones en el Manual de servicio.

Es necesario comprar tornillos de montaje nuevos para la rueda dentada para instalar esta rueda dentada. Siga el procedimiento de apretado de pernos en su Manual de servicio o si está instalando un kit de accesorios, en la hoja de instrucciones incluida con el kit de elementos de sujeción.

Si va a instalar esta rueda dentada usando pernos de equipo original recientemente adquiridos, al apretar los pernos siga el procedimiento de apretado de los pernos en su Manual de servicio.

Si va a instalar esta rueda dentada usando un kit accesorio de elementos de sujeción de ruedas dentadas Harley-Davidson, siga el procedimiento de apretado de los pernos en la hoja de instrucciones incluida con ese kit.

Vea Figura 1. Si se desea, cuando instale una rueda dentada de 7 rayos en una rueda de 7 rayos, los rayos se pueden alinear al girar la rueda dentada para alinearlos con los rayos de la rueda.



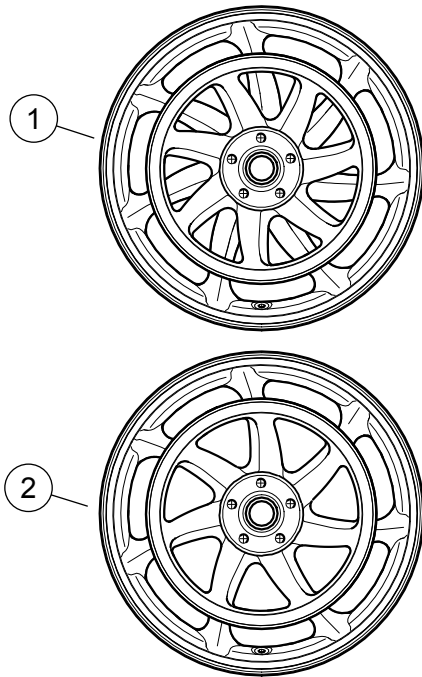

1. Rueda dentada y rueda desalineadas
2. Rueda dentada y rueda alineadas

Figura 1. Rueda dentada de 7 rayos con rueda de 7 rayos

Garantía normal de dientes

Esta garantía extendida se aplica solamente al desgaste normal que ocurrirá a la geometría del perfil del diente en la rueda dentada de la correa trasera. Se considera que el desgaste normal es el que ocurre cuando se ha desgastado la capa dura protectora dejando expuesto el aluminio subyacente, lo que cambia significativamente el perfil del diente de la rueda dentada. La garantía tiene una vigencia de cinco años a partir de la fecha de compra con kilometraje ilimitado. Para las reclamaciones de la garantía será necesario un recibo con fecha como prueba de compra en un concesionario autorizado Harley-Davidson. La garantía se aplica solamente al comprador original de la rueda dentada. En el recibo debe aparecer el nombre del propietario original.

Todas las aplicaciones de la rueda dentada requieren la instalación del protector de la correa de equipo original superior e inferior o los protectores de correas accesorios Harley-Davidson cuando corresponda. La garantía se anula si estos artículos no se instalan.

El exceso de astillas en el perfil del diente debido a condiciones anormales de conducción anulará la garantía. Se considera que la presencia eventual de astillas es normal y no debe considerarse un problema de importancia con respecto a la garantía.

El cromado exterior decorativo tiene la garantía estándar de las piezas y accesorios. Sujetar el reborde en la parte trasera de la rueda dentada perforará el cromado; esto debe ser considerado un proceso normal y no un problema.

Todas las reclamaciones de la garantía deben ser canalizadas por medio de su concesionario autorizado Harley-Davidson.

NOTA

Guarde esta página para sus registros y engrape aquí el recibo de venta.