



## VERCHROOMDE RIEMBESCHERMER EN BEVESTIGINGSMATERIALENSET

### ALGEMEEN

#### Setnummers

60303-06, 60304-06, 60711-07, 60303-07

#### Modellen

Tabel 1. Modellen

Sets	Modellen
Set 60303-06	Past op Dyna-modellen uit 2006
Set 60304-06	Past op Dyna-modellen vanaf 2006
Set 60711-07	Past op Dyna-modellen uit 2007, en bevindt zich standaard op FXD-SE-modellen
Set 60303-07	Past op Dyna-modellen uit 2007, en bevindt zich standaard op FXDL-, FXDWG- en FXDC-modellen

#### Vereiste aanvullende onderdelen

##### ▲ WAARSCHUWING

De veiligheid van de berijder en de passagier is afhankelijk van de correcte montage van deze set. Volg de juiste stappen uit de servicehandleiding. Als u niet zeker weet of u de procedure correct kunt uitvoeren of als u niet beschikt over het juiste gereedschap, laat de installatie dan over aan een Harley-Davidson-dealer. Incorrecte montage van deze set kan ernstig of dodelijk letsel tot gevolg hebben. (00333b)

##### OPMERKING

In dit instructieblad wordt verwezen naar informatie in de servicehandleiding. Voor installatie is een servicehandleiding voor uw model motorfiets vereist. Deze is verkrijgbaar bij een Harley-Davidson dealer.

#### Setinhoud

Zie Afbeelding 2 en Tabel 2.

### INSTALLEREN

#### Verchroomde riembeschermer en bevestigingsmaterialen

1. Verwijder de aanwezige voorste Torx®-bolkopschroef en onderlegging uit de riembeschermer en gooi deze onderdelen weg.
2. Verwijder de aanwezige achterste Torx-bolkopschroef, twee onderleggingen en moer uit de riembeschermer, en gooi deze onderdelen weg.

3. Til de aanwezige riembeschermer van de achtervork.

##### OPMERKING

Zie Afbeelding 2. Controleer dat het achterste achtervorklipje tussen de lipjes van de achterste montagesteun (A) van de riembeschermer zit.

4. Zie Afbeelding 1. Plaats de verchroomde riembeschermer (item 1, Afbeelding 2) over de voorste en achterste lipjes (1, 2) van de achtervork (3).
5. Zie Afbeelding 2. Bevestig de voorste Torx-bolkopschroef (2) en onderlegging (3) losjes aan de verchroomde riembeschermer (1).
6. Bevestig de achterste Torx-bolkopschroef (4), twee onderleggingen (3), en moer (5) losjes aan de montagesteun (A) van de verchroomde riembeschermer.
7. Haal de bevestigingsmaterialen aan tot 13,6–20,3 N·m (120–160 in-lbs).

#### Alleen bevestigingsmaterialen van verchroomde riembeschermer

1. Zie Afbeelding 2. Verwijder de aanwezige voorste 5/16-18 x 1 inch Torx-bolkopschroef en onderlegging uit de riembeschermer en gooi deze onderdelen weg. Bevestig de Torx-bolkopschroef (2) en onderlegging (3) aan de verchroomde riembeschermer (1). Haal de schroeven aan tot 13,6–20,3 N·m (120–160 in-lbs).
2. Verwijder de aanwezige 5/16-18 x 1-1/4 inch Torx-bolkopschroef, twee onderleggingen en moer uit de riembeschermer en gooi deze onderdelen weg. Bevestig de Torx-bolkopschroef (4), twee onderleggingen (3), en moer (5) aan de montagesteun (A) van de verchroomde riembeschermer. Haal de schroeven aan tot 13,6–20,3 N·m (120–160 in-lbs).

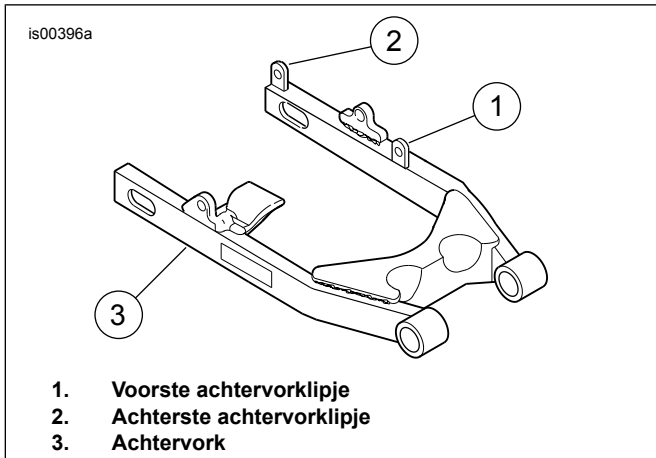

Afbeelding 1. Voorste en achterste achtervorklipjes

## SERVICEONDERDELEN

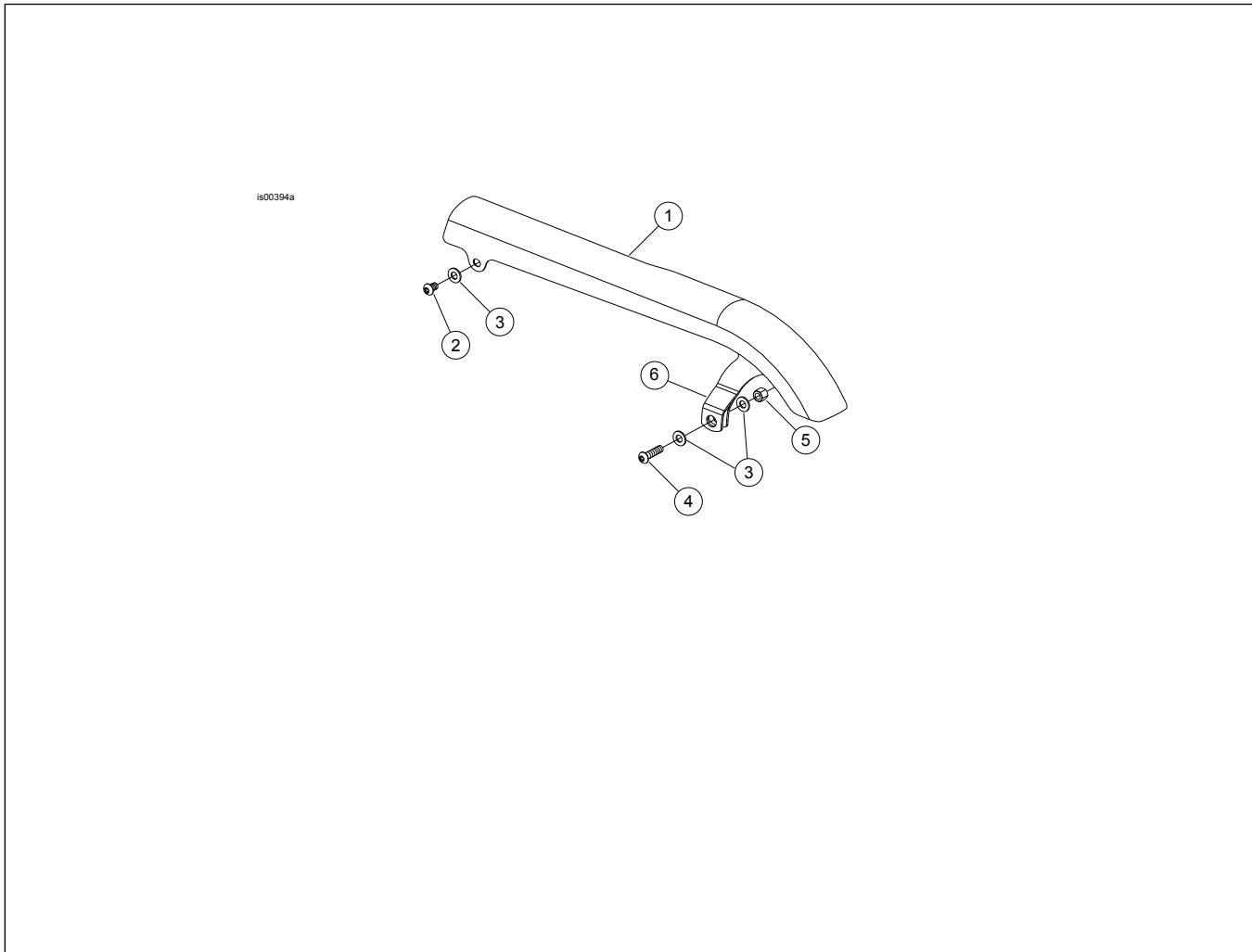

Afbeelding 2. Serviceonderdelen voor verchromde riembeschermers en bevestigingsmaterialenset

Tabel 2. Tabel met serviceonderdelen

Set	Item	Beschrijving (aantal)	Onderdeelnummer
Set 60303-06 Verchroomde bovenste riembeschermersset (inclusief bevestigingsmaterialenset 60304-06)	1	Verchroomde riembeschermers	60293-06
Set 60304-06 Bevestigingsmaterialenset voor verchroomde riembeschermers	2	Bolkopschroef, Torx, 5/16-18 x 1 inch	94599-98
	3	Gewone onderlegging, type A (3)	6330
	4	Bolkopschroef, Torx, 5/16-18 x 1-1/4 inch	94602-98
	5	Zeskantmoer	7849
Set 60711-07 Verchroomde bovenste riembeschermersset	1	Verchroomde riembeschermers	60634-07
	2	Bolkopschroef, Torx, 5/16-18 x 1 inch	94599-98
	3	Gewone onderlegging, type A (3)	6330
	4	Bolkopschroef, Torx, 5/16-18 x 1-1/4 inch	94602-98
	5	Zeskantmoer	7849
Set 60303-07 Verchroomde bovenste riembeschermersset	1	Verchroomde riembeschermers	60293-07
	2	Bolkopschroef, Torx, 5/16-18 x 1 inch	94599-98
	3	Gewone onderlegging, type A (3)	6330
	4	Bolkopschroef, Torx, 5/16-18 x 1-1/4 inch	94602-98
	5	Zeskantmoer	7849
<b>Items genoemd in de tekst, maar niet in de set inbegrepen:</b>			
	A	Montagesteun	