



## KIT CARTER DELLA CINGHIA E BULLONERIA CROMATI

### GENERALITÀ

#### Numeri kit

60303-06, 60304-06, 60711-07

#### Modelli

Tabella 1. Modelli

Kit	Modelli
Kit 60303-06	È adatto ai modelli Dyna 2006
Kit 60304-06	È adatto ai modelli Dyna 2006 e anni successivi
Kit 60711-07	È adatto ai modelli Dyna 2007, di serie sui modelli FXDSE
Kit 60303-07	È adatto ai modelli Dyna 2007, di serie sui modelli FXDL, FXDWG e FXDC

#### Parti supplementari occorrenti

##### ▲ AVVERTENZA

La sicurezza del pilota e del passeggero dipende dalla corretta installazione di questo kit. Attenersi alle procedure appropriate illustrate nel manuale di manutenzione. Se non si è in grado di eseguire la procedura o non si dispone degli attrezzi adeguati, rivolgersi a un concessionario Harley-Davidson per l'installazione. Un'installazione non corretta di questo kit può causare lesioni gravi o mortali. (00333b)

##### NOTA

Questo foglio di istruzioni fa riferimento alle informazioni contenute nel manuale di manutenzione. Per questa installazione è necessario disporre di un manuale di manutenzione del proprio modello di motocicletta, disponibile presso un concessionario Harley-Davidson.

#### Contenuto del kit

Vedere Figura 2 e Tabella 2.

### INSTALLAZIONE

#### Carter della cinghia e bulloneria cromati

1. Rimuovere ed eliminare la vite esistente anteriore a testa bombata Torx® e la rondella dal carter della cinghia.
2. Rimuovere ed eliminare la vite esistente posteriore a testa bombata Torx, le due rondelle e il dado dal carter della cinghia.
3. Sollevare l'esistente carter della cinghia allontanandolo dal forcellone.

##### NOTA

Vedere Figura 2. Verificare che la linguetta posteriore del forcellone si trovi tra le linguette della staffa di montaggio posteriore (A) del carter della cinghia.

4. Vedere Figura 1. Disporre il carter cromato della cinghia (elemento 1, Figura 2) sulle linguette anteriori e posteriori (1, 2) sul forcellone (3).
5. Vedere Figura 2. Installare in modo lasco la vite anteriore a testa bombata Torx (2) e la rondella (3) sul carter cromato della cinghia (1).
6. Installare in modo lasco la vite posteriore a testa bombata Torx (4), le due rondelle (3) ed il dado (5) sulla staffa di montaggio del carter della cinghia cromato (A).
7. Serrare la bulloneria ad una coppia di 13,6–20,3 N·m (120–160 in-lbs).

#### Solo bulloneria del carter cromato della cinghia

1. Vedere Figura 2. Rimuovere ed eliminare la vite anteriore a testa bombata Torx da 5/16-18 x 1 pollice e la rondella dal carter della cinghia. Installare la vite a testa bombata Torx (2) e la rondella (3) sul carter cromato della cinghia (1). Serrare le viti ad una coppia di 13,6–20,3 N·m (120–160 in-lbs).
2. Rimuovere ed eliminare la vite esistente a testa bombata Torx da 5/16-18 x 1-1/4 di pollice, le due rondelle ed il dado dal carter della cinghia. Installare la vite a testa bombata Torx (4), le due rondelle (3) e il dado (5) sulla staffa di montaggio del carter cromato della cinghia (A). Serrare le viti ad una coppia di 13,6–20,3 N·m (120–160 in-lbs).



Figura 1. Linguette anteriori e posteriori del forcellone



# PARTI DI RICAMBIO

is00394a

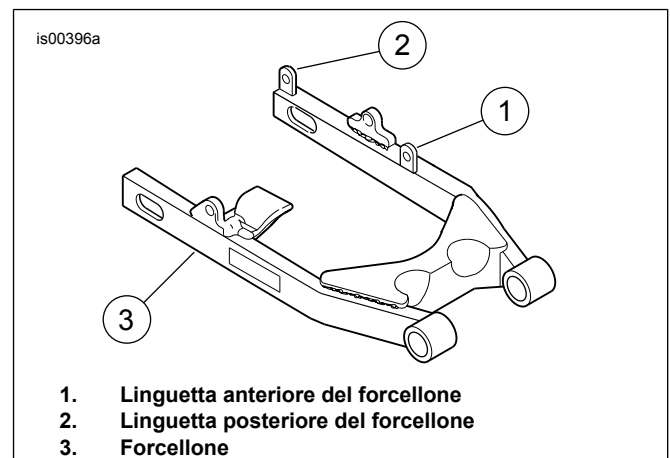
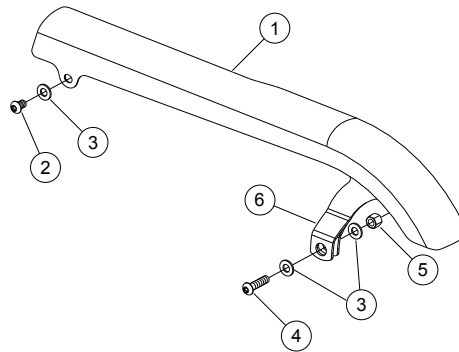

Figura 2. Parti di ricambio per carter della cinghia e kit bulloneria cromati

Tabella 2. Tabella delle parti di ricambio

Kit	Elemento	Descrizione (quantità)	Numero codice
Kit 60303-06 Kit carter cromato della cinghia superiore (Include kit bulloneria 60304-06)	1	Carter cromato della cinghia	60293-06
Kit 60304-06 Kit bulloneria del carter cromato della cinghia	2	Vite, a testa bombata Torx, 5/16-18 x 1 pollice	94599-98
	3	Rondella piatta, tipo A (3)	6330
	4	Vite, a testa bombata Torx, 5/16-18 x 1-1/4 di pollice	94602-98
	5	Dado esagonale	7849
Kit 60711-07 Kit carter cromato della cinghia superiore	1	Carter cromato della cinghia	60634-07
	2	Vite, a testa bombata Torx, 5/16-18 x 1 pollice	94599-98
	3	Rondella piatta, tipo A (3)	6330
	4	Vite, a testa bombata Torx, 5/16-18 x 1-1/4 di pollice	94602-98
	5	Dado esagonale	7849
Kit 60303-07 Kit carter cromato della cinghia superiore	1	Carter cromato della cinghia	60293-07
	2	Vite, a testa bombata Torx, 5/16-18 x 1 pollice	94599-98
	3	Rondella piatta, tipo A (3)	6330
	4	Vite, a testa bombata Torx, 5/16-18 x 1-1/4 di pollice	94602-98
	5	Dado esagonale	7849
<b>Elementi menzionati nel testo, ma non contenuti nel kit:</b>			
	A	Staffa di montaggio	