



KIT DE FERRAGENS E PROTEÇÃO DA CORREIA CROMADAS

INFORMAÇÕES GERAIS

Números do kit

60303-06, 60304-06, 60711-07 e 60303-07

Modelos

Tabela 1. Modelos

Kits	Modelos
Kit 60303-06	Adapta-se aos modelos Dyna ano 2006.
Kit 60304-06	Adapta-se aos modelos Dyna ano 2006 e posteriores.
Kit 60711-07	Adapta-se aos modelos Dyna ano 2007, original no FXDSE.
Kit 60303-07	Adapta-se aos modelos Dyna ano 2007, original em FXDL, FXDWG e FXDC.

Peças adicionais necessárias

▲ ATENÇÃO

A segurança do condutor e do passageiro depende da instalação correta deste kit. Use os procedimentos apropriados do Manual de serviço de oficina. Se o procedimento estiver para além das suas capacidades ou não dispuser das ferramentas adequadas, solicite a instalação a um concessionário Harley-Davidson. A instalação inadequada deste kit poderá provocar acidentes mortais ou lesões corporais graves. (00333b)

NOTA

Esta folha de instruções faz referência às informações do Manual de serviço. Um Manual de serviço para o seu modelo de motocicleta é necessário para esta instalação, estando disponível em um distribuidor Harley-Davidson.

Conteúdo do kit

Veja a Figura 2 e a Tabela 2.

INSTALAÇÃO

Ferragens e proteção da correia cromadas

1. Remova e descarte o parafuso Torx[®] de cabeça abaulada dianteiro e a arruela da proteção da correia.
2. Remova e descarte o parafuso Torx de cabeça abaulada traseiro, as duas arruelas e a porca existentes da proteção da correia.
3. Levante a proteção da correia existente afastando-a do garfo traseiro.

NOTA

Veja a Figura 2. Verifique se a lingüeta da balança está entre as lingüetas do suporte de fixação traseiro (A) da proteção da correia.

4. Veja a Figura 1. Coloque a proteção cromada da correia (item 1, Figura 2) sobre as lingüetas dianteira e traseira (1 e 2) do garfo traseiro (3).
5. Veja a Figura 2. Coloque, sem apertar, o parafuso Torx de cabeça abaulada dianteiro (2) e a arruela (3) na proteção cromada da correia (1).
6. Coloque, sem apertar, o parafuso Torx de cabeça abaulada traseiro (4), as duas arruelas (3) e a porca (5) no suporte de fixação da proteção cromada da correia (A).
7. Aperte as ferragens com torque de 13,6–20,3 N·m (120–160 in·lbs).

Somente ferragens da tampa de proteção da correia cromada

1. Veja a Figura 2. Remova e descarte o parafuso Torx de cabeça abaulada de 5/16-18 x 1 pol. dianteiro e a arruela da proteção da correia. Coloque o parafuso Torx de cabeça abaulada (2) e a arruela (3) na proteção cromada da correia (1). Aperte os parafusos com torque de 13,6–20,3 N·m (120–160 in·lbs).
2. Remova e descarte o parafuso Torx de cabeça abaulada de 5/16-18 x 1-1/4 pol., as duas arruelas e a porca da proteção da correia. Coloque o parafuso Torx de cabeça abaulada (4), as duas arruelas (3) e a porca (5) no suporte de fixação da proteção cromada da correia (A). Aperte os parafusos com torque de 13,6–20,3 N·m (120–160 in·lbs).



Figura 1. Lingüetas dianteira e traseira da balança

PEÇAS DE REPOSIÇÃO

is00394a

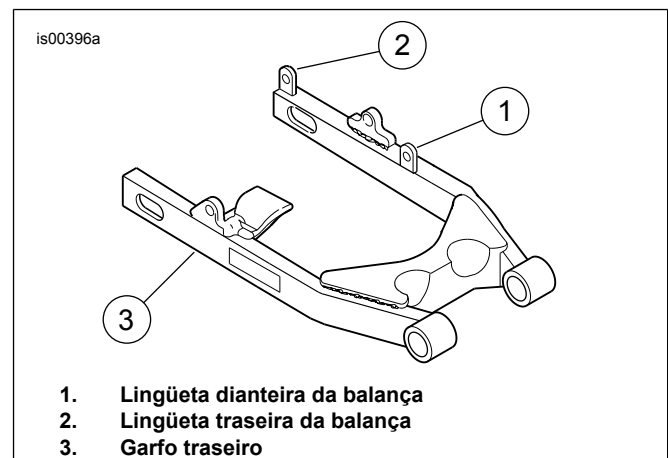
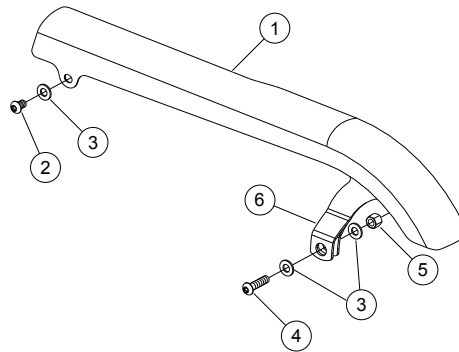

Figura 2. Peças de reposição da tampa de proteção da correia cromada e do kit de ferragens

Tabela 2. Tabela de peças de reposição

Kit	Item	Descrição (quantidade)	Peça N.º
Kit 60303-06 Kit da tampa de proteção da correia cromada superior (inclui kit de ferragens 60304-06)	1	tampa de proteção da correia cromada	60293-06
Kit 60304-06 Kit de ferragens da tampa de proteção da correia cromada	2	Parafuso, cabeça redonda, Torx 5/16-18 x 1 pol.	94599-98
	3	Arruela lisa, tipo A (3)	6330
	4	Parafuso, cabeça redonda, Torx 5/16-18 x 1-1/4 pol.	94602-98
	5	Porca hexagonal	7849
Kit 60711-07 Kit da tampa de proteção da correia cromada superior	1	tampa de proteção da correia cromada	60634-07
	2	Parafuso, cabeça redonda, Torx 5/16-18 x 1 pol.	94599-98
	3	Arruela lisa, tipo A (3)	6330
	4	Parafuso, cabeça redonda, Torx 5/16-18 x 1-1/4 pol.	94602-98
	5	Porca hexagonal	7849
Kit 60303-07 Kit da tampa de proteção da correia cromada superior	1	tampa de proteção da correia cromada	60293-07
	2	Parafuso, cabeça redonda, Torx 5/16-18 x 1 pol.	94599-98
	3	Arruela lisa, tipo A (3)	6330
	4	Parafuso, cabeça redonda, Torx 5/16-18 x 1-1/4 pol.	94602-98
	5	Porca hexagonal	7849
Itens mencionados no texto, mas não incluídos no kit:			
	A	Suporte de montagem	