



INSTRUCCIONES

J03592

2006-06-27



KIT PARA PROTECTOR CROMADO DE LA CORREA Y ELEMENTOS DE SUJECIÓN

GENERALIDADES

Kit número

60303-06, 60304-06, 60711-07, 60303-07

Modelos

Tabla 1. Modelos

Kits	Modelos
Kit 60303-06	Se adapta a los modelos Dyna de 2006
Kit 60304-06	Se adapta a los modelos Dyna de 2006 y posteriores
Kit 60711-07	Se adapta a los modelos Dyna de 2007 de fábrica en los modelos FXDSE
Kit 60303-07	Se adapta a los modelos Dyna de 2007 de fábrica en los modelos FXDL, FXDWG y FXDC

Piezas adicionales requeridas

▲ ADVERTENCIA

La seguridad del motociclista y del pasajero dependen de la instalación correcta de este kit. Use los procedimientos correspondientes en el Manual de servicio. Si el procedimiento no está dentro de sus capacidades o no tiene las herramientas correctas, pida a un concesionario Harley-Davidson que realice la instalación. La instalación incorrecta de este kit podría causar la muerte o lesiones graves. (00333b)

NOTA

Esta hoja de instrucciones hace referencia a la información del Manual de servicio. Para esta instalación se requiere un Manual de servicio para su modelo de motocicleta, el cual puede obtenerse en un concesionario Harley-Davidson.

Contenido del kit

Vea la Figura 2 y la Tabla 2.

INSTALACIÓN

Protector cromado de la correa y elementos de sujeción

1. Extraiga y deseche el tornillo con cabeza de botón Torx® delantero existente y la arandela del protector de la correa.
2. Extraiga y deseche el tornillo con cabeza de botón Torx trasero existente, dos arandelas y la tuerca del protector de la correa.

3. Levante el protector de la correa existente alejándolo de la horquilla trasera.

NOTA

Vea la Figura 2. Verifique que la lengüeta del brazo oscilante trasero esté entre las lengüetas de la pieza de soporte trasera de montaje (A) del protector de la correa.

4. Vea la Figura 1. Coloque el protector cromado de la correa (artículo 1, Figura 2) sobre las lengüetas delantera y trasera (1, 2) en la horquilla trasera (3).
5. Vea la Figura 2. Instale sin apretar el tornillo con cabeza de botón Torx delantero (2) y la arandela (3) en el protector cromado de la correa (1).
6. Instale sin apretar el tornillo con cabeza de botón Torx trasero (4), dos arandelas (3) y la tuerca (5) en la pieza de soporte de montaje del protector cromado de la correa (A).
7. Apriete los elementos de sujeción a 13,6–20,3 N·m (120–160 in-lbs).

Elementos de sujeción para el protector cromado de la correa solamente

1. Vea la Figura 2. Extraiga y deseche el tornillo con cabeza de botón Torx delantero existente de 5/16-18 x 1 pulg. y la arandela del protector de la correa. Instale el tornillo Torx con cabeza de botón (2) y la arandela (3) en el protector cromado de la correa (1). Apriete los tornillos a 13,6–20,3 N·m (120–160 in-lbs).
2. Extraiga y deseche el tornillo con cabeza de botón Torx existente de 5/16-18 x 1-1/4 pulg., dos arandelas y la tuerca del protector de la correa. Instale el tornillo Torx con cabeza de botón (4), dos arandelas (3), y la tuerca (5) en la pieza de soporte de montaje (6) del protector cromado de la correa. Apriete los tornillos a 13,6–20,3 N·m (120–160 in-lbs).





Figura 1. Lengüetas trasera y delantera del brazo oscilante

PIEZAS DE SERVICIO

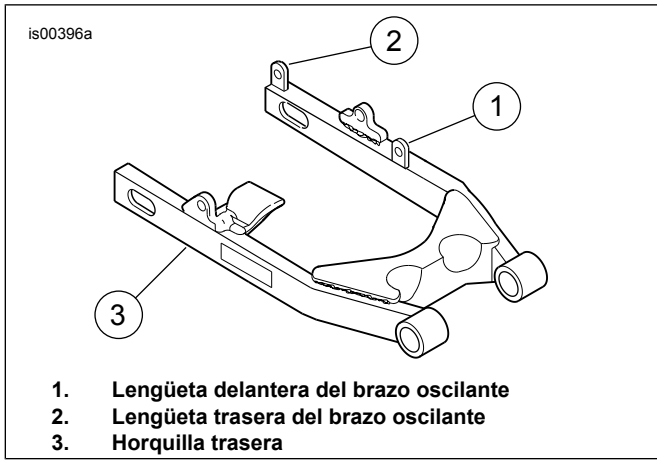
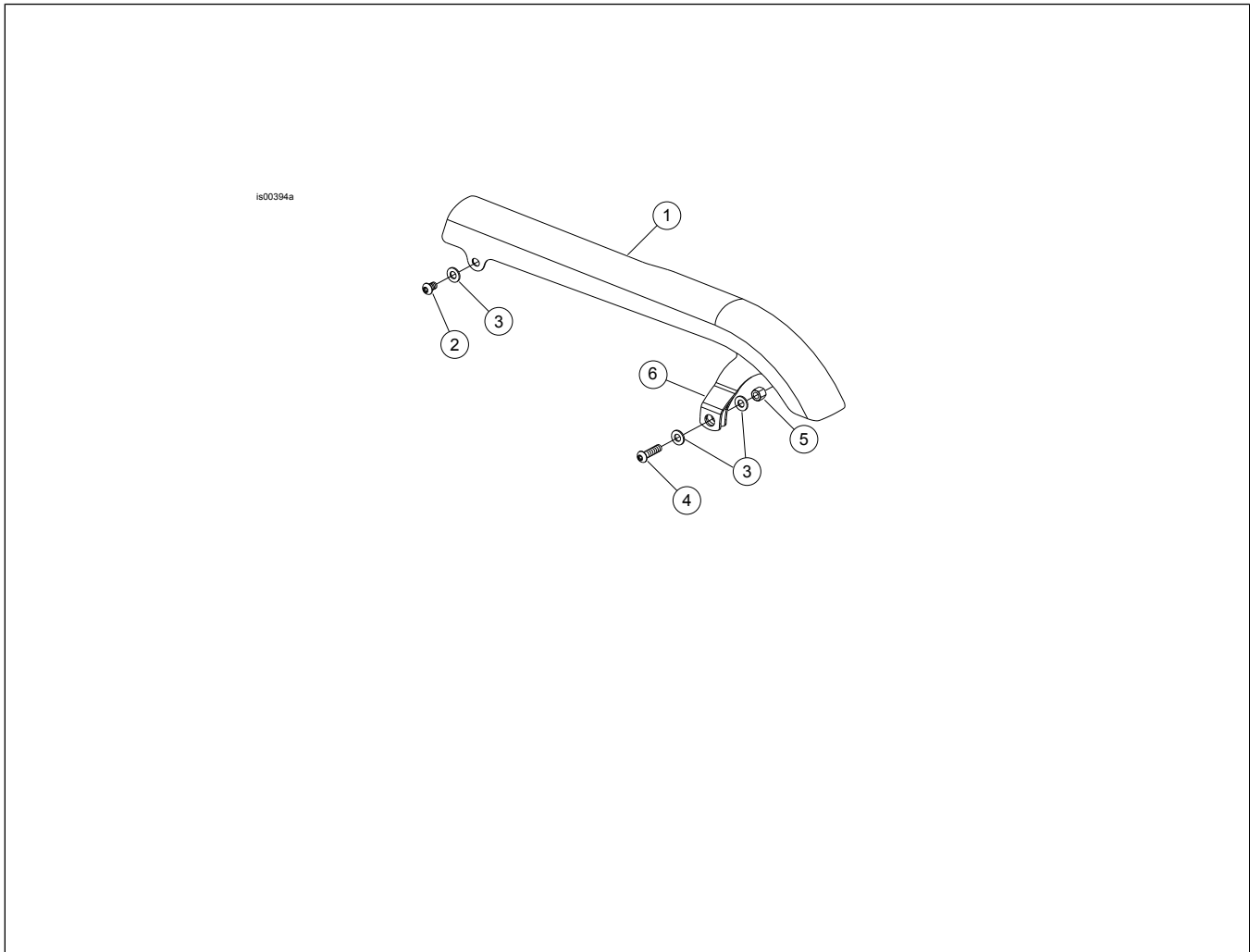

Figura 2. Piezas de servicio: kit de protectores cromados de la correa y elementos de sujeción

Tabla 2. Tabla de piezas de servicio

Kit	Artículo	Descripción (cantidad)	Número de pieza
Kit 60303-06 Kit para protector cromado de la correa superior (incluye los elementos de sujeción del kit 60304-06)	1	Protector cromado de la correa	60293-06
Kit 60304-06 Kit de elementos de sujeción para protector cromado de la correa	2	Tornillo, cabeza de botón Torx, 5/16-18 x 1 pulg.	94599-98
	3	Arandela corriente, tipo A (3)	6330
	4	Tornillo, cabeza de botón Torx, 5/16-18 x 1-1/4 pulg.	94602-98
	5	Tuerca hexagonal	7849
	1	Protector cromado de la correa	60634-07
Kit 60711-07 Kit para protector cromado de la correa superior	2	Tornillo, cabeza de botón Torx, 5/16-18 x 1 pulg.	94599-98
	3	Arandela corriente, tipo A (3)	6330
	4	Tornillo, cabeza de botón Torx, 5/16-18 x 1-1/4 pulg.	94602-98
	5	Tuerca hexagonal	7849
	1	Protector cromado de la correa	60293-07
Kit 60303-07 Kit para protector cromado de la correa superior	2	Tornillo, cabeza de botón Torx, 5/16-18 x 1 pulg.	94599-98
	3	Arandela corriente, tipo A (3)	6330
	4	Tornillo, cabeza de botón Torx, 5/16-18 x 1-1/4 pulg.	94602-98
	5	Tuerca hexagonal	7849
	Artículos mencionados en el texto, pero no incluidos en el kit:		
	A	Pieza de soporte de montaje	