



## KIT DE CUBIERTA PARA MORDAZA DELANTERA

### GENERALIDADES

#### Kit número

43725-00, 43726-00, 43759-00

#### Modelos

Para obtener información de la adaptación a los diferentes modelos, vea el catálogo de venta al detalle de P&A (piezas y accesorios) o la sección Piezas y accesorios en [www.harley-davidson.com](http://www.harley-davidson.com) (inglés solamente).

No se adapta a modelos equipados con línea trenzada del freno delantero.

#### Contenido del kit

Vea Figura 4 y Tabla 1.

### INSTALACIÓN

1. Vea Figura 1. Sostenga la mordaza y extraiga los tornillos de montaje superior e inferior de la mordaza.
2. Sin apretar, instale la cubierta exterior en el deslizador, usando los elementos de sujeción recién extraídos.
3. Instale la arandela aislante de caucho dividida sobre la línea del freno, justo por encima del dispositivo de conexión banjo de la mordaza. NO extraiga la línea del freno.
4. Vea Figura 2. Inserte la arandela aislante dentro del recorte semicircular en la cubierta exterior.
5. Vea Figura 2. Apriete el tornillo de montaje inferior de la mordaza a 37,9-51,5 N·m (28-38 lb-pie) y luego apriete el tornillo de montaje superior a 37,9-51,5 N·m (28-38 lb-pie).

#### NOTA

*Puede ser necesario girar la línea del freno para obtener una posición óptima dentro de la arandela aislante. Vea los procedimientos de purga y de par de torsión en el Manual de servicio correspondiente.*

6. Instale la cubierta interior debajo de la cubierta exterior y al mismo tiempo inserte la arandela aislante dentro del recorte correspondiente.

7. Vea Figura 3. Instale los cuatro tornillos con las arandelas onduladas a través de la cubierta exterior y dentro de la cubierta interior.



Figura 1. Extracción de los tornillos de montaje de la mordaza



Figura 2. Apriete de los tornillos de montaje de la mordaza e instalación de la arandela aislante

#### ⚠ ADVERTENCIA

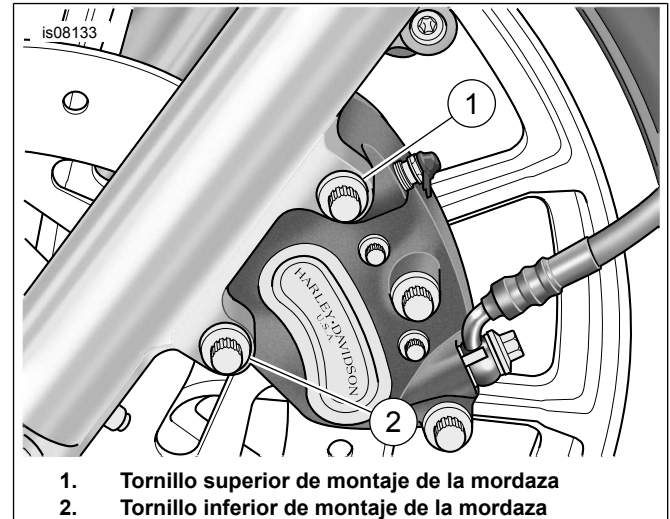
**Después de reparar el sistema de frenos, pruebe los frenos a baja velocidad. Si los frenos no funcionan correctamente, probarlos a velocidades altas puede provocar la pérdida de control, lo que podría ser la causa de muerte o de lesiones graves. (00289a)**



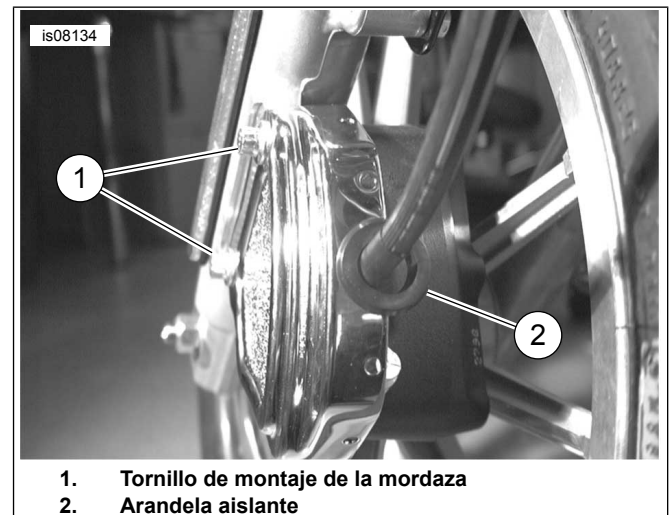

Figura 3. Instalación de la cubierta de la mordaza



Figura 4. Piezas de servicio

Tabla 1. Piezas de servicio

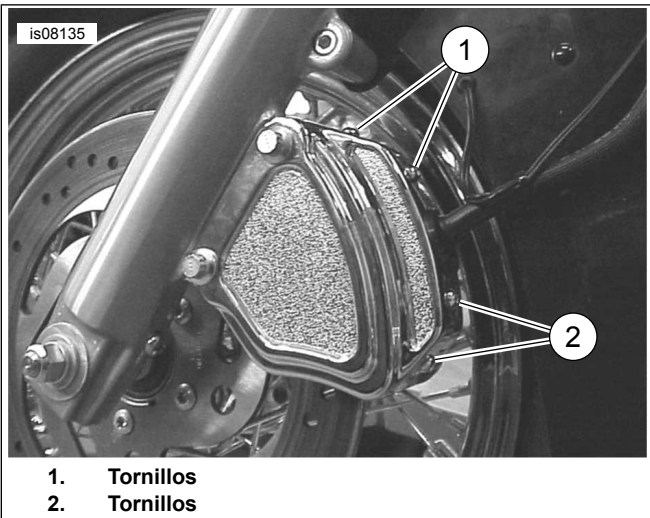
Artículo	Descripción (cantidad)	Número de pieza
A) Número de kit 43726-00 (kit de cubierta lateral izquierda de la mordaza) (N/P 43726-00) Modelos XL y Dyna (excepto FXDWG)		
NOTA: No se adapta a los modelos equipados con líneas trenzadas de frenos.		
1	Arandela aislante, dividida	11534
2	Cubierta, exterior de la mordaza (lado izquierdo)	No se vende
3	Cubierta, interior de la mordaza (lado izquierdo)	No se vende
4	Arandela ondulada, № 10 (4)	No se vende
5	Tornillo, 10-32 x 1/4 pulg., cabeza de botón (4)	No se vende

**Tabla 1. Piezas de servicio**

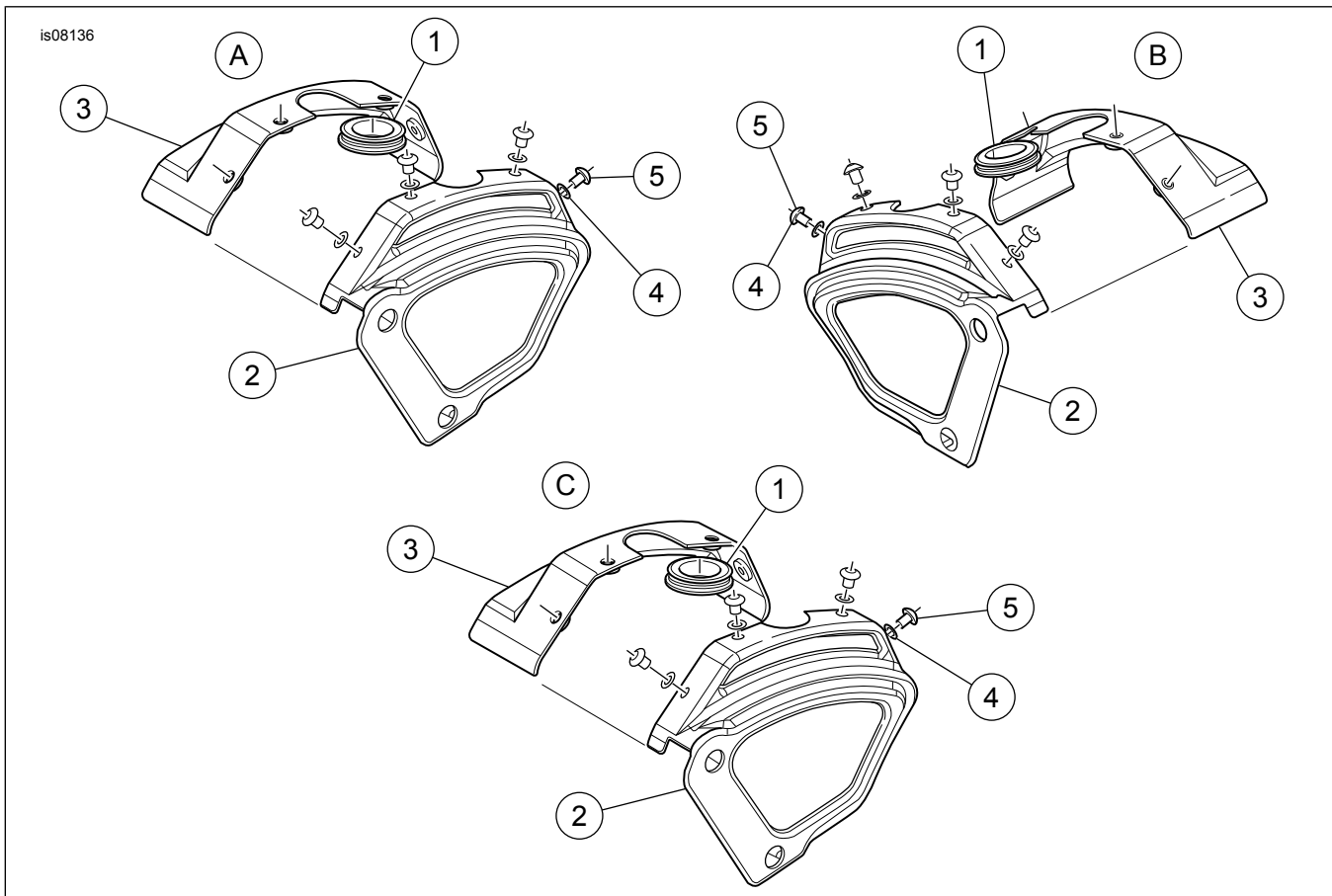
<b>Artículo</b>	<b>Descripción (cantidad)</b>	<b>Número de pieza</b>
B) Número de kit 43725-00 (kit de cubierta lateral derecha de la mordaza) (N/P 43725-00) Modelos XL y Dyna NOTA: No se adapta a los modelos equipados con líneas trenzadas de frenos.		
1	Arandela aislante, dividida	11534
2	Cubierta, exterior de la mordaza (lado derecho)	No se vende
3	Cubierta, interior de la mordaza (lado derecho)	No se vende
4	Arandela ondulada, № 10 (4)	No se vende
5	Tornillo, 10-32 x 1/4 pulg., cabeza de botón (4)	No se vende
C) Número de kit 43759-00 (kit de cubierta lateral izquierda de la mordaza) (N/P 43759-00) Modelos FXDWG y Softail (excepto Springer y FXSTD) NOTA: No se adapta a los modelos equipados con líneas trenzadas de frenos.		
1	Arandela aislante, dividida	11534
2	Cubierta, exterior de la mordaza (lado izquierdo)	No se vende
3	Cubierta, interior de la mordaza (lado izquierdo)	No se vende
4	Arandela ondulada, № 10 (4)	No se vende
5	Tornillo, 10-32 x 1/4 pulg., cabeza de botón (4)	No se vende