



DETONATOR VOORWIELEN

ALGEMEEN

⚠ WAARSCHUWING

Gebruik alleen wielen en montagesets die goedgekeurd zijn voor uw model motorfiets. Neem contact op met een Harley-Davidson-dealer om de geschiktheid te controleren. Gebruik van niet-geschikte wielen of montagesets die niet goedgekeurd zijn voor uw model motorfiets kan tot verlies van controle over de motorfiets leiden, met mogelijk ernstig of dodelijk letsel tot gevolg. (00610c)

Setnummer

44550-07, 44552-08, 44660-07, 44661-07 en 44556-07

Modellen

Voor de modelgerelateerde informatie, raadpleegt u de P&A-catalogus of het gedeelte Parts and Accessories (onderdelen en accessoires) op www.harley-davidson.com (alleen Engelstalig).

OPMERKING

Accessoire naafkappen zijn niet compatibel met deze wielen.

Setinhoud

Zie Afbeelding 1 en de Serviceonderdelentabellen.

Vereiste aanvullende onderdelen

Deze sets bevatten uitsluitend het custom wiel. Sommige sets bevatten ook een naafkap.

Voor de juiste bevestiging van deze sets moeten de volgende onderdelen afzonderlijk worden aangeschaft bij een Harley-Davidson-dealer.

- Wielmontageset (Zie Tabel 2 en Tabel 8 om te bepalen welke montageset nodig is)
- 10 remschijf/naafkapbouten (3655A) of 2 sets verchroomde bouten (46646-05)
- (De)montagegereedschap van het wiellager (94134-09A)

De volgende Harley-Davidson Genuine Motor Accessories worden aanbevolen voor verzorging en onderhoud:

- Harley® Bright™ chroomreiniger (94683-99)
- Harley® Glaze™ polijst- en afdichtmiddel (99701-84)
- Harley® wiel- en spaakborstel (43078-99)
- Harley-Davidson® wiel- en bandreiniger (94658-98)
- Harley® Preserve™ beschermingsmiddel voor kale aluminium delen (99845-07)

⚠ WAARSCHUWING

De veiligheid van de berijder en de passagier is afhankelijk van de correcte montage van deze set. Volg de juiste stappen uit de servicehandleiding. Als u niet zeker weet of u de procedure correct kunt uitvoeren of als u niet beschikt over het juiste gereedschap, laat de installatie dan over aan een Harley-Davidson-dealer. Incorrecte montage van deze set kan ernstig of dodelijk letsel tot gevolg hebben. (00333b)

OPMERKING

In dit instructieblad wordt verwezen naar informatie in de servicehandleiding. Voor deze installatie is een servicehandleiding voor uw model motorfiets vereist. Deze is verkrijgbaar bij een Harley-Davidson-dealer.

INSTALLEREN

1. Verwijder het huidige voorwiel. Bewaar de as, asmoer, remschijf en wielafstandsstukken voor het bevestigen van de set. Gooi bij FLSTC- en FLSTN-modellen de maanvormige naafkap weg. Gooi bij FXSTS-modellen het linker afstandsstuk en bij FXSTD-modellen het tapse afstandsstuk weg. Zie VOORWIEL in de servicehandleiding. **Bij FLSTC- en FLSTN-modellen:** Gooi de maanvormige naafkap weg.

OPMERKING

Plaats het lange ventiel (43206-01) uit de montageset. Gooi alle andere ventielen weg.

MEDEDELING

Gebruik de remschijfbouten niet opnieuw. Als u deze bouten opnieuw gebruikt, kan dit leiden tot koppelverlies en beschadiging van de remschijfonderdelen. (00319c)

2. Zie Afbeelding 1. Monteer het ventiel (M) op het wiel. Zie BANDEN in de servicehandleiding.
3. Monteer de onderdelen uit de wielmontageset en de remschijf/ven aan het wiel met behulp van de betreffende serviceonderdelentabel. Zie VOORWIEL in de servicehandleiding.

OPMERKING

Monteer als eerste het hoofdlager met behulp van de betreffende servicehandleiding en het (DE)MONTAGEGEREEDSCHAP VAN HET WIELLAGER.

Set 44550-07: Aan de linkerkant van het wiel is machinaal een groef aangebracht in de wielnaaf om aan te geven dat deze schijfkant bestemd is voor montage en dat dit de hoofdlagerkant is. Het wiel moet met het ventiel aan de rechterkant van de motorfiets gemonteerd worden.

Sets 44660-07 en 44661-07: Het wiel moet met de naafmarkeringen aan de linkerkant van de motorfiets bevestigd worden. Een pijl die in de velg van 44661-07 gegraveerd is, geeft de draairichting aan. Een machinaal aangebrachte groef aan de linker voorkant van de naaf geeft de hoofdlagerkant aan.

- **Dubbele schijf-modellen:** Installeer de remschijven volgens de procedures uit de servicehandleiding. De verchromde naafkap (2) wordt niet gebruikt.
- **Enkele schijf-modellen:** Installeer de remschijf volgens de procedures uit de servicehandleiding. Installeer de verchromde naafkap (2) aan de andere kant van de remschijf.

Set 44660-07: De maximaal toelaatbare asbelasting (GAWR) wordt niet beïnvloed door de montage van dit wiel bij een motorfiets die oorspronkelijk was uitgerust met 21 inch wielen.

Set 44661-07: De maximaal toelaatbare asbelasting (GAWR) wordt niet beïnvloed door de montage van dit wiel bij een motorfiets die oorspronkelijk was uitgerust met 19 inch wielen.

Set 44552-08: Aan de linkerkant van het wiel is machinaal een groef aangebracht in de wielnaaf om aan te geven dat dit de linkerkant is voor montage, en dat dit ook de hoofdlagerkant is. Het wiel moet met het ventiel aan de rechterkant van de motorfiets gemonteerd worden.

Set 44556-07: Aan de rechterkant van het wiel bevindt zich een machinaal aangebrachte groef die de juiste kant voor de montage aangeeft. Aan de linkerkant van de velg is machinaal een pijl aangebracht die de draairichting aangeeft.

- *Bij FXDWG-modellen van 2006 en later:* Bij een correcte installatie staat de band 2–5 mm (0.08–0,2 in) uit het midden, ten opzichte van het spatbord.

- **Bij alle FXST-, FXSTS-, FXSTB- en FXSTD-modellen van 2006 en eerder en FXDWG-modellen van 2007 en eerder:** De rechterkant is de kant met het hoofdlager.
 - **Deze set past op FXST-, FXSTB-, FXSTC- en FXSTD-modellen van 2007 en later en FXDWG-modellen van 2008 en later:** De linkerkant is de kant met het hoofdlager.
4. *Bij FLSTC- en FLSTN-modellen:* Monteer de wielset en het rechter wielafstandsstuk uit de set. **Bij FXSTD-modellen:** Monteer de wielset en het afstandsstuk van de as (G) uit de set. **Bij FXSTS-modellen:** Monteer de wielset, de standaard wielafstandsstukken en het afstandsstuk van de as (H) tussen de voorvork en het linker afstandsstuk van de as. De rechterkant is de kant met de remschijf. *Alle overige modellen:* Monteer de eerder verwijderde wielafstandsstukken.
 5. Monteer het voorwiel (1), de standaard as en de standaard asmoer. Zie VOORWIEL in de servicehandleiding.

ONDERHOUD EN REINIGING

Chromen onderdelen moeten regelmatig onderhouden worden om ervoor te zorgen dat ze hun oorspronkelijke glans behouden.

1. Maak erg vuile wieloppervlakken schoon met Harley-Davidson wiel- en bandreiniger die u aanbrengt met de Harley wiel- en spaakborstel.
2. Maak het chroom grondig schoon met chroomreiniger van goede kwaliteit, zoals Harley Bright chroomreiniger.
3. Breng na het reinigen en polijsten een beschermlaag aan met een afdichtmiddel van goede kwaliteit, zoals Harley Glaze polijst- en afdichtmiddel.

SERVICEONDERDELEN

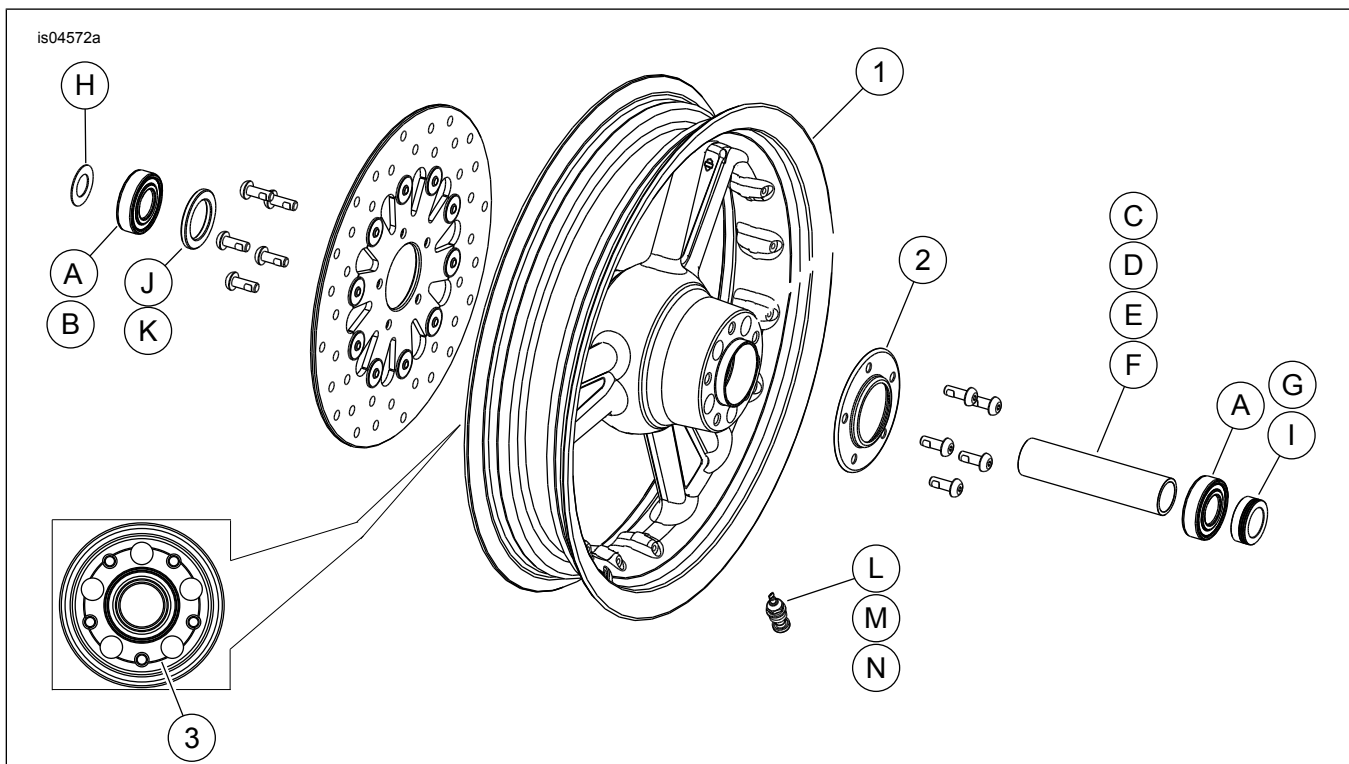

Afbeelding 1. Serviceonderdelen: Detonator voorwielen (16 inch wiel afgebeeld)

Tabel 1. Serviceonderdelen en wielset-inhoud

Set	Item	Beschrijving (aantal)	Onderdeelnummer
44552-08	1	Wiel	Niet afzonderlijk verkrijgbaar
44550-07	1	Wiel	Niet afzonderlijk verkrijgbaar
	2	Naafkap	44920-05
44660-07, 44661-07 en 44556-07	1	Wiel	Niet afzonderlijk verkrijgbaar
	2	Naafkap	44921-05
Visuele indicator in de tekst genoemd:			
	3	Machinaal aangebrachte groef (alle wielen)	

Tabel 2. Montageset wiellager VOOR 3/4 inch (43833-07A)

Montageset wiellager VOOR 3/4 inch (43833-07A)		ITEM (aantal gebruikt en beschrijving)									
Montage	Wielgrootte	A	C	D	E	G	H	I	L	M	
FLST- en FLSTF-modellen van 2000 t/m 2006 (behalve FLSTFSE2 van 2006)	16 x 3,0 inch	2	0	1	0	0	0	0	*	*	
FLSTC- en FLSTN-modellen van 2000 t/m 2006	16 x 3,0 inch	2	0	1	0	0	0	1	*	*	
FLSTFSEI-modellen van 2006	17 x 3,5 inch	2	0	1	0	0	0	1	*	*	
FLSTSB-modellen van 2008 en later	18 x 3,5 inch	2	0	***	0	***	0	0	*	*	
XL-modellen van 2000 t/m 2007 en Dyna-modellen van 2000 t/m 2003 (behalve FXDWG)	19 x 2,5 inch	2	0	0	1	0	0	0	*	*	
XL-modellen van 2000 t/m 2007 en Dyna-modellen van 2000 t/m 2003 (behalve FXDWG)	21 x 2,15 inch	2	0	0	1	0	0	0	*	*	
FXST/B/C-modellen van 2000 t/m 2006 en FXDWG-modellen van 2000 t/m 2005**	21 x 2,15 inch	2	1	0	0	0	0	0	*	*	
FXSTS-modellen van 2000 t/m 2006**	21 x 2,15 inch	2	1	0	0	0	1	0	*	*	
FXSTD-modellen van 2000 t/m 2006 (behalve FXSTD-SE)**	21 x 2,15 inch	2	1	0	0	1	0	0	*	*	
De montagesets zijn ontworpen voor gebruik in combinatie met verschillende wielstijlen en montagedoeleinden. Neem contact op met een Harley-Davidson-dealer om te controleren of het wiel en de montagesets beide ontworpen en goedgekeurd zijn voor het model motorfiets waarop ze gemonteerd zullen gaan worden. OPMERKINGEN: * Zie <i>OPMERKING</i> boven de stap waarin de montage van het ventiel wordt beschreven bij MONTAGE om te bepalen welk ventiel u uit uw specifieke set moet gebruiken. Gooi de andere ventielen weg. ** De rechterkant van het wiel is de kant met het hoofdlager voor deze bevestiging. *** Zie het hoofdstuk MONTAGE voor de afzonderlijke montageset die gebruikt moet worden op FLSTSB-modellen.	A	Lager, standaard (2)						9267			
	C	Ashuls						43536-00			
	D	Ashuls						43608-00			
	E	Ashuls						43613-00			
	G	Afstandsstuk, as						40910-00A			
	H	Afstandsstuk, as						43313-98			
	I	Afstandsstuk, wiel						43617-00A			
L	Ventiel, kort						43157-83A				
M	Ventiel, lang						43206-01				

Tabel 3. Montageset wiellager VOOR 1 inch (43848-08A)

Montageset wiellager VOOR 1 inch (43848-08A)		ITEM (aantal gebruikt en beschrijving)								
Montage	Wielgrootte	A	C	D	E	F	L	M		
Touring-modellen van 2000 t/m 2007	16 x 3,0 inch	2	1	0	0	0	*	*		
Touring-modellen van 2004 t/m 2007	18 x 3,5 inch	2	1	0	0	0	*	*		
Dyna-modellen van 2004 en 2005 (behalve FXDWG)	19 x 2,5 inch	2	0	0	0	1	*	*		
Dyna-modellen van 2006 en 2007 (behalve FXDWG)	19 x 2,5 inch	2	0	0	1	0	*	*		
VRSC-modellen van 2002 t/m 2007	19 x 3,0 inch	2	0	0	1	0	*	*		
FXDWG-modellen van 2006 t/m 2007**	21 x 2,15 inch	2	0	1	0	0	*	*		
Dyna-modellen van 2004 en 2005 (behalve FXDWG)	21 x 2,15 inch	2	0	0	0	1	*	*		
De montagesets zijn ontworpen voor gebruik in combinatie met verschillende wielstijlen en montagedoeleinden. Neem contact op met een Harley-Davidson-dealer om te controleren of het wiel en de montagesets beide ontworpen en goedgekeurd zijn voor het model motorfiets waarop ze gemonteerd zullen gaan worden. OPMERKINGEN: * Zie <i>OPMERKING</i> boven de stap waarin de montage van het ventiel wordt beschreven bij MONTAGE om te bepalen welk ventiel u uit uw specifieke set moet gebruiken. Gooi de andere ventielen weg. ** De rechterkant van het wiel is de kant met het hoofdlager voor deze bevestiging.	A	Lager, standaard (2)						9247		
	C	Ashuls						43517-00		
	D	Ashuls						43633-06		
	E	Ashuls						43641-01		
	F	Ashuls						43755-04		
	L	Ventiel, kort						43157-83A		
	M	Ventiel, lang						43206-01		

Tabel 4. Montageset wiellager VOOR 25 mm (41452-08C)

Montageset wiellager VOOR 25 mm (41452-08C)		ITEM (aantal gebruikt en beschrijving)									
Montage	Wielgrootte	A	C	D	E	J	K	L	M	N	
XL1200X-modellen van 2010 en later en XL1200C-modellen van 2011 en later	16 x 3,0 inch	2	0	0	1	0	0	*	*	*	
FXCW- en FXCWC-modellen van 2008 en later (zonder ABS)	19 x 2,5 inch	2	1	0	0	1	0	*	*	*	
FXCW- en FXCWC-modellen van 2008 en later (zonder ABS)	19 x 2,15 inch	2	1	0	0	0	0	*	*	*	
XL-modellen van 2008 en later (behalve XL1200X en XL883L van 2011 en later)	19 x 2,5 inch	2	0	1	0	0	1	*	*	*	
XL-modellen van 2008 en later (behalve XL1200X en XL883L van 2011 en later)	21 x 2,15 inch	2	0	1	0	0	1	*	*	*	
De montagesets zijn ontworpen voor gebruik in combinatie met verschillende wielstijlen en montagedoeleinden. Neem contact op met een Harley-Davidson-dealer om te controleren of het wiel en de montagesets beide ontworpen en goedgekeurd zijn voor het model motorfiets waarop ze gemonteerd zullen gaan worden. OPMERKINGEN: * Zie <i>OPMERKING</i> boven de stap waarin de montage van het ventiel wordt beschreven bij MONTAGE om te bepalen welk ventiel u uit uw specifieke set moet gebruiken. Gooi de andere ventielen weg. ** Lagervulring gemonteerd onder het hoofdlager.		A	Lager, standaard (2)					9276			
		C	Ashuls					41548-08			
		D	Ashuls					43906-08			
		E	Ashuls					11888			
		J	Lagervulring**					41448-08			
		K	Lagervulring**					43315-07			
		L	Ventiel, kort					43157-83A			
		M	Ventiel, lang					43206-01			
N	Ventiel, snap-in					40999-87					

Tabel 5. Montageset wiellager VOOR 25 mm (41455-08C)

Montageset wiellager VOOR 25 mm (41455-08C)		ITEM (aantal gebruikt en beschrijving)									
Montage	Wielgrootte	A	C	D	J	K	L	M	N		
Touring-modellen van 2008, FLHRC-modellen (zonder ABS) en Trike-modellen (zonder ABS) van 2009 en later	16 x 3,0 inch	2	0	1	0	1	*	*	*		
Touring-modellen van 2009 en later (zonder ABS)	17 x 3,0 inch	2	0	1	0	0	*	*	*		
Touring-modellen van 2008 en later (zonder ABS)	18 x 3,5 inch	2	0	1	0	**	*	*	*		
Dyna-modellen van 2008 en later (behalve FLD, FXDWG en FXDF)	19 x 2,5 inch	2	1	0	**	0	*	*	0		
VRSCAW-, VRSCD-, VRSCF- en VRSCDX-modellen van 2008 en later (zonder ABS)	19 x 3,0 inch	2	1	0	**	0	*	*	0		
Touring-modellen van 2009 en later (zonder ABS)	19 x 3,5 inch	2	0	1	0	0	*	*	*		
De montagesets zijn ontworpen voor gebruik in combinatie met verschillende wielstijlen en montagedoeleinden. Neem contact op met een Harley-Davidson-dealer om te controleren of het wiel en de montagesets beide ontworpen en goedgekeurd zijn voor het model motorfiets waarop ze gemonteerd zullen gaan worden. OPMERKINGEN: * Zie <i>OPMERKING</i> boven de stap waarin de montage van het ventiel wordt beschreven bij MONTAGE om te bepalen welk ventiel u uit uw specifieke set moet gebruiken. Gooi de andere ventielen weg. ** Zie <i>OPMERKINGEN</i> voor uw wielset boven de montageset voor het wiel in MONTAGE om te bepalen of er een lagervulring moet worden gebruikt. *** Lagervulring gemonteerd onder het hoofdlager.		A	Lager, standaard (2)					9276			
		C	Ashuls					41748-08			
		D	Ashuls					41900-08			
		J	Lagervulring***					41450-08			
		K	Lagervulring***					43903-08			
		L	Ventiel, kort					43157-83A			
		M	Ventiel, lang					43206-01			
N	Ventiel, snap-in					40999-87					

Tabel 6. Montageset wiellager VOOR 25 mm (43851-11A)

Montageset wiellager VOOR 25 mm (43851-11A)		ITEM (aantal gebruikt en beschrijving)									
Montage	Wielgrootte	A	C	G	H	J	L	M	N		
FLSTC-, FLSTN-, en FLS-modellen van 2007 en later (zonder ABS)	16 x 3,0 inch	2	1	0	1	1	*	*	*		
FXDF-modellen van 2008 en later	16 x 3,0 inch	2	1	0	0	0	*	*	*		
FLSTF- en FLSTFB-modellen van 2007 en later (zonder ABS)	17 x 3,5 inch	2	1	0	0	0	*	*	*		
FLSTF- en FLSTFB-modellen van 2008 en later (zonder ABS)	18 x 3,5 inch	2	1	0	0	0	*	*	*		
FXDF-modellen van 2008 en later; en FLD-modellen van 2012 en later	18 x 3,5 inch	2	1	0	0	0	*	*	*		
FXS-, FXST/B/C-modellen van 2007 en later (zonder ABS), FXDWG-modellen van 2008 en later***	21 x 2,15 inch	2	1	0	0	1	*	*	*		
FXSTD-modellen van 2007***	21 x 2,15 inch	2	1	1	0	1	*	*	*		

Tabel 6. Montageset wiellager VOOR 25 mm (43851-11A)

Montageset wiellager VOOR 25 mm (43851-11A)		ITEM (aantal gebruikt en beschrijving)							
Montage	Wielgrootte	A	C	G	H	J	L	M	N
De montagesets zijn ontworpen voor gebruik in combinatie met verschillende wielstijlen en montage-doelinden. Neem contact op met een Harley-Davidson-dealer om te controleren of het wiel en de montagesets beide ontworpen en goedgekeurd zijn voor het model motorfiets waarop ze gemonteerd zullen gaan worden. OPMERKINGEN: * Zie <i>OPMERKING</i> boven de stap waarin de montage van het ventiel wordt beschreven bij MONTAGE om te bepalen welk ventiel u uit uw specifieke set moet gebruiken. Gooi de andere ventielen weg. ** Lagervulring gemonteerd onder het hoofdlager. *** De linkerkant van het wiel is de kant met het hoofdlager voor deze bevestiging.		A	Lager, standaard (2)		9276				
		C	Ashuls		41349-07				
		G	Afstandsstuk, as		41504-07				
		H	Afstandsstuk, as		41695-07				
		J	Lagervulring**		43315-07				
		L	Ventiel, kort		43157-83A				
		M	Ventiel, lang		43206-01				
		N	Ventiel, snap-in		40999-87				

Tabel 7. Montageset ABS wiellager VOOR 25 mm (41454-08B)

Montageset ABS wiellager VOOR 25 mm (41454-08B)		ITEM (aantal gebruikt en beschrijving)								
Montage	Wielgrootte	A	B	C	D	J	K	L	M	N
Touring-modellen van 2008 en FLHRC-modellen van 2009 en later met ABS	16 x 3,0 inch	1	1	0	1	0	1	*	*	0
Touring-modellen van 2009 en later met ABS	17 x 3,0 inch	1	1	0	1	0	0	*	*	*
Touring-modellen van 2008 en later met ABS	18 x 3,5 inch	1	1	0	1	**	**	*	*	*
Dyna-modellen van 2012 en later met ABS (behalve FLD, FXDWG en FXDF)	19 x 2,5 inch	1	1	1	0	**	**	*	*	0
VRSCAW-, VRSCD-, VRSCF- en VRSCDX-modellen van 2008 en later met ABS	19 x 3,0 inch	1	1	1	0	**	**	*	*	0
Touring-modellen van 2009 en later met ABS	19 x 3,5 inch	1	1	0	1	0	0	*	*	*
De montagesets zijn ontworpen voor gebruik in combinatie met verschillende wielstijlen en montage-doelinden. Neem contact op met een Harley-Davidson-dealer om te controleren of het wiel en de montagesets beide ontworpen en goedgekeurd zijn voor het model motorfiets waarop ze gemonteerd zullen gaan worden. OPMERKINGEN: * Zie <i>OPMERKING</i> boven de stap waarin de montage van het ventiel wordt beschreven bij MONTAGE om te bepalen welk ventiel u uit uw specifieke set moet gebruiken. Gooi de andere ventielen weg. ** Zie <i>OPMERKINGEN</i> voor uw wielset boven de montage-stap voor het wiel in MONTAGE om te bepalen welke lagervulring moet worden gebruikt. *** De rode zijde van het lager moet naar het wiel toe gemonteerd worden. Het ABS-lager is het hoofdlager. **** Lagervulring gemonteerd onder het hoofdlager.		A	Lager, standaard		9276					
		B	Lager, ABS***		9252					
		C	Ashuls		41748-08					
		D	Ashuls		41900-08					
		J	Lagervulring****		41450-08					
		K	Lagervulring****		43903-08					
		L	Ventiel, kort		43157-83A					
		M	Ventiel, lang		43206-01					
	N	Ventiel, snap-in		40999-87						

Tabel 8. Montageset wiellager VOOR ABS 25 mm (43093-11A)

Montageset wiellager VOOR ABS 25 mm (43093-11A)		ITEM (aantal gebruikt en beschrijving)									
Montage	Wielgrootte	A	B	C	D	G	J	K	L	M	N
FLSTC- en FLSTN-modellen van 2011 en later, en FLS-modellen met ABS	16 x 3,0 inch	1	1	1	0	1	0	1	*	*	*
FXDF-modellen van 2012 en later met ABS	16 x 3,0 inch	1	1	1	0	0	0	0	*	*	*
FLSTF- en FLSTFB-modellen van 2011 en later met ABS	17 x 3,5 inch	1	1	1	0	0	0	0	*	*	*
FLSTF- en FLSTFB-modellen van 2011 en later met ABS	18 x 3,5 inch	1	1	1	0	0	0	0	*	*	*
FXDF- en FLD-modellen van 2012 en later met ABS	18 x 3,5 inch	1	1	1	0	0	0	0	*	*	*
FXCWC-modellen van 2011 en later met ABS	19 x 2,15 inch	1	1	0	1	0	0	0	*	*	*
FXCWC-modellen van 2011 en later met ABS	19 x 2,5 inch	1	1	0	1	0	1	0	*	*	*
FXS-, FXST-modellen van 2011 en later en FXDWG-modellen met ABS van 2012 en later	21 x 2,15 inch	1	1	1	0	0	0	1	*	*	*

Tabel 8. Montageset wiellager VOOR ABS 25 mm (43093-11A)

Montageset wiellager VOOR ABS 25 mm (43093-11A)		ITEM (aantal gebruikt en beschrijving)									
Montage	Wielgrootte	A	B	C	D	G	J	K	L	M	N
De montagesets zijn ontworpen voor gebruik in combinatie met verschillende wielstijlen en montagedoeleinden. Neem contact op met een Harley-Davidson-dealer om te controleren of het wiel en de montagesets beide ontworpen en goedgekeurd zijn voor het model motorfiets waarop ze gemonteerd zullen gaan worden. OPMERKINGEN: * Zie <i>OPMERKING</i> boven de stap waarin de montage van het ventiel wordt beschreven bij MONTAGE om te bepalen welk ventiel u uit uw specifieke set moet gebruiken. Gooi de andere ventielen weg. ** De rode zijde van het lager moet naar het wiel toe gemonteerd worden. Het ABS-lager is het hoofdlager. *** Lagervulring gemonteerd onder het hoofdlager.	A	Lager, standaard							9276		
	B	Lager, ABS**							9252		
	C	Ashuls							41349-07		
	D	Ashuls							41548-08		
	G	Afstandsring							41695-07		
	J	Lagervulring***							41448-08		
	K	Lagervulring***							43315-07		
	L	Ventiel, kort							43157-83A		
	M	Ventiel, lang							43206-01		
	N	Ventiel, snap-in							40999-87		