



RUOTE ANTERIORI DETONATOR

GENERALITÀ

▲ AVVERTENZA

Installare solo le ruote e i kit di installazione approvati per il proprio modello di motocicletta. Rivolgersi a un concessionario Harley-Davidson per verificare l'abbinamento. Un abbinamento errato delle ruote e dei kit di installazione o l'installazione di ruote non approvate per il proprio modello di motocicletta può far perdere il controllo del mezzo, con pericolo di riportare lesioni gravi o mortali. (00610c)

Numero kit

44550-07, 44552-08, 44660-07, 44661-07 e 44556-07

Modelli

Per informazioni sugli abbinamenti dei modelli, vedere il catalogo di vendita al dettaglio delle parti e accessori o la sezione Parts and Accessories (Parti ed accessori) sul sito web www.harley-davidson.com (solo in inglese).

NOTA

I coprimozzo complementari non sono compatibili con questa ruota.

Contenuto del kit

Vedere Figura 1 e le tabelle delle parti di ricambio.

Parti supplementari necessarie

Questi kit comprendono solo le ruote Custom. Alcuni kit includono anche il coprimozzo.

L'installazione corretta di questi kit richiede l'acquisto separato delle seguenti parti supplementari disponibili presso i concessionari Harley-Davidson.

- Kit di installazione ruote (vedere la Tabella 2 e la Tabella 8 per trovare il necessario kit di installazione)
- 10 viti per coprimozzo/disco del freno (3655A) o 2 kit di viti cromate (46646-05)
- Estrattore e inseritore dei cuscinetti delle ruote (94134-09A)

Si raccomanda l'uso dei seguenti accessori Harley-Davidson Genuine Motor Accessories per una manutenzione e pulizia corretta:

- Detergente per cromatura brillante Harley® Bright™ (94683-99)
- Lucido e sigillante Harley® Glaze™ (99701-84)
- Spazzola per ruote e raggi Harley® (43078-99)
- Detergente per ruote e pneumatici Harley-Davidson® (94658-98)

- Protezione per parti in alluminio nudo Harley® Preserve™ (99845-07)

▲ AVVERTENZA

La sicurezza del pilota e del passeggero dipende dalla corretta installazione di questo kit. Attenersi alle procedure appropriate illustrate nel manuale di manutenzione. Se non si è in grado di eseguire la procedura o non si dispone degli attrezzi adeguati, rivolgersi a un concessionario Harley-Davidson per l'installazione. Un'installazione non corretta di questo kit può causare lesioni gravi o mortali. (00333b)

NOTA

Questo foglio di istruzioni fa riferimento alle informazioni contenute nel manuale di manutenzione. Per questa installazione è necessario disporre di un manuale di manutenzione del proprio modello di motocicletta, disponibile presso un concessionario Harley-Davidson.

INSTALLAZIONE

1. Rimuovere il gruppo della ruota anteriore esistente. Mettere da parte l'asse, il dado dell'asse, il disco del freno e i distanziali della ruota per l'installazione del kit. Eliminare il coprimozzo a luna sui modelli FLSTC e FLSTN. Eliminare il distanziale del lato sinistro sui modelli FXSTS ed il distanziale rastremato sui modelli FXSTD. Vedere RUOTA ANTERIORE nel manuale di manutenzione. **Per i modelli FLSTC e FLSTN:** Eliminare il coprimozzo a luna.

NOTA

Installare lo stelo lungo della valvola (43206-01) incluso nel kit di installazione. Eliminare tutti gli altri steli delle valvole.

NOTA

Non riutilizzare le viti dei dischi/rotori dei freni. Il riutilizzo di queste viti può ridurre la coppia di serraggio e danneggiare i componenti dei freni. (00319c)

2. Vedere Figura 1. Installare il gruppo dello stelo della valvola (M) sulla ruota. Vedere PNEUMATICI nel manuale di manutenzione.
3. Montare sulla ruota i componenti del kit d'installazione della ruota ed il/i disco/dischi del freno, utilizzando la tabella delle parti di ricambio appropriata. Vedere RUOTA ANTERIORE nel manuale di manutenzione.

NOTA

Installare prima il cuscinetto del lato dell'albero primario, utilizzando il relativo manuale di manutenzione e l'ESTRATTORE/INSERITORE DEI CUSCINETTI DELLE RUOTE.



Kit 44550-07: La scanalatura ricavata sulla superficie del mozzo sul lato sinistro della ruota indica il lato di installazione del disco e del cuscinetto del lato dell'albero primario. La ruota deve essere installata in modo che lo stelo della valvola sia sul lato destro della motocicletta.

Kit 44660-07 e 44661-07: La ruota deve essere installata in modo che i segni sul mozzo siano sul lato sinistro della motocicletta. Una freccia incisa sul cerchione della 44661-07 indica la direzione di rotazione. Una scanalatura ricavata sulla superficie del mozzo di sinistra indica il lato del cuscinetto del lato dell'albero primario.

- **Modelli a doppio disco:** Montare i dischi dei freni secondo i procedimenti riportati nel manuale di manutenzione. Il coprimozzo cromato (2) non è usato.
- **Modelli a disco singolo:** Montare il disco del freno secondo i procedimenti riportati nel manuale di manutenzione. Montare il coprimozzo cromato (2) dal lato opposto del disco del freno.

Kit 44660-07: Il peso nominale lordo sull'asse non risente del montaggio di questa ruota sui veicoli originariamente dotati di ruote da 21 pollici.

Kit 44661-07: Il peso nominale lordo sull'asse non risente del montaggio di questa ruota sui veicoli originariamente dotati di ruote da 19 pollici.

Kit 44552-08: La scanalatura ricavata sulla superficie del mozzo sul lato sinistro della ruota indica il lato sinistro di installazione e il lato del cuscinetto dell'albero primario. La ruota deve essere installata in modo che lo stelo della valvola sia sul lato destro della motocicletta.

Kit 44556-07: La scanalatura ricavata sulla superficie del mozzo sul lato destro della ruota identifica il lato dell'installazione. La freccia sul lato sinistro del mozzo indica la direzione di rotazione.

- *Per i modelli FXDWG 2006 e anni successivi:* Quando è montato correttamente, lo pneumatico sarà scentrato di 2–5 mm (0.08–0,2 in), rispetto al parafrangente.
 - **Per tutti i modelli FXST, FXSTS, FXSTB, FXSTC, FXSTD 2006 e precedenti e per i modelli FXDWG 2007 e precedenti:** Il lato destro è quello del cuscinetto del lato dell'albero primario.
 - **Per i modelli FXST, FXSTB, FXSTC e FXSTD 2007 ed anni successivi e per i modelli FXDWG 2008 ed anni successivi:** Il lato sinistro è quello del cuscinetto del lato dell'albero primario.
4. *Per i modelli FLSTC e FLSTN:* Installare il kit ruota ed il distanziale della manopola di destra della ruota forniti dal kit. **Per i modelli FXSTD:** Installare il kit ruota ed il distanziale dell'asse (G) forniti dal kit. **Per i modelli FXSTS:** Installare il kit ruota, i distanziali di serie dell'asse e il distanziale dell'asse (H) tra la forcella e il lato sinistro del distanziale dell'asse. Il lato destro è quello del disco del freno. *Tutti gli altri modelli:* Installare i distanziali della ruota precedentemente rimossi.
 5. Installare la ruota anteriore (1), l'asse di serie e il dado dell'asse di serie. Vedere RUOTA ANTERIORE nel manuale di manutenzione.

MANUTENZIONE E PULIZIA

Per preservare la lucentezza originale delle parti cromate, si consiglia una loro regolare manutenzione.

1. Pulire le superfici della ruota molto sporche con detergente per ruote e pneumatici Harley-Davidson, applicandolo con la spazzola per ruote e raggi Harley.
2. Pulire accuratamente le superfici cromate con un apposito detergente di buona qualità per parti cromate, come il detergente per cromatura brillante Harley Bright.
3. Dopo la pulizia e la lucidatura, sigillare le finiture con un fissatore di buona qualità, come il lucido e sigillante Harley Glaze.

PARTI DI RICAMBIO



Figura 1. Parti di ricambio: Ruota anteriore Detonator (è mostrata la ruota da 16 pollici)

Tabella 1. Parti di ricambio e contenuto dei kit delle ruote

Kit	Elemento	Descrizione (quantità)	Numero codice
44552-08	1	Ruota	Parte non venduta separatamente
44550-07	1	Ruota	Parte non venduta separatamente
	2	Coprimozzo	44920-05
44660-07, 44661-07, 44556-07	1	Ruota	Parte non venduta separatamente
	2	Coprimozzo	44921-05
Indicatore a vista citato nel testo:			
	3	Scanalatura lavorata (tutte le ruote)	

Tabella 2. Kit di installazione ruota ANTERIORE con cuscinetti da 3/4 di pollice (43833-07A)

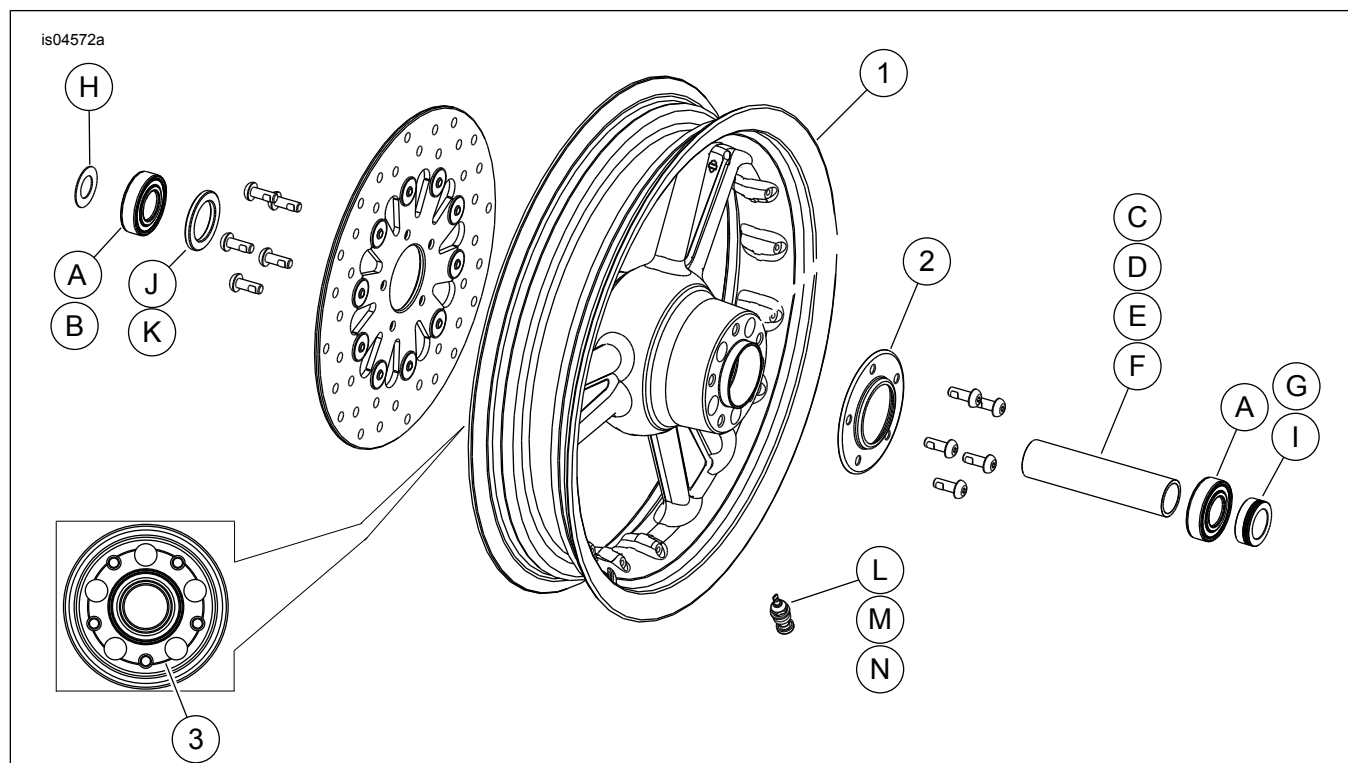
Abbinamento	Misura delle ruote	ELEMENTO (quantità usata e descrizione)									
		A	C	D	E	G	H	I	L	M	
FLST e FLSTF 2000-2006 (tranne FLSTFSE2 2006)	16 x 3,0 pollici	2	0	1	0	0	0	0	0	*	*
FLSTC e FLSTN 2000-2006	16 x 3,0 pollici	2	0	1	0	0	0	0	1	*	*
FLSTFSEi 2006	17 x 3,5 pollici	2	0	1	0	0	0	0	1	*	*
FLSTSB 2008 ed anni successivi	18 x 3,5 pollici	2	0	***	0	***	0	0	0	*	*
XL 2000-2007 e Dyna 2000-2003 (tranne FXDWG)	19 x 2,5 pollici	2	0	0	1	0	0	0	0	*	*
XL 2000-2007 e Dyna 2000-2003 (tranne FXDWG)	21 x 2,15 pollici	2	0	0	1	0	0	0	0	*	*
FXST/B/C 2000-2006; FXDWG 2000-2005**	21 x 2,15 pollici	2	1	0	0	0	0	0	0	*	*
FXSTS 2000-2006**	21 x 2,15 pollici	2	1	0	0	0	0	1	0	*	*
FXSTD 2000-2006 (tranne FXSTDSE)**	21 x 2,15 pollici	2	1	0	0	1	0	0	0	*	*

Tabella 2. Kit di installazione ruota ANTERIORE con cuscinetti da 3/4 di pollice (43833-07A)

Kit di installazione ruota ANTERIORE con cuscinetti da 3/4 di pollice (43833-07A)		ELEMENTO (quantità usata e descrizione)								
Abbinamento	Misura delle ruote	A	C	D	E	G	H	I	L	M
I kit di installazione sono progettati per funzionare bene con diversi tipi e abbinamenti di ruote. Rivolgersi a un concessionario Harley-Davidson per verificare che sia le ruote sia i kit di installazione siano progettati e approvati per il modello di motocicletta su cui si desidera installarli. NOTE: * Vedere la <i>NOTA</i> che precede la descrizione dell'installazione delle valvole nella sezione INSTALLAZIONE per individuare lo stelo della valvola da usare per il kit di cui si dispone. Eliminare gli altri steli delle valvole. ** Il lato destro della ruota è il lato del cuscinetto dell'albero primario per questo abbinamento. *** Vedere la sezione INSTALLAZIONE per il kit separato della bulloneria da usare con i modelli FLSTSB.		A	Cuscinetto, normale (2)					9267		
		C	Manicotto asse					43536-00		
		D	Manicotto asse					43608-00		
		E	Manicotto asse					43613-00		
		G	Distanziale, asse					40910-00A		
		H	Distanziale, asse					43313-98		
		I	Distanziale, ruota					43617-00A		
L	Stelo della valvola, corto					43157-83A				
M	Stelo della valvola, lungo					43206-01				

Tabella 3. Kit di installazione ruota ANTERIORE con cuscinetti da 1 pollice (43848-08A)

Kit di installazione ruota ANTERIORE con cuscinetti da 1 pollice (43848-08A)		ELEMENTO (quantità usata e descrizione)							
Abbinamento	Misura delle ruote	A	C	D	E	F	L	M	
Touring 2000-2007	16 x 3,0 pollici	2	1	0	0	0	*	*	
Touring 2004-2007	18 x 3,5 pollici	2	1	0	0	0	*	*	
Dyna 2004-2005 (tranne FXDWG)	19 x 2,5 pollici	2	0	0	0	1	*	*	
Dyna 2006-2007 (tranne FXDWG)	19 x 2,5 pollici	2	0	0	1	0	*	*	
VRSC 2002-2007	19 x 3,0 pollici	2	0	0	1	0	*	*	
FXDWG 2006-2007**	21 x 2,15 pollici	2	0	1	0	0	*	*	
Dyna 2004-2005 (tranne FXDWG)	21 x 2,15 pollici	2	0	0	0	1	*	*	
I kit di installazione sono progettati per funzionare bene con diversi tipi e abbinamenti di ruote. Rivolgersi a un concessionario Harley-Davidson per verificare che sia le ruote sia i kit di installazione siano progettati e approvati per il modello di motocicletta su cui si desidera installarli. NOTE: * Vedere la <i>NOTA</i> che precede la descrizione dell'installazione delle valvole nella sezione INSTALLAZIONE per individuare lo stelo della valvola da usare per il kit di cui si dispone. Eliminare gli altri steli delle valvole. ** Il lato destro della ruota è il lato del cuscinetto dell'albero primario per questo abbinamento.		A	Cuscinetto, normale (2)					9247	
		C	Manicotto asse					43517-00	
		D	Manicotto asse					43633-06	
		E	Manicotto asse					43641-01	
		F	Manicotto asse					43755-04	
		L	Stelo della valvola, corto					43157-83A	
M	Stelo della valvola, lungo					43206-01			

Tabella 4. Kit di installazione ruota ANTERIORE con cuscinetti da 25 mm (41452-08C)

Kit di installazione ruota ANTERIORE con cuscinetti da 25 mm (41452-08C)		ELEMENTO (quantità usata e descrizione)								
Abbinamento	Misura delle ruote	A	C	D	E	J	K	L	M	N
XL1200X 2010 ed anni successivi; XL1200C 2011 ed anni successivi	16 x 3,0 pollici	2	0	0	1	0	0	*	*	*
FXCW e FXCWC 2008 ed anni successivi (modelli non dotati di ABS)	19 x 2,5 pollici	2	1	0	0	1	0	*	*	*
FXCW e FXCWC 2008 ed anni successivi (modelli non dotati di ABS)	19 x 2,15 pollici	2	1	0	0	0	0	*	*	*
XL 2008 ed anni successivi (tranne XL1200X e XL883L 2011 ed anni successivi)	19 x 2,5 pollici	2	0	1	0	0	1	*	*	*
XL 2008 ed anni successivi (tranne XL1200X e XL883L 2011 ed anni successivi)	21 x 2,15 pollici	2	0	1	0	0	1	*	*	*

Tabella 4. Kit di installazione ruota ANTERIORE con cuscinetti da 25 mm (41452-08C)

Kit di installazione ruota ANTERIORE con cuscinetti da 25 mm (41452-08C)		ELEMENTO (quantità usata e descrizione)								
Abbinamento	Misura delle ruote	A	C	D	E	J	K	L	M	N
I kit di installazione sono progettati per funzionare bene con diversi tipi e abbinamenti di ruote. Rivolgersi a un concessionario Harley-Davidson per verificare che sia le ruote sia i kit di installazione siano progettati e approvati per il modello di motocicletta su cui si desidera installarli. NOTE: * Vedere la <i>NOTA</i> che precede la descrizione dell'installazione delle valvole nella sezione <i>INSTALLAZIONE</i> per individuare lo stelo della valvola da usare per il kit di cui si dispone. Eliminare gli altri steli delle valvole. ** Spessore montato sotto il cuscinetto del lato dell'albero primario.		A	Cuscinetto, normale (2)					9276		
		C	Manicotto asse					41548-08		
		D	Manicotto asse					43906-08		
		E	Manicotto asse					11888		
		J	Spessore del cuscinetto**					41448-08		
		K	Spessore del cuscinetto**					43315-07		
		L	Stelo della valvola, corto					43157-83A		
		M	Stelo della valvola, lungo					43206-01		
		N	Stelo della valvola, a estrazione					40999-87		

Tabella 5. Kit di installazione ruota ANTERIORE con cuscinetti da 25 mm (41455-08C)

Kit di installazione ruota ANTERIORE con cuscinetti da 25 mm (41455-08C)		ELEMENTO (quantità usata e descrizione)								
Abbinamento	Misura delle ruote	A	C	D	J	K	L	M	N	
Touring 2008; FLHRC (senza ABS) e Trike (senza ABS) 2009 ed anni successivi	16 x 3,0 pollici	2	0	1	0	1	*	*	*	
Touring 2009 ed anni successivi (senza ABS)	17 x 3,0 pollici	2	0	1	0	0	*	*	*	
Touring 2008 ed anni successivi (senza ABS)	18 x 3,5 pollici	2	0	1	0	**	*	*	*	
Dyna 2008 ed anni successivi (tranne FLD, FXDWG e FXDF)	19 x 2,5 pollici	2	1	0	**	0	*	*	0	
VRSCAW, VRSCD, VRSCF e VRSCDX 2008 ed anni successivi (senza ABS)	19 x 3,0 pollici	2	1	0	**	0	*	*	0	
Touring 2009 ed anni successivi (senza ABS)	19 x 3,5 pollici	2	0	1	0	0	*	*	*	
I kit di installazione sono progettati per funzionare bene con diversi tipi e abbinamenti di ruote. Rivolgersi a un concessionario Harley-Davidson per verificare che sia le ruote sia i kit di installazione siano progettati e approvati per il modello di motocicletta su cui si desidera installarli. NOTE: * Vedere la <i>NOTA</i> che precede la descrizione dell'installazione delle valvole nella sezione <i>INSTALLAZIONE</i> per individuare lo stelo della valvola da usare per il kit di cui si dispone. Eliminare gli altri steli delle valvole. ** Vedere le <i>NOTE</i> relative al kit della ruota di cui si dispone, che precedono la descrizione dell'installazione della ruota nella sezione <i>INSTALLAZIONE</i> , per sapere se occorre usare uno spessore del cuscinetto con il proprio kit e la ruota. *** Spessore montato sotto il cuscinetto del lato dell'albero primario.		A	Cuscinetto, normale (2)					9276		
		C	Manicotto asse					41748-08		
		D	Manicotto asse					41900-08		
		J	Spessore del cuscinetto***					41450-08		
		K	Spessore del cuscinetto***					43903-08		
		L	Stelo della valvola, corto					43157-83A		
		M	Stelo della valvola, lungo					43206-01		
		N	Stelo della valvola, a estrazione					40999-87		

Tabella 6. Kit di installazione ruota ANTERIORE con cuscinetti da 25 mm (43851-11A)

Kit di installazione ruota ANTERIORE con cuscinetti da 25 mm (43851-11A)		ELEMENTO (quantità usata e descrizione)							
Abbinamento	Misura delle ruote	A	C	G	H	J	L	M	N
FLSTC, FLSTN e FLS 2007 ed anni successivi (senza ABS)	16 x 3,0 pollici	2	1	0	1	1	*	*	*
FXDF 2008 ed anni successivi	16 x 3,0 pollici	2	1	0	0	0	*	*	*
FLSTF e FLSTFB 2007 ed anni successivi (senza ABS)	17 x 3,5 pollici	2	1	0	0	0	*	*	*
FLSTF e FLSTFB 2008 ed anni successivi (senza ABS)	18 x 3,5 pollici	2	1	0	0	0	*	*	*
FXDF 2008 ed anni successivi, FLD 2012 ed anni successivi	18 x 3,5 pollici	2	1	0	0	0	*	*	*
FXS, FXST/B/C 2007 ed anni successivi (senza ABS); FXDWG 2008 ed anni successivi***	21 x 2,15 pollici	2	1	0	0	1	*	*	*
FXSTD 2007***	21 x 2,15 pollici	2	1	1	0	1	*	*	*

Tabella 6. Kit di installazione ruota ANTERIORE con cuscinetti da 25 mm (43851-11A)

Kit di installazione ruota ANTERIORE con cuscinetti da 25 mm (43851-11A)		ELEMENTO (quantità usata e descrizione)							
Abbinamento	Misura delle ruote	A	C	G	H	J	L	M	N
I kit di installazione sono progettati per funzionare bene con diversi tipi e abbinamenti di ruote. Rivolgersi a un concessionario Harley-Davidson per verificare che sia le ruote sia i kit di installazione siano progettati e approvati per il modello di motocicletta su cui si desidera installarli. NOTE: * Vedere la <i>NOTA</i> che precede la descrizione dell'installazione delle valvole nella sezione <i>INSTALLAZIONE</i> per individuare lo stelo della valvola da usare per il kit di cui si dispone. Eliminare gli altri steli delle valvole. ** Spessore montato sotto il cuscinetto del lato dell'albero primario. *** Il lato sinistro della ruota è il lato del cuscinetto dell'albero primario per questo abbinamento.		A	Cuscinetto, normale (2)		9276				
		C	Manicotto asse		41349-07				
		G	Distanziale, asse		41504-07				
		H	Distanziale, asse		41695-07				
		J	Spessore del cuscinetto**		43315-07				
		L	Stelo della valvola, corto		43157-83A				
		M	Stelo della valvola, lungo		43206-01				
		N	Stelo della valvola, a estrazione		40999-87				

Tabella 7. Kit di installazione ruota ANTERIORE con ABS e cuscinetti da 25 mm (41454-08B)

Kit di installazione ruota ANTERIORE con ABS e cuscinetti da 25 mm (41454-08B)		ELEMENTO (quantità usata e descrizione)								
Abbinamento	Misura delle ruote	A	B	C	D	J	K	L	M	N
Touring 2008 e FLHRC 2009 ed anni successivi con ABS	16 x 3,0 pollici	1	1	0	1	0	1	*	*	0
Touring 2009 ed anni successivi con ABS	17 x 3,0 pollici	1	1	0	1	0	0	*	*	*
Touring 2008 ed anni successivi con ABS	18 x 3,5 pollici	1	1	0	1	**	**	*	*	*
Dyna 2012 ed anni successivi con ABS (tranne FLD, FXDWG e FXDF)	19 x 2,5 pollici	1	1	1	0	**	**	*	*	0
VRSCAW, VRSCD, VRSCF e VRSCDX 2008 ed anni successivi con ABS	19 x 3,0 pollici	1	1	1	0	**	**	*	*	0
Touring 2009 ed anni successivi con ABS	19 x 3,5 pollici	1	1	0	1	0	0	*	*	*
I kit di installazione sono progettati per funzionare bene con diversi tipi e abbinamenti di ruote. Rivolgersi a un concessionario Harley-Davidson per verificare che sia le ruote sia i kit di installazione siano progettati e approvati per il modello di motocicletta su cui si desidera installarli. NOTE: * Vedere la <i>NOTA</i> che precede la descrizione dell'installazione delle valvole nella sezione <i>INSTALLAZIONE</i> per individuare lo stelo della valvola da usare per il kit di cui si dispone. Eliminare gli altri steli delle valvole. ** Vedere le <i>NOTE</i> relative al kit della ruota di cui si dispone, che precedono la descrizione dell'installazione della ruota nella sezione <i>INSTALLAZIONE</i> , per sapere quale spessore del cuscinetto occorre usare con il proprio kit e la ruota. *** Installare il cuscinetto in modo che il lato rosso sia rivolto verso la ruota. Il cuscinetto lato ABS è il cuscinetto del lato dell'albero primario. **** Spessore montato sotto il cuscinetto del lato dell'albero primario.		A	Cuscinetto, normale		9276					
		B	Cuscinetto, ABS***		9252					
		C	Manicotto asse		41748-08					
		D	Manicotto asse		41900-08					
		J	Spessore del cuscinetto****		41450-08					
		K	Spessore del cuscinetto****		43903-08					
		L	Stelo della valvola, corto		43157-83A					
	M	Stelo della valvola, lungo		43206-01						
	N	Stelo della valvola, a estrazione		40999-87						

Tabella 8. Kit di installazione ruota ANTERIORE con ABS e cuscinetti da 25 mm (43093-11A)

Kit di installazione ruota ANTERIORE con ABS e cuscinetti da 25 mm (43093-11A)		ELEMENTO (quantità usata e descrizione)									
Abbinamento	Misura delle ruote	A	B	C	D	G	J	K	L	M	N
FLSTC, FLSTN e FLS 2011 ed anni successivi con ABS	16 x 3,0 pollici	1	1	1	0	1	0	1	*	*	*
FXDF 2012 ed anni successivi con ABS	16 x 3,0 pollici	1	1	1	0	0	0	0	*	*	*
FLSTF e FLSTFB 2011 ed anni successivi con ABS	17 x 3,5 pollici	1	1	1	0	0	0	0	*	*	*
FLSTF e FLSTFB 2011 ed anni successivi con ABS	18 x 3,5 pollici	1	1	1	0	0	0	0	*	*	*
FXDF e FLD 2012 ed anni successivi con ABS	18 x 3,5 pollici	1	1	1	0	0	0	0	*	*	*
FXCWC 2011 ed anni successivi con ABS	19 x 2,15 pollici	1	1	0	1	0	0	0	*	*	*
FXCWC 2011 ed anni successivi con ABS	19 x 2,5 pollici	1	1	0	1	0	1	0	*	*	*
FXS, FXST 2011 ed anni successivi e FXDWG 2012 ed anni successivi con ABS	21 x 2,15 pollici	1	1	1	0	0	0	1	*	*	*

Tabella 8. Kit di installazione ruota ANTERIORE con ABS e cuscinetti da 25 mm (43093-11A)

Kit di installazione ruota ANTERIORE con ABS e cuscinetti da 25 mm (43093-11A)		ELEMENTO (quantità usata e descrizione)									
Abbinamento	Misura delle ruote	A	B	C	D	G	J	K	L	M	N
<p>I kit di installazione sono progettati per funzionare bene con diversi tipi e abbinamenti di ruote. Rivolgersi a un concessionario Harley-Davidson per verificare che sia le ruote sia i kit di installazione siano progettati e approvati per il modello di motocicletta su cui si desidera installarli.</p> <p>NOTE: * Vedere la <i>NOTA</i> che precede la descrizione dell'installazione delle valvole nella sezione <i>INSTALLAZIONE</i> per individuare lo stelo della valvola da usare per il kit di cui si dispone. Eliminare gli altri steli delle valvole. ** Installare il cuscinetto in modo che il lato rosso sia rivolto verso la ruota. Il cuscinetto lato ABS è il cuscinetto lato dell'albero primario. *** Spessore montato sotto il cuscinetto del lato dell'albero primario.</p>		A	Cuscinetto, normale						9276		
		B	Cuscinetto, ABS**						9252		
		C	Manicotto asse						41349-07		
		D	Manicotto asse						41548-08		
		G	Distanziale						41695-07		
		J	Spessore del cuscinetto***						41448-08		
		K	Spessore del cuscinetto***						43315-07		
		L	Stelo della valvola, corto						43157-83A		
		M	Stelo della valvola, lungo						43206-01		
		N	Stelo della valvola, a estrazione						40999-87		