



RODAS DIANTEIRAS DETONATOR

INFORMAÇÕES GERAIS

▲ ATENÇÃO

Instale apenas as rodas e os kits de instalação aprovados para o seu modelo de motocicleta. Contate uma concessionária Harley-Davidson para verificar a adaptação. A instalação de rodas e kits de instalação incompatíveis ou não aprovados para o seu modelo podem causar perda de controle, o que pode levar a morte ou lesões graves. (00610c)

Número do kit

44550-07, 44552-08, 44660-07, 44661-07 e 44556-07

Modelos

Para informações sobre os modelos correspondentes, veja o catálogo de peças e acessórios de varejo ou a seção de peças e acessórios do site www.harley-davidson.com (somente em inglês).

NOTA

Calotas acessórias não são compatíveis com estas rodas.

Conteúdo do kit

Veja Figura 1 e as tabelas de peças de reposição.

Peças adicionais necessárias

Estes kits incluem somente a roda personalizada. Alguns kits também incluem uma calota.

A instalação correta destes kits exige a compra em separado das seguintes peças que estão disponíveis em um concessionário Harley-Davidson.

- Kit de instalação da roda (veja Tabela 2 e Tabela 8 para determinar o kit de instalação necessário)
- 10 parafusos do disco de freio/calota (3655A) ou 2 kits de parafusos cromados (46646-05)
- Extrator e instalador de rolamento da roda (94134-09A)

Os seguintes Harley-Davidson Genuine Motor Accessories são recomendados para a manutenção e a limpeza apropriadas:

- Para limpeza de cromados Harley® Bright™ (94683-99)
- Polidor e vedante Harley® Glaze™ (99701-84)
- Escova para roda e raios Harley® (43078-99)
- Limpa roda e pneu Harley-Davidson® (94658-98)
- Protetor de alumínio exposto Harley® Preserve™ (99845-07)

▲ ATENÇÃO

A segurança do motociclista e do passageiro depende da instalação correta deste kit. Use os procedimentos apropriados do Manual de serviço. Se o procedimento não estiver dentro de suas capacidades ou se você não possuir as ferramentas corretas, deixe que uma concessionária Harley-Davidson efetue a instalação. A instalação inadequada deste kit poderá resultar em morte ou lesões graves. (00333b)

NOTA

Esta Folha de instruções faz referência às informações do Manual de serviço. Um Manual de serviço para o seu modelo de motocicleta é necessário para esta instalação, estando disponível em um concessionário Harley-Davidson.

INSTALAÇÃO

1. Remova o conjunto da roda dianteira existente. Guarde o eixo, a porca do eixo, o disco de freio e os espaçadores da roda para a instalação do kit. Descarte a calota estilo lua em modelos FLSTC e FLSTN. Descarte o espaçador do lado esquerdo nos modelos FXSTS e o espaçador chanfrado nos modelos FXSTD. Consulte RODA DIANTEIRA no Manual de serviço. **Para os modelos FLSTC e FLSTN:** Descarte a calota estilo lua.

NOTA

Instale a haste de válvula longa (43206-01) incluída no kit de instalação. Descarte todas as outras hastes de válvulas.

AVISO

Não reutilize os parafusos do disco/rotor do freio. A reutilização desses parafusos pode causar perda de torque e danos aos componentes do freio. (00319c)

2. Veja Figura 1. Instale o conjunto da haste da válvula (M) na roda. Consulte PNEUS no Manual de serviço.
3. Monte os componentes do kit de instalação da roda e o(s) disco(s) de freio na roda usando a tabela de peças de reposição apropriada. Consulte a seção RODA DIANTEIRA do Manual de serviço.

NOTA

Instale primeiro o rolamento primário usando o Manual de serviço apropriado e o EXTRATOR/INSTALADOR DE ROLAMENTO DA RODA.

Kit 44550-07: O lado esquerdo da roda tem uma ranhura usinada no cubo para identificá-lo como o lado do disco para instalação, bem como o lado do rolamento primário. A roda deverá ser montada de modo que a haste da válvula fique no lado direito da motocicleta.



Kits 44660-07 e 44661-07: A roda deverá ser instalada de modo que as marcas no cubo fiquem no lado esquerdo da motocicleta. Uma seta gravada no aro do kit 44661-07 indica a direção da rotação. Uma ranhura é usinada no lado esquerdo da face do cubo para indicar o lado do rolamento primário.

- **Modelos com dois discos:** Instale os discos de freio de acordo com os procedimentos do Manual de serviço. A calota cromada (2) não é usada.
- **Modelos com um disco:** Instale o disco de freio de acordo com os procedimentos do Manual de serviço. Instale a calota cromada (2) no lado oposto do disco do freio.

Kit 44660-07: O peso bruto nominal do eixo não é afetado pela instalação desta roda num veículo originalmente equipado com rodas de 21 pol.

Kit 44661-07: O peso bruto nominal do eixo não é afetado pela instalação desta roda num veículo originalmente equipado com rodas de 19 pol.

Kit 44552-08: O lado esquerdo da roda tem uma ranhura usinada no cubo para identificá-lo como o lado esquerdo para instalação, bem como o lado do rolamento primário. A roda deverá ser montada de modo que a haste da válvula fique no lado direito da motocicleta.

Kit 44556-07: O lado direito da roda tem uma ranhura usinada no cubo para identificá-lo como o lado certo para a instalação. Existe uma seta no lado esquerdo do cubo para indicar a direção da rotação.

- *Para modelos FXDWG ano 2006 e posteriores:* Quando instalado corretamente, o pneu ficará a 2–5 mm (0,08–0,2 in) afastado do centro em comparação com o para-lama.

- **Para todos os modelos FXST, FXSTS, FXSTB e FXSTD ano 2006 e anteriores e FXDWG ano 2007 e anteriores:** O lado direito é o lado do rolamento primário.
 - **Para os modelos FXST, FXSTB, FXSTC e FXSTD ano 2007 e posteriores e FXDWG ano 2008 e posteriores:** O lado esquerdo é o lado do rolamento primário.
4. *Para os modelos FLSTC e FLSTN:* Instale o kit de roda e o espaçador do lado direito da roda o fornecido no kit. **Para os modelos FXSTD:** Instale o kit de roda e o espaçador do eixo (G) fornecidos no kit de instalação. **Para os modelos FXSTS:** Instale o kit da roda, os espaçadores de eixo originais e o espaçador do eixo (H) entre o garfo e o espaçador do lado esquerdo do eixo. O lado do disco do freio é o lado direito. *Todos os demais modelos:* Instale os espaçadores da roda removidos anteriormente.
 5. Instale a roda (1) dianteira e o eixo e a porca do eixo originais. Consulte RODA DIANTEIRA no Manual de serviço.

MANUTENÇÃO E LIMPEZA

As peças cromadas devem ser submetidas à manutenção regular para manter o brilho original.

1. Limpe as superfícies da roda com sujeira pesada usando o limpador para roda e pneu Harley-Davidson aplicado com a escova para roda e raios Harley.
2. Limpe completamente o cromado com um limpador de cromados de boa qualidade, como o limpador para cromados Harley Bright.
3. Após limpar e polir, vede o acabamento com um selante de boa qualidade, como o polidor e vedante Harley Glaze.

PEÇAS DE REPOSIÇÃO



Figura 1. Peças de reposição: Rodas dianteiras Detonator (roda de 16 pol. mostrada)

Tabela 1. Conteúdo do kit da roda e peças de reposição

| Kit | Item | Descrição (quantidade) | Peça N.º |
|---------------------------------------|------|----------------------------------|----------------------------|
| 44552-08 | 1 | Roda | Não se vende separadamente |
| 44550-07 | 1 | Roda | Não se vende separadamente |
| | 2 | Calota | 44920-05 |
| 44660-07, 44661-07, 44556-07 | 1 | Roda | Não se vende separadamente |
| | 2 | Calota | 44921-05 |
| Indicador visual mencionado no texto: | | | |
| | 3 | Ranhura usinada (todas as rodas) | |

Tabela 2. Kit de instalação da roda DIANTEIRA com rolamento de 3/4 pol. (43833-07A)

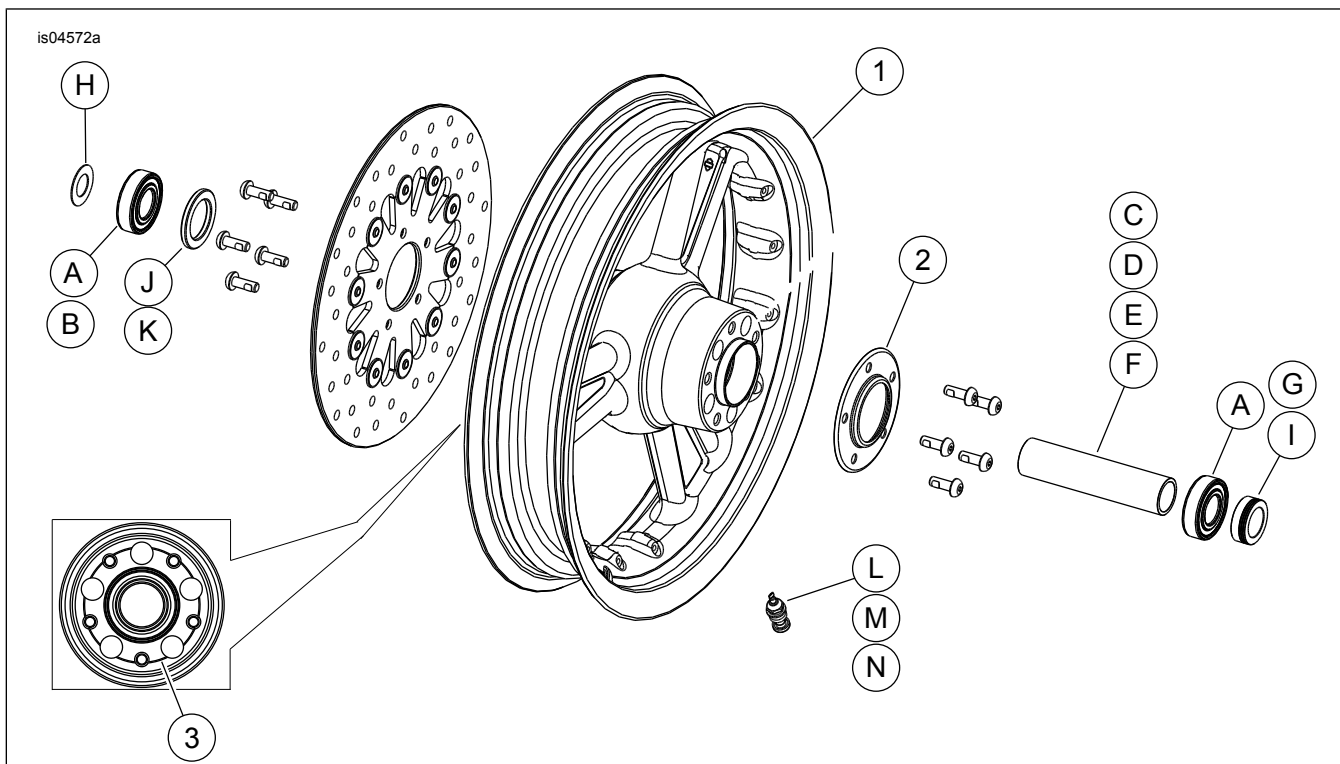
| Kit de instalação da roda DIANTEIRA com rolamento de 3/4 pol. (43833-07A) | | ITEM (quantidade usada e descrição) | | | | | | | | | |
|---|-----------------|-------------------------------------|-----------------------|-----|---|-----|-----------|-----------|---|---|--|
| Adaptação | Tamanho da roda | A | C | D | E | G | H | I | L | M | |
| FLST e FLSTF anos 2000 a 2006 (exceto FLSTFSE2 ano 2006) | 16 x 3,0 pol. | 2 | 0 | 1 | 0 | 0 | 0 | 0 | * | * | |
| FLSTC e FLSTN anos 2000 a 2006 | 16 x 3,0 pol. | 2 | 0 | 1 | 0 | 0 | 0 | 1 | * | * | |
| FLSTFSEi ano 2006 | 17 x 3,5 pol. | 2 | 0 | 1 | 0 | 0 | 0 | 1 | * | * | |
| FLSTSB ano 2008 e posteriores | 18 x 3,5 pol. | 2 | 0 | *** | 0 | *** | 0 | 0 | * | * | |
| XL anos 2000 a 2007 e Dyna anos 2000 a 2003 (exceto FXDWG) | 19 x 2,5 pol. | 2 | 0 | 0 | 1 | 0 | 0 | 0 | * | * | |
| XL anos 2000 a 2007 e Dyna anos 2000 a 2003 (exceto FXDWG) | 21 x 2,15 pol. | 2 | 0 | 0 | 1 | 0 | 0 | 0 | * | * | |
| FXST/B/C anos 2000 a 2006 e FXDWG anos 2000 a 2005** | 21 x 2,15 pol. | 2 | 1 | 0 | 0 | 0 | 0 | 0 | * | * | |
| FXSTS anos 2000 a 2006** | 21 x 2,15 pol. | 2 | 1 | 0 | 0 | 0 | 1 | 0 | * | * | |
| FXSTD anos 2000 a 2006 (exceto FXSTDSE)** | 21 x 2,15 pol. | 2 | 1 | 0 | 0 | 1 | 0 | 0 | * | * | |
| Os kits de instalação são projetados para funcionar com vários acessórios e estilos diferentes de rodas. Contate um concessionário Harley-Davidson para verificar se os kits de instalação e da roda foram projetados e aprovados para a motocicleta em que estão sendo instalados. NOTAS: *Veja NOTA acima da etapa de instalação da válvula em INSTALAÇÃO para determinar que haste da válvula usar para o seu kit específico. Descarte a(s) outra(s) haste(s) de válvula. **O lado direito da roda é o lado do rolamento primário para esta adaptação. ***Veja a seção INSTALAÇÃO para verificar o kit de ferragens separado a ser usado para os modelos FLSTSB. | | A | Rolamento, normal (2) | | | | | 9267 | | | |
| | | C | Luva do eixo | | | | | 43536-00 | | | |
| | | D | Luva do eixo | | | | | 43608-00 | | | |
| | | E | Luva do eixo | | | | | 43613-00 | | | |
| | | G | Espaçador, eixo | | | | | 40910-00A | | | |
| | | H | Espaçador, eixo | | | | | 43313-98 | | | |
| | | I | Espaçador, roda | | | | | 43617-00A | | | |
| | L | Haste da válvula, curta | | | | | 43157-83A | | | | |
| | M | Haste da válvula, comprida | | | | | 43206-01 | | | | |

Tabela 3. Kit de instalação da roda DIANTEIRA com rolamento de 1 pol. (43848-08A)

| Kit de instalação da roda DIANTEIRA com rolamento de 1 pol. (43848-08A) | | ITEM (quantidade usada e descrição) | | | | | | | | |
|--|-----------------|-------------------------------------|----------------------------|---|---|---|---|-----------|--|--|
| Adaptação | Tamanho da roda | A | C | D | E | F | L | M | | |
| Touring anos 2000 a 2007 | 16 x 3,0 pol. | 2 | 1 | 0 | 0 | 0 | * | * | | |
| Touring anos 2004 a 2007 | 18 x 3,5 pol. | 2 | 1 | 0 | 0 | 0 | * | * | | |
| Dyna anos 2004 e 2005 (exceto o FXDWG) | 19 x 2,5 pol. | 2 | 0 | 0 | 0 | 1 | * | * | | |
| Dyna anos 2006 e 2007 (exceto o FXDWG) | 19 x 2,5 pol. | 2 | 0 | 0 | 1 | 0 | * | * | | |
| VRSC anos 2002 a 2007 | 19 x 3,0 pol. | 2 | 0 | 0 | 1 | 0 | * | * | | |
| FXDWG anos 2006 e 2007** | 21 x 2,15 pol. | 2 | 0 | 1 | 0 | 0 | * | * | | |
| Dyna anos 2004 e 2005 (exceto o FXDWG) | 21 x 2,15 pol. | 2 | 0 | 0 | 0 | 1 | * | * | | |
| Os kits de instalação são projetados para funcionar com vários acessórios e estilos diferentes de rodas. Contate um concessionário Harley-Davidson para verificar se os kits de instalação e da roda foram projetados e aprovados para a motocicleta em que estão sendo instalados. NOTAS: *Veja NOTA acima da etapa de instalação da válvula em INSTALAÇÃO para determinar que haste da válvula usar para o seu kit específico. Descarte a(s) outra(s) haste(s) de válvula. **O lado direito da roda é o lado do rolamento primário para esta adaptação. | | A | Rolamento, normal (2) | | | | | 9247 | | |
| | | C | Luva do eixo | | | | | 43517-00 | | |
| | | D | Luva do eixo | | | | | 43633-06 | | |
| | | E | Luva do eixo | | | | | 43641-01 | | |
| | | F | Luva do eixo | | | | | 43755-04 | | |
| | | L | Haste da válvula, curta | | | | | 43157-83A | | |
| | | M | Haste da válvula, comprida | | | | | 43206-01 | | |

Tabela 4. Kit de instalação da roda DIANTEIRA com rolamento de 25 mm (41452-08C)

| Kit de instalação da roda DIANTEIRA com rolamento de 25 mm (41452-08C) | | ITEM (quantidade usada e descrição) | | | | | | | | |
|---|-----------------|-------------------------------------|-----------------------------------|---|---|---|---|-----------|---|---|
| Adaptação | Tamanho da roda | A | C | D | E | J | K | L | M | N |
| XL1200X ano 2010 e posteriores, XL1200C ano 2011 e posteriores | 16 x 3,0 pol. | 2 | 0 | 0 | 1 | 0 | 0 | * | * | * |
| FXCW e FXCWC ano 2008 e posteriores (sem ABS) | 19 x 2,5 pol. | 2 | 1 | 0 | 0 | 1 | 0 | * | * | * |
| FXCW e FXCWC ano 2008 e posteriores (sem ABS) | 19 x 2,15 pol. | 2 | 1 | 0 | 0 | 0 | 0 | * | * | * |
| XL ano 2008 e posteriores (exceto XL1200X e XL883L ano 2011 e posteriores) | 19 x 2,5 pol. | 2 | 0 | 1 | 0 | 0 | 1 | * | * | * |
| XL ano 2008 e posteriores (exceto XL1200X e XL883L ano 2011 e posteriores) | 21 x 2,15 pol. | 2 | 0 | 1 | 0 | 0 | 1 | * | * | * |
| Os kits de instalação são projetados para funcionar com vários acessórios e estilos diferentes de rodas. Contate um concessionário Harley-Davidson para verificar se os kits de instalação e da roda foram projetados e aprovados para a motocicleta em que estão sendo instalados. NOTAS: *Veja NOTA acima da etapa de instalação da válvula em INSTALAÇÃO para determinar que haste da válvula usar para o seu kit específico. Descarte a(s) outra(s) haste(s) de válvula. **Pastilha do rolamento instalada sob o rolamento primário. | | A | Rolamento, normal (2) | | | | | 9276 | | |
| | | C | Luva do eixo | | | | | 41548-08 | | |
| | | D | Luva do eixo | | | | | 43906-08 | | |
| | | E | Luva do eixo | | | | | 11888 | | |
| | | J | Pastilha do rolamento** | | | | | 41448-08 | | |
| | | K | Pastilha do rolamento** | | | | | 43315-07 | | |
| | | L | Haste da válvula, curta | | | | | 43157-83A | | |
| | | M | Haste da válvula, comprida | | | | | 43206-01 | | |
| | | N | Haste da válvula, passagem direta | | | | | 40999-87 | | |

Tabela 5. Kit de instalação da roda DIANTEIRA com rolamento de 25 mm (41455-08C)

| Kit de instalação da roda DIANTEIRA com rolamento de 25 mm (41455-08C) | | ITEM (quantidade usada e descrição) | | | | | | | | |
|--|-----------------|-------------------------------------|-----------------------------------|---|----|----|---|-----------|---|--|
| Adaptação | Tamanho da roda | A | C | D | J | K | L | M | N | |
| Touring ano 2008; FLHRC anos 2009 e posteriores (sem ABS) e Trike (sem ABS) | 16 x 3,0 pol. | 2 | 0 | 1 | 0 | 1 | * | * | * | |
| Touring ano 2009 e posteriores (sem ABS) | 17 x 3,0 pol. | 2 | 0 | 1 | 0 | 0 | * | * | * | |
| Touring ano 2008 e posteriores (sem ABS) | 18 x 3,5 pol. | 2 | 0 | 1 | 0 | ** | * | * | * | |
| Dyna ano 2008 e posteriores (exceto o FLD, o FXDWG e o FXDF) | 19 x 2,5 pol. | 2 | 1 | 0 | ** | 0 | * | * | 0 | |
| VRSCAW, VRSCD, VRSCF e VRSCDX ano 2008 e posteriores (sem ABS) | 19 x 3,0 pol. | 2 | 1 | 0 | ** | 0 | * | * | 0 | |
| Touring ano 2009 e posteriores (sem ABS) | 19 x 3,5 pol. | 2 | 0 | 1 | 0 | 0 | * | * | * | |
| Os kits de instalação são projetados para funcionar com vários acessórios e estilos diferentes de rodas. Contate um concessionário Harley-Davidson para verificar se os kits de instalação e da roda foram projetados e aprovados para a motocicleta em que estão sendo instalados. NOTAS: *Veja NOTA acima da etapa de instalação da válvula em INSTALAÇÃO para determinar que haste da válvula usar para o seu kit específico. Descarte a(s) outra(s) haste(s) de válvula. **Veja NOTAS do seu kit de roda acima da etapa da montagem da roda em INSTALAÇÃO para determinar se a pastilha do rolamento é usada para o seu kit de roda específico e adaptação. ***Pastilha do rolamento instalada sob o rolamento primário. | | A | Rolamento, normal (2) | | | | | 9276 | | |
| | | C | Luva do eixo | | | | | 41748-08 | | |
| | | D | Luva do eixo | | | | | 41900-08 | | |
| | | J | Pastilha do rolamento*** | | | | | 41450-08 | | |
| | | K | Pastilha do rolamento*** | | | | | 43903-08 | | |
| | | L | Haste da válvula, curta | | | | | 43157-83A | | |
| | | M | Haste da válvula, comprida | | | | | 43206-01 | | |
| | | N | Haste da válvula, passagem direta | | | | | 40999-87 | | |

Tabela 6. Kit de instalação da roda DIANTEIRA com rolamento de 25 mm (43851-11A)

| Kit de instalação da roda DIANTEIRA com rolamento de 25 mm (43851-11A) | | ITEM (quantidade usada e descrição) | | | | | | | | |
|--|-----------------|-------------------------------------|---|---|---|---|---|---|---|--|
| Adaptação | Tamanho da roda | A | C | G | H | J | L | M | N | |
| FLSTC, FLSTN e FLS ano 2007 e posteriores (sem ABS) | 16 x 3,0 pol. | 2 | 1 | 0 | 1 | 1 | * | * | * | |
| FXDF ano 2008 e posteriores | 16 x 3,0 pol. | 2 | 1 | 0 | 0 | 0 | * | * | * | |
| FLSTF e FLSTFB ano 2007 e posteriores (sem ABS) | 17 x 3,5 pol. | 2 | 1 | 0 | 0 | 0 | * | * | * | |
| FLSTF e FLSTFB ano 2008 e posteriores (sem ABS) | 18 x 3,5 pol. | 2 | 1 | 0 | 0 | 0 | * | * | * | |
| FXDF ano 2008 e posteriores; FLD ano 2012 e posteriores | 18 x 3,5 pol. | 2 | 1 | 0 | 0 | 0 | * | * | * | |

Tabela 6. Kit de instalação da roda DIANTEIRA com rolamento de 25 mm (43851-11A)

| Kit de instalação da roda DIANTEIRA com rolamento de 25 mm (43851-11A) | | ITEM (quantidade usada e descrição) | | | | | | | |
|---|-----------------------------------|-------------------------------------|----------------------------|---|----------|---|-----------|---|---|
| Adaptação | Tamanho da roda | A | C | G | H | J | L | M | N |
| FXST/B/C, FXS ano 2007 e posteriores (sem ABS); FXDWG ano 2008 e posteriores*** | 21 x 2,15 pol. | 2 | 1 | 0 | 0 | 1 | * | * | * |
| FXSTD ano 2007*** | 21 x 2,15 pol. | 2 | 1 | 1 | 0 | 1 | * | * | * |
| Os kits de instalação são projetados para funcionar com vários acessórios e estilos diferentes de rodas. Contate um concessionário Harley-Davidson para verificar se os kits de instalação e da roda foram projetados e aprovados para a motocicleta em que estão sendo instalados. NOTAS: *Veja <i>NOTA</i> acima da etapa de instalação da válvula em <i>INSTALAÇÃO</i> para determinar que haste da válvula usar para o seu kit específico. Descarte a(s) outra(s) haste(s) de válvula. **Pastilha do rolamento instalada sob o rolamento primário. ***O lado esquerdo da roda é o lado do rolamento primário para esta adaptação. | | A | Rolamento, normal (2) | | | | 9276 | | |
| | | C | Luva do eixo | | | | 41349-07 | | |
| | | G | Espaçador, eixo | | | | 41504-07 | | |
| | | H | Espaçador, eixo | | | | 41695-07 | | |
| | | J | Pastilha do rolamento** | | | | 43315-07 | | |
| | | L | Haste da válvula, curta | | | | 43157-83A | | |
| | | M | Haste da válvula, comprida | | | | 43206-01 | | |
| N | Haste da válvula, passagem direta | | | | 40999-87 | | | | |

Tabela 7. Kit de instalação da roda DIANTEIRA com rolamento ABS de 25 mm (41454-08B)

| Kit de instalação da roda DIANTEIRA com rolamento ABS de 25 mm (41454-08B) | | ITEM (quantidade usada e descrição) | | | | | | | | |
|--|-----------------------------------|-------------------------------------|---------------------------|---|----------|----|-----------|---|---|---|
| Adaptação | Tamanho da roda | A | B | C | D | J | K | L | M | N |
| Touring ano 2008 e FLHRC ano 2009 e posteriores com ABS | 16 x 3,0 pol. | 1 | 1 | 0 | 1 | 0 | 1 | * | * | 0 |
| Touring ano 2009 e posteriores com ABS | 17 x 3,0 pol. | 1 | 1 | 0 | 1 | 0 | 0 | * | * | * |
| Touring ano 2008 e posteriores com ABS | 18 x 3,5 pol. | 1 | 1 | 0 | 1 | ** | ** | * | * | * |
| Dyna com ABS ano 2012 e posteriores (exceto o FLD, o FXDWG e o FXDF) | 19 x 2,5 pol. | 1 | 1 | 1 | 0 | ** | ** | * | * | 0 |
| VRSCAW, VRSCD, VRSCF e VRSCDX ano 2008 e posteriores com ABS | 19 x 3,0 pol. | 1 | 1 | 1 | 0 | ** | ** | * | * | 0 |
| Touring ano 2009 e posteriores com ABS | 19 x 3,5 pol. | 1 | 1 | 0 | 1 | 0 | 0 | * | * | * |
| Os kits de instalação são projetados para funcionar com vários acessórios e estilos diferentes de rodas. Contate um concessionário Harley-Davidson para verificar se os kits de instalação e da roda foram projetados e aprovados para a motocicleta em que estão sendo instalados. NOTAS: *Veja <i>NOTA</i> acima da etapa de instalação da válvula em <i>INSTALAÇÃO</i> para determinar que haste da válvula usar para o seu kit específico. Descarte a(s) outra(s) haste(s) de válvula. **Veja <i>NOTAS</i> do seu kit de roda acima da etapa da montagem da roda em <i>INSTALAÇÃO</i> para determinar qual pastilha do rolamento é usada para o seu kit de roda específico e adaptação. ***O lado vermelho do rolamento deve ser instalado em direção à roda. O rolamento ABS é o primário. ****Pastilha do rolamento instalada sob o rolamento primário. | | A | Rolamento, normal | | | | 9276 | | | |
| | | B | Rolamento, ABS*** | | | | 9252 | | | |
| | | C | Luva do eixo | | | | 41748-08 | | | |
| | | D | Luva do eixo | | | | 41900-08 | | | |
| | | J | Pastilha do rolamento**** | | | | 41450-08 | | | |
| | | K | Pastilha do rolamento**** | | | | 43903-08 | | | |
| | | L | Haste da válvula, curta | | | | 43157-83A | | | |
| M | Haste da válvula, comprida | | | | 43206-01 | | | | | |
| N | Haste da válvula, passagem direta | | | | 40999-87 | | | | | |

Tabela 8. Kit de instalação da roda DIANTEIRA com rolamento ABS de 25 mm (43093-11A)

| Kit de instalação da roda DIANTEIRA com rolamento ABS de 25 mm (43093-11A) | | ITEM (quantidade usada e descrição) | | | | | | | | | |
|--|-----------------|-------------------------------------|---|---|---|---|---|---|---|---|---|
| Adaptação | Tamanho da roda | A | B | C | D | G | J | K | L | M | N |
| FLSTC, FLSTN e FLS ano 2011 e posteriores com ABS | 16 x 3,0 pol. | 1 | 1 | 1 | 0 | 1 | 0 | 1 | * | * | * |
| FXDF ano 2012 e posteriores com ABS | 16 x 3,0 pol. | 1 | 1 | 1 | 0 | 0 | 0 | 0 | * | * | * |
| FLSTF e FLSTFB ano 2011 e posteriores com ABS | 17 x 3,5 pol. | 1 | 1 | 1 | 0 | 0 | 0 | 0 | * | * | * |
| FLSTF e FLSTFB ano 2011 e posteriores com ABS | 18 x 3,5 pol. | 1 | 1 | 1 | 0 | 0 | 0 | 0 | * | * | * |
| FXDF ano 2012 e posteriores e FLD com ABS | 18 x 3,5 pol. | 1 | 1 | 1 | 0 | 0 | 0 | 0 | * | * | * |
| FXCWC ano 2011 e posteriores com ABS | 19 x 2,15 pol. | 1 | 1 | 0 | 1 | 0 | 0 | 0 | * | * | * |
| FXCWC ano 2011 e posteriores com ABS | 19 x 2,5 pol. | 1 | 1 | 0 | 1 | 0 | 1 | 0 | * | * | * |
| FXS ano 2011 e posteriores, FXST e FXDWG ano 2012 e posteriores com ABS | 21 x 2,15 pol. | 1 | 1 | 1 | 0 | 0 | 0 | 1 | * | * | * |

Tabela 8. Kit de instalação da roda DIANTEIRA com rolamento ABS de 25 mm (43093-11A)

| Kit de instalação da roda DIANTEIRA com rolamento ABS de 25 mm (43093-11A) | | ITEM (quantidade usada e descrição) | | | | | | | | | | |
|--|-----------------|-------------------------------------|-----------------------------------|---|---|---|---|---|-----------|---|---|--|
| Adaptação | Tamanho da roda | A | B | C | D | G | J | K | L | M | N | |
| <p>Os kits de instalação são projetados para funcionar com vários acessórios e estilos diferentes de rodas. Contate um concessionário Harley-Davidson para verificar se os kits de instalação e da roda foram projetados e aprovados para a motocicleta em que estão sendo instalados.</p> <p>NOTAS: *Veja <i>NOTA</i> acima da etapa de instalação da válvula em <i>INSTALAÇÃO</i> para determinar que haste da válvula usar para o seu kit específico. Descarte a(s) outra(s) haste(s) de válvula. **O lado vermelho do rolamento deve ser instalado em direção à roda. O rolamento do ABS é o rolamento primário. ***Pastilha do rolamento instalada sob o rolamento primário.</p> | | A | Rolamento, normal | | | | | | 9276 | | | |
| | | B | Rolamento, ABS** | | | | | | 9252 | | | |
| | | C | Luva do eixo | | | | | | 41349-07 | | | |
| | | D | Luva do eixo | | | | | | 41548-08 | | | |
| | | G | Espaçador | | | | | | 41695-07 | | | |
| | | J | Pastilha do rolamento*** | | | | | | 41448-08 | | | |
| | | K | Pastilha do rolamento*** | | | | | | 43315-07 | | | |
| | | L | Haste da válvula, curta | | | | | | 43157-83A | | | |
| | | M | Haste da válvula, comprida | | | | | | 43206-01 | | | |
| | | N | Haste da válvula, passagem direta | | | | | | 40999-87 | | | |