



INSTRUCTIONS

J03045

2013-11-01



KIT DE MARCHEPIED DE PASSAGER RAINURÉ SWEPT-WING

GÉNÉRALITÉS

Numéro de kit

50357-04

Modèles

Pour des informations sur la configuration des modèles, voir le catalogue P&A de vente au détail ou la section Pièces et accessoires de www.harley-davidson.com (en anglais seulement).

L'installation de ce kit nécessite aussi l'installation d'ajouts de marchepied de passager neufs, vendus séparément. Consulter le dernier catalogue des accessoires et pièces Genuine Motor de Harley-Davidson ou s'adresser à tout concessionnaire Harley-Davidson pour des ajouts de marchepieds de conducteur assortis et pour les choix de marchepieds de conducteur et de passager et les choix d'ajouts qui sont disponibles pour ces modèles. Ces articles peuvent être facilement installés en même temps que ce kit.

Contenu du kit

Voir Figure 1 et Tableau 1.

INSTALLATION

1. **En l'absence de marchepieds de passager :** Passer à l'étape 4. **En présence de marchepieds de passager :** Basculer le marchepied en position relevée. Retirer, le cas échéant, les couvercles du dessous des marchepieds chromés. À partir du bas du marchepied, utiliser un petit tournevis à lame plate pour pousser les pastilles de caoutchouc du patin vers le haut, à travers les trous du plateau de marchepied. Retirer le patin.
2. À l'aide d'un chasse-goupille en laiton et d'un maillet en caoutchouc, chasser une goupille à pivot hors du trou de pivot dans la cavité centrale du plateau de marchepied; retirer la goupille et la mettre de côté. Répéter pour la deuxième goupille.
3. Retirer le marchepied du support.
4. Voir Figure 1. Placer le ressort de détente dans le trou du support et poser la bille d'acier au-dessus du ressort si elle ne s'y trouve pas déjà.

REMARQUE

Les marchepieds Swept-Wing sont différents de chaque côté. Installer les marchepieds avec le logo Bar & Shield vers l'avant.

5. Mettre une vis de blocage (6) dans le trou taraudé, sur le bord intérieur du plateau de marchepied de passager et la visser partiellement pour la maintenir en place. Positionner le marchepied sur le support en position abaissée en faisant attention de ne pas déplacer la bille.

6. Aligner les trous de goupille à pivot et installer les goupilles à pivot à partir de l'extérieur. À l'aide d'un chasse-goupille en laiton et d'un maillet en caoutchouc, enfoncer les goupilles vers l'intérieur jusqu'à ce qu'elles soient centrées dans les cosses du support. Vérifier que la bille reste posée dans la détente, sur le dessous du plateau de marchepied.
7. Mettre l'ensemble inférieur du marchepied en place sur le support et poser les goupilles de retenue à partir de l'extérieur. À l'aide d'un chasse-goupille en laiton et d'un maillet en caoutchouc, enfoncer les goupilles jusqu'à ce qu'elles soient centrées dans les cosses du support.
8. Appliquer du détergent liquide à vaisselle sur les goujons prisonniers et les trous de goupille à pivot sur l'ajout de marchepied.
9. Mettre en place l'ajout de marchepied sur le plateau de marchepied. Saisir fermement le côté charnière du marchepied et insérer avec les deux mains. Enfoncer les goujons prisonniers dans le plateau de marchepied, dans les trous correspondants dans l'ajout de marchepied.
10. Basculer le marchepied en position relevée. Serrer la vis de blocage (6) pour immobiliser l'ajout à sa place. Répéter les étapes ci-dessus pour l'autre marchepied.

REMARQUE

Éviter le contact des surfaces chromées avec des matériaux abrasifs (pierres, sable, etc.), ce qui les endommagerait.

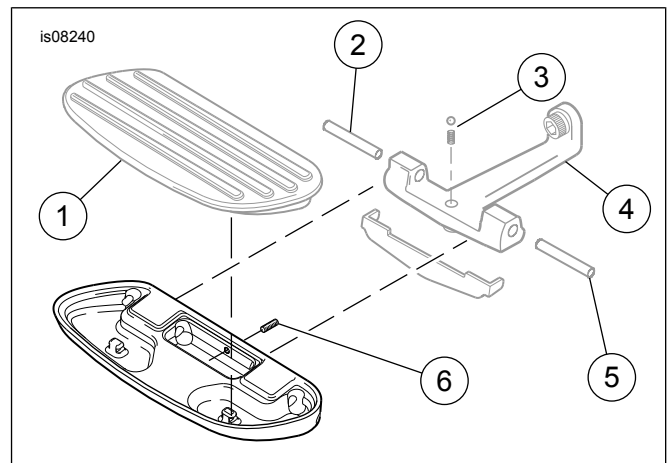

Figure 1. Pièces de rechange

Tableau 1. Pièces de rechange

Article	Description (quantité)	Numéro de pièce
1	Marchepied, passager (droit) Marchepied, passager (gauche) (non illustré)	50701-04 50700-04
2	Goupille à pivot	29960-85
3	Bille et ressort	29961-85
4	Support de marchepied	

Tableau 1. Pièces de rechange

Article	Description (quantité)	Numéro de pièce
5	Goupille à pivot	
6	Vis de blocage, tête creuse, numéro 10-24 x 1/2 pouce (2)	3341