



SWEPT-WING SOZIUSTRITTBRETTSATZ GERILLT

ALLGEMEINES

Satz-Nummer

50357-04

Modelle

Modell-Passungsinformationen sind im P&A-Einzelhandelskatalog oder im Abschnitt „Parts and Accessories“ (Teile und Zubehör) der Website www.harley-davidson.com (nur Englisch) zu finden.

Der Einbau dieses Satzes macht auch den Einbau neuer Soziustrittbretteinsätze erforderlich, die separat angeboten werden. Im neuesten Harley-Davidson Genuine Motor Accessories und Ersatzteil-Katalog die dazu passenden Fahrertrittbretter und das Angebot von Fahrer- und Soziustrittbrettern und -einsätzen nachschlagen, die für diese Modelle erhältlich sind oder fragen Sie einen Harley-Davidson-Händler. Diese Teile lassen sich problemlos zur gleichen Zeit wie der vorliegende Satz anbringen.

Inhalt des Satzes

Siehe Abbildung 1 und Tabelle 1.

EINBAU

1. **Wenn derzeit keine Soziustrittbretter montiert sind:** Mit Schritt 4 fortfahren. **Wenn derzeit Soziustrittbretter montiert sind:** Das Trittbrett nach oben klappen. Sofern vorhanden, die verchromten Trittbrettdeckungen der Unterseite abnehmen. Von der Unterseite des Trittbretts aus mit einem kleinen Schlitzschraubendreher die Gummipoppen auf dem Belag nach oben durch die Löcher in der Trittbrettschale drücken. Den Belag abnehmen.
2. Mit einem Messingdorn und einem Gummihammer einen der Gelenkzapfen aus der Gelenkbohrung in die mittige Aussparung der Trittbrettschale treiben. Den Gelenkzapfen entnehmen und beiseite legen. Mit dem zweiten Gelenkzapfen ebenso verfahren.
3. Das Trittbrett aus der Stützhalterung nehmen.
4. Siehe Abbildung 1. Die Anschlagfeder in die Bohrung der Stützhalterung stecken und die Stahlkugel auf die Feder legen, wenn sie dort noch nicht liegt.

HINWEIS

Die Swept-Wing Trittbretter sind seitenspezifisch. Die Trittbretter so einbauen, dass das „Bar & Shield“-Emblem nach vorne gerichtet ist.

5. Eine Feststellschraube (6) in die Gewindebohrung auf der Innenkante der Soziustrittbrettschale einführen und ein Stück weit eindrehen, damit sie hält. Das Trittbrett in heruntergeklappter Stellung auf die Halterung aufsetzen und dabei darauf achten, dass die Kugel nicht von der Feder herunterfällt.

6. Die Bohrungen für die Gelenkzapfen ausrichten und die Gelenkzapfen von außen einstecken. Die Gelenkzapfen mit einem Messingdorn und einem Gummihammer nach innen treiben, bis sie mittig in den Laschen der Stützhalterung liegen. Sicherstellen, dass die Rastkugel in der Vertiefung an der Unterseite der Trittbrettschale sitzen bleibt.
7. Die untere Trittbrettbaugruppe auf der Halterung in Position setzen und die Sicherungsstifte von der Außenseite aus einbauen. Die Gelenkzapfen mit einem Messingdorn und einem Gummihammer in die Laschen treiben, bis sie mittig in den Laschen der Stützhalterung liegen.
8. Flüssigen Geschirrspüler auf die Passstifte und die Gelenkzapfenbohrungen des Trittbretteinsatzes auftragen.
9. Den Trittbretteinsatz auf der Trittbrettschale in die Einbaustellung bringen. Die Scharnierseite des Trittbrettes mit Einsatz mit beiden Händen fest greifen. Die Passstifte in der Trittbrettschale in die entsprechenden Bohrungen im Trittbretteinsatz stecken.
10. Das Trittbrett nach oben klappen. Die Feststellschraube (6) anziehen, um den Einsatz in dieser Lage zu befestigen. Die obigen Schritte für das zweite Trittbrett wiederholen.

HINWEIS

Verchromte Flächen nicht mit scheuernden Materialien in Kontakt kommen lassen (Steine, Sand, usw.), da sonst Schaden entsteht.



Abbildung 1. Ersatzteile

Tabelle 1. Ersatzteile

Angabe	Beschreibung (Menge)	Teilenummer
1	Trittbrett, Sozius (rechts) Trittbrett, Sozius (links) (nicht abgebildet)	50701-04 50700-04
2	Gelenkzapfen	29960-85
3	Kugel und Feder	29961-85
4	Trittbrettstützhalterung	

Tabelle 1. Ersatzteile

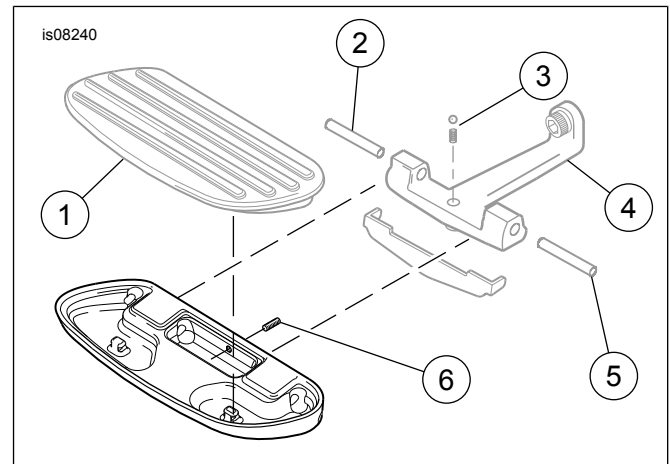
Angabe	Beschreibung (Menge)	Teilenummer
5	Gelenkzapfen	
6	Feststellschraube, Innensechskant, Nr. 10-24 x 1/2 in (2)	3341