



INSTRUÇÕES

J03045

2013-11-01



KIT DO ESTRIBO DO PASSAGEIRO RANHURADO SWEEP-WING

INFORMAÇÕES GERAIS

Kit número

50357-04

Modelos

Para informações sobre os modelos correspondentes, veja o catálogo de peças e acessórios de varejo ou a seção de peças e acessórios do site www.harley-davidson.com (somente em inglês).

A instalação desse kit também exige a instalação de novos insertos do estribo do passageiro vendidos separadamente. Veja o mais recente catálogo de acessórios e peças Genuine Motor da Harley-Davidson ou pergunte a qualquer concessionário Harley-Davidson sobre como coincidir os estribos do operador e sobre a seleção de insertos do operador e de passageiros disponíveis para estes modelos. Esses itens podem ser instalados com facilidade junto com este kit.

Conteúdo do kit

Veja Figura 1 e Tabela 1.

INSTALAÇÃO

1. **Se os estribos do passageiro não estiverem instalados no momento:** Vá para o passo 4. **Se os estribos do passageiro estiverem instalados no momento:** Incline o estribo para a posição “para cima”. Remova as tampas cromadas inferiores do estribo, se equipado. A partir da parte inferior do estribo, use uma chave de fenda pequena para pressionar as esferas de borracha no coxim para cima e através dos furos do coletor do estribo. Remova o coxim.
2. Usando um martelo de borracha e um punção de latão, bata em um pino de articulação para retirá-lo do furo e fazê-lo entrar no compartimento central do coxim do coletor do estribo. Remova o pino e coloque-o de lado. Repita para o segundo pino.
3. Remova o estribo do suporte.
4. Consulte Figura 1. Coloque a mola do retentor no furo do suporte e apoie a esfera de aço na parte superior da mola, se ela ainda não estiver no lugar.

NOTA

Os estribos Sweep-Wing são específicos para cada lado. Instale os estribos com o logotipo Bar and Shield virado para frente.

5. Instale um parafuso de ajuste (6) no furo rosqueado da borda interna do coletor do estribo do passageiro e rosqueie parcialmente para fixá-lo no local adequado. Posicione o estribo no suporte, na posição para baixo, tomando cuidado para não deslocar a esfera.

6. Alinhe os furos dos pinos de articulação e instale-os do lado externo. Usando um punção de latão e um martelo de borracha, bata nos pinos para dentro até que estejam centralizados nas orelhas do suporte. Verifique se a esfera permanece assentada no ressalto no lado inferior do estribo.
7. Coloque o conjunto inferior do estribo na posição adequada no suporte e instale os pinos de retenção dos lados externos. Usando um punção de latão e um martelo de borracha, bata nos pinos até que fiquem centralizados nas orelhas do suporte.
8. Aplique sabão líquido para louça nos pinos-guia e nos furos dos pinos de articulação do inserto do estribo.
9. Coloque o inserto do estribo na posição adequada no coletor do estribo. Segure firmemente o lado da dobradiça do estribo e do inserto com as duas mãos. Insira os pinos-guia no coletor do estribo nos furos correspondentes do inserto do estribo.
10. Incline o estribo para a posição “para cima”. Aperte o parafuso de ajuste (6) para fixar o inserto no local adequado. Repita os passos acima para o estribo restante.

NOTA

Evite o contato de materiais abrasivos (pedras, areia, etc) com superfícies cromadas, pois qualquer contato resultará em dano.



Figura 1. Peças de reposição

Tabela 1. Peças de reposição

Item	Descrição (quantidade)	Peça N.º
1	Estribo, passageiro (direito) Estribo, passageiro (esquerdo) (não exibido)	50701-04 50700-04
2	Pino de articulação	29960-85
3	Esfera e mola	29961-85
4	Suporte do estribo	

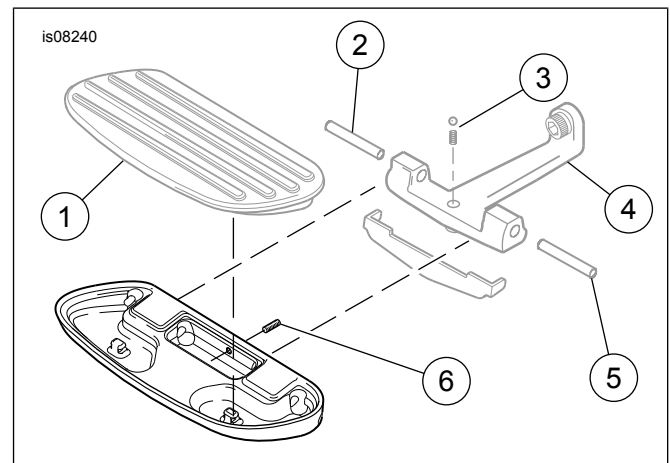

Tabela 1. Peças de reposição

Item	Descrição (quantidade)	Peça N.º
5	Pino de articulação	
6	Parafuso de ajuste, Allen N.º 10-24 x 1/2 pol. (2)	3341