



KITS DE ASSENTO INDIVIDUAL XL

INFORMAÇÕES GERAIS

Número do kit

51750-07, 51751-07, 54385-11, 54386-11

Modelos

Os kits 51750-07 e 54386-11 adaptam-se aos modelos XL50, XL883, XL883L, XL883R e XL1200R ano 2007 e posteriores.

Os kits 51751-07 e 54385-11 adaptam-se aos modelos XL883C, XL1200C e XL1200L ano 2007 e posteriores.

Peças adicionais necessárias

⚠ ATENÇÃO

A segurança do motociclista e do passageiro depende da instalação correta deste kit. Use os procedimentos apropriados do Manual de serviço. Se o procedimento não estiver dentro de suas capacidades ou se você não possuir as ferramentas corretas, deixe que uma concessionária Harley-Davidson efetue a instalação. A instalação inadequada deste kit poderá resultar em morte ou lesões graves. (00333b)

NOTA

Esta folha de instruções faz referência às informações do Manual de serviço. Um Manual de serviço para o seu modelo de motocicleta é necessário para esta instalação, estando disponível em um concessionário Harley-Davidson.

Conteúdo do kit

Veja a Figura 4 e a Tabela 1.

REMOÇÃO

NOTA

Evite riscos na superfície da pintura durante a remoção e instalação do assento.

1. Remova o assento original de acordo com as instruções do Manual do proprietário. Conserve o parafuso de montagem do assento para a instalação do novo assento.

INSTALAÇÃO

1. Se o assento original era do tipo duplo, remova o tampão plástico do furo de montagem do assento dianteiro (veja Figura 1).



Figura 1. Colocação da porca de retenção e da arruela do assento

2. Veja a Figura 2. Instale a porca de retenção e a arruela do kit (conforme mostrado) no local do furo do pára-lama dianteiro. Usando a abraçadeira como uma ferramenta de instalação:
 - a. Coloque a porca de retenção sobre a abraçadeira para que a extremidade larga da porca permaneça no olhal da abraçadeira.
 - b. Rosqueie a abraçadeira por baixo do pára-lama e através do furo do pára-lama.
 - c. Puxe a abraçadeira para manter a porca bem apertada contra a parte inferior do pára-lama.
 - d. Com a nervura da porca de retenção assentada na ranhura do furo do pára-lama, deslize a arruela de retenção no lugar a partir da parte traseira. Isto travará a porca de retenção no lugar.

NOTA

O forro de espuma do assento deve ser comprimido à medida que o assento é deslizado para frente para encaixar na coluna do quadro quando o assento for encaixado no lugar. Quando estiver instalado de maneira apropriada, a lingüeta dianteira no lado de baixo do assento deverá se ajustar comodamente na ranhura do local de montagem traseira do tanque de combustível e o furo da chave no lado de baixo do assento travará na coluna da estrutura.

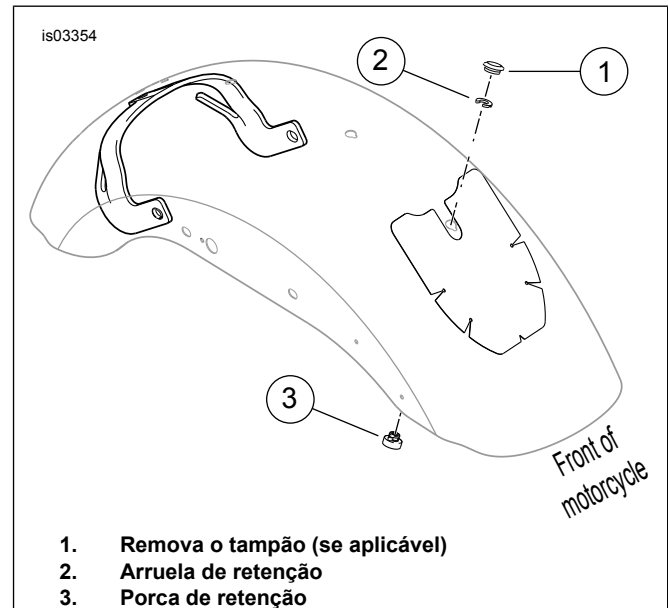



Figura 2. Ferramenta de instalação

3. Veja a Figura 3. O assento é fixado ao veículo em três pontos. Incline a parte dianteira do novo assento no lugar para que a lingüeta encaixe na abertura do local de montagem traseira do tanque de combustível.
 - a. A lingüeta na frente do assento se encaixa sob a montagem traseira do tanque de combustível.
 - b. O furo da chave sob o assento trava na coluna do assento.
 - c. O suporte de montagem traseiro se encaixa na porca traseira do assento no pára-lama com um parafuso.
4. Pressione o assento para a frente e gire a sua parte traseira para baixo até que faça contato com o quadro. Flexione ligeiramente o assento.
5. Puxe o assento para cima na parte central para certificar-se de que esteja travado no lugar. (haverá um pequeno jogo, mas o assento somente deverá subir cerca de 12,7 mm [0,5 pol.] e, em seguida, deverá permanecer firmemente no lugar através da coluna no lado de baixo do assento).

PEÇAS DE REPOSIÇÃO

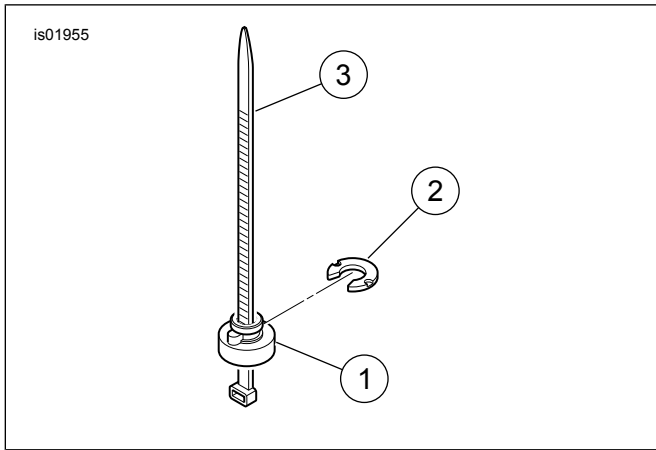

Figura 4. Peças de reposição: Kits de assento individual XL



1. Localização da coluna do assento

Figura 3. Coluna do assento

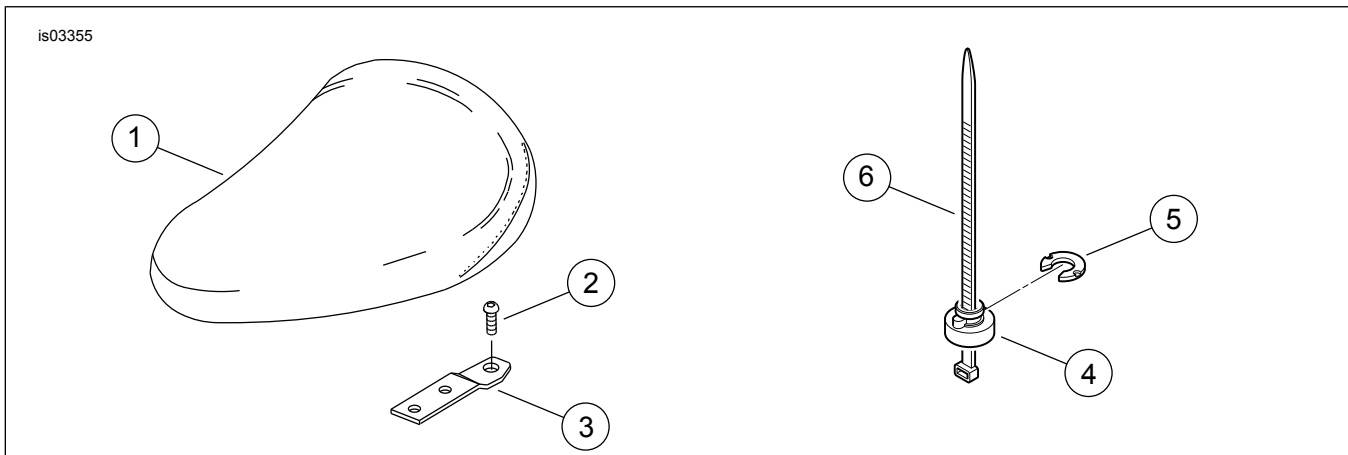
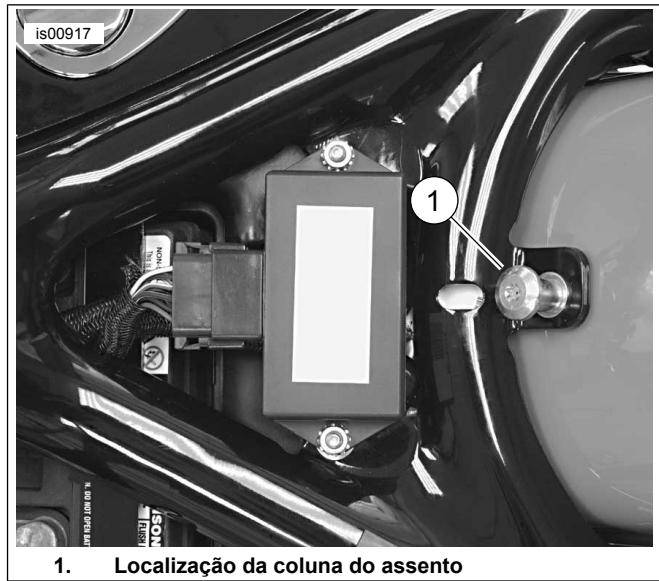
⚠ ATENÇÃO

Depois de instalar o assento, puxe-o para cima para certificar-se de que esteja travado na posição certa. Ao dirigir, um assento solto pode se deslocar, causando perda de controle, o que poderá resultar em morte ou lesões graves. (00070b)

6. Puxe o assento para cima na parte dianteira e novamente na parte traseira para verificar se está devidamente preso.

NOTA

A tampa cromada deve ser instalada nas roscas da porca de retenção do pára-lama traseiro para melhorar a aparência.

Tabela 1. Tabela de peças de reposição

Item	Descrição (quantidade)	Peça N.º
1	Assento individual	Não é vendida separadamente
2	Parafuso, suporte, assento original	2952A
3	Suporte, montagem	51652-97
4	Porca, retenção do assento	Não é vendida separadamente
5	Arruela, retenção	Não é vendida separadamente
6	Abraçadeira, cabo	10039
7	Tampa, cromada (não mostrada)	762
Os seguintes kits de serviço estão disponíveis:		
	Kit de porca do assento (inclui uma porca de retenção do assento e uma arruela retentora)	59768-97