



KITS DE ASSENTO INDIVIDUAL XL

INFORMAÇÕES GERAIS

Números dos kits

51750-07 e 51751-07

Modelos

O kit 51750-07 se adapta aos modelos XL50, XL883, XL883L, XL883R e XL1200R ano 2007 e posteriores.

O kit 51751-07 se adapta aos modelos XL883C, XL1200C e XL1200L ano 2007 e posteriores.

Peças adicionais necessárias

⚠ ATENÇÃO

A segurança do condutor e do passageiro depende da instalação correta deste kit. Use os procedimentos apropriados do Manual de serviço de oficina. Se o procedimento estiver para além das suas capacidades ou não dispuser das ferramentas adequadas, solicite a instalação a um concessionário Harley-Davidson. A instalação inadequada deste kit poderá provocar acidentes mortais ou lesões corporais graves. (00333b)

NOTA

Esta folha de instruções faz referência às informações do Manual de serviço. Um Manual de serviço para o seu modelo de motocicleta é necessário para esta instalação, estando disponível em um distribuidor Harley-Davidson.

Conteúdo do kit

Veja a Figura 4 e a Tabela 1.

REMOÇÃO

NOTA

Evite arranhões na superfície da pintura durante a remoção e instalação do assento.

1. Remova o assento original de acordo com as instruções do Manual do proprietário. Conserve o parafuso de montagem do assento para a instalação do novo assento.

INSTALAÇÃO

1. Se o assento original era do tipo duplo, remova o tampão plástico do furo de montagem do assento dianteiro (veja a Figura 1).



Figura 1. Colocação da porca de retenção e da arruela do assento

2. Veja a Figura 2. Instale a porca de retenção e a arruela do kit (conforme mostrado) no local do furo do pára-lama dianteiro. Usando a abraçadeira como uma ferramenta de instalação:
 - a. Coloque a porca de retenção sobre a abraçadeira plástica para que a extremidade larga da porca permaneça no olhal da abraçadeira.
 - b. Rosqueie a abraçadeira debaixo do pára-lama e através do furo do pára-lama.
 - c. Puxe a abraçadeira para manter a porca bem apertada contra a parte inferior do pára-lama.
 - d. Com a nervura da porca de retenção assentada na ranhura do furo do pára-lama, deslize a arruela de retenção no lugar a partir da parte traseira. Isto travará a porca de retenção no lugar.

NOTA

O forro de espuma do assento deve ser comprimido à medida que o assento é deslizado para frente para encaixar na coluna da estrutura quando o assento for encaixado no lugar. Quando estiver instalado de maneira apropriada, a lingüeta dianteira da parte inferior do assento deverá se ajustar comodamente na ranhura do local de montagem traseira do tanque de combustível e o furo da chave na parte inferior do assento travará na coluna da estrutura.

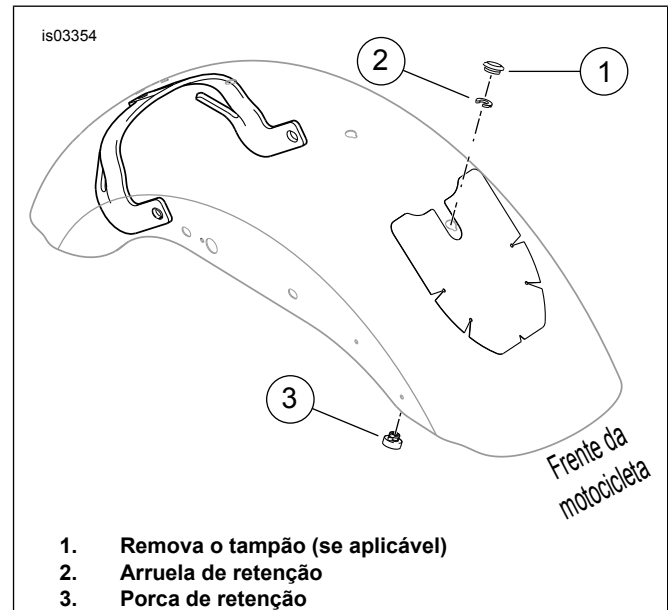

Figura 2. Ferramenta de instalação

3. Veja a Figura 3. O assento é fixado ao veículo em três pontos: incline a parte dianteira do novo assento no lugar para que a lingüeta encaixe na ranhura do local de montagem traseira do tanque de combustível.
 - a. A lingüeta na frente do assento se encaixa sob a montagem traseira do tanque de combustível.
 - b. O furo da chave sob o assento trava na coluna do assento.
 - c. O suporte de montagem traseiro se encaixa na porca traseira do assento no pára-lama com um parafuso.
4. Pressione o assento para a frente e gire a sua parte traseira para baixo até que faça contato com a estrutura. Flexione ligeiramente o assento.
5. Puxe o assento para cima na parte central para certificar-se de que esteja travado no lugar. (Haverá um pequeno jogo, mas o assento somente deverá subir cerca de 12 mm [0,5 pol.] e, em seguida, deverá permanecer firmemente no lugar através da coluna na parte inferior do assento.)

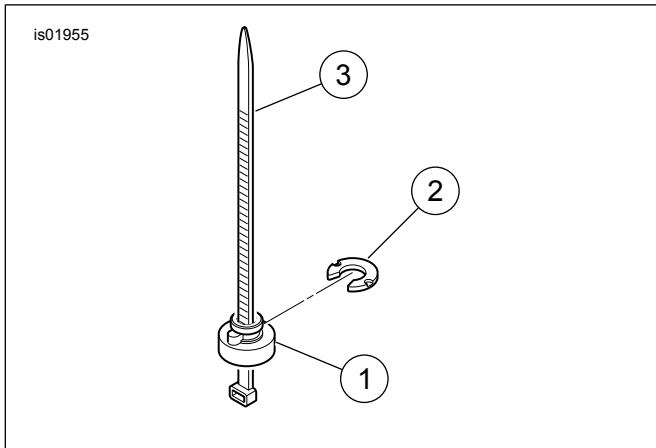
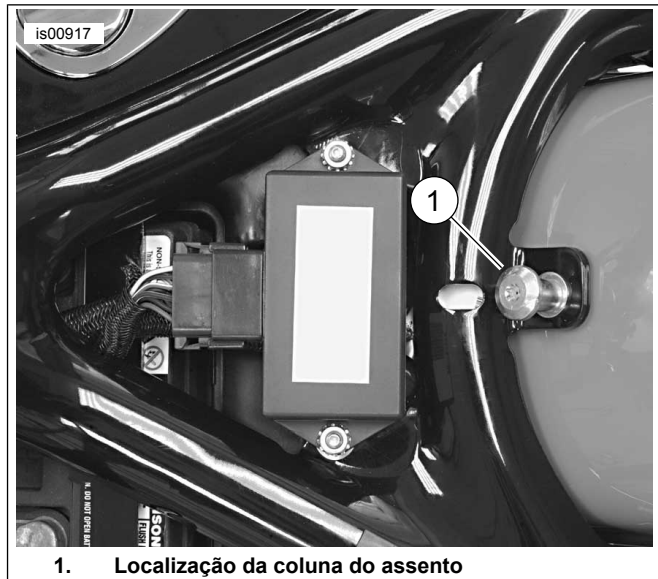

1. Localização da coluna do assento

Figura 3. Coluna do assento

⚠ ATENÇÃO

Após instalar o assento, puxe-o para cima para se certificar de que está travado na posição certa. Ao dirigir, um assento solto pode se deslocar e causar a perda do controle, o que pode provocar a morte ou lesões corporais graves. (00070b)

6. Puxe o assento para cima na parte dianteira e novamente na parte traseira para verificar se está devidamente preso.

NOTA

A tampa cromada deve ser instalada nas roscas da porca de retenção do pára-lama traseiro para melhorar a aparência.

PEÇAS DE REPOSIÇÃO



Figura 4. Peças de reposição: kits de assento individual XL

Tabela 1. Tabela de peças de reposição

Item	Descrição (quantidade)	Peça N.º
1	Assento individual	Não é vendido separadamente
2	Parafuso, suporte, assento original	2952A

Tabela 1. Tabela de peças de reposição

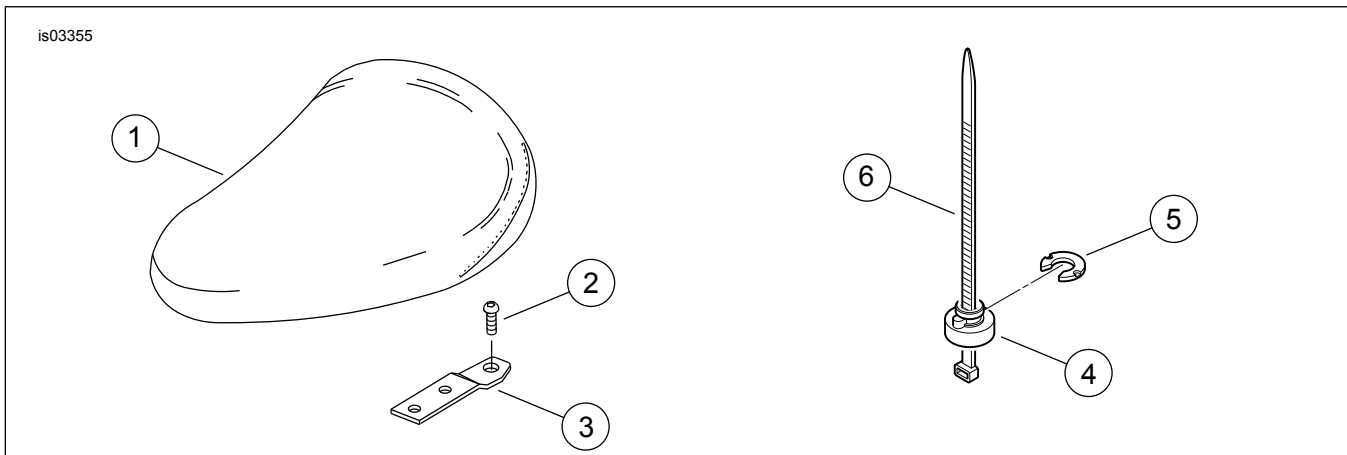
Item	Descrição (quantidade)	Peça N.º
3	Suporte, montagem	51652-97
4	Porca, retenção do assento	Não é vendida separadamente
5	Arruela, retenção	Não é vendida separadamente
6	Abraçadeira, cabo	10039
7	Tampa, cromada (não mostrada)	762
Os seguintes kits de serviço estão disponíveis:		
	Kit de porca do assento (inclui uma porca retentora do assento e uma arruela retentora)	59768-97