



## ROAD TECH XM SATELLIET-RADIORECEIVERSET

### ALGEMEEN

#### Setnummer

76390-05A

#### Modellen

Voor modelgerelateerde informatie raadpleegt u de P&A-catalogus of het gedeelte "Parts and Accessories" (Onderdelen en accessoires) op [www.harley-davidson.com](http://www.harley-davidson.com) (alleen Engelstalig).

Deze set **IS NIET** compatibel met:

- Extra accessoireschakelaarbehuizingsets (links), onderdeelnr. 70213-02A of 70248-02.
- Klok, met behulp van een klem aan de handhendelsteun gemonteerd (onderdeelnr. 75041-03 of 75042-03), OF thermometer (onderdeelnr. 75102-04 of 75104-04), indien aan de **koppelingshendel** steun gemonteerd.
- Road Tech™ Quest™ GPS Cruising-montageset, onderdeelnr. 92300-06.

#### Vereiste aanvullende onderdelen

##### OPMERKING

*De XM-satellietradioservice is beschikbaar op het vasteland van de Verenigde Staten. De service is niet beschikbaar in Alaska of Hawaï.*

*U heeft een abonnement nodig op XM-satellietradio, waar u apart een maandelijks tarief voor moet betalen.*

Bij de **Softail-modellen van 2011 en later, bij Dyna-modellen van 2012 en later en Sportstermodellen van 2014 en later** is de afzonderlijke aanschaf van een verbindingsdraadboom (onderdeelnr. 72673-11) noodzakelijk.

Bij de **Touring-modellen van 2014 en 2016** is de afzonderlijke aanschaf van een elektrische aansluitset (onderdeelnr. 69200722) noodzakelijk.

Voor de **Touring-modellen van 2017 en later** is de afzonderlijke aanschaf van een elektrische aansluitset (onderdeelnr. 69201599) noodzakelijk.

Voor een Road Tech™ XM-satellietradioreceiver is een extra apparaat nodig voor het audio-uitgangssignaal. U kunt in het uitgangssignaal voorzien door:

- een in de kuip gemonteerde Harley-Davidson radio;
- een Road Tech Riser Mount-radio;
- De Road Tech stereokoptelefoonset (onderdeelnr. 76530-07).

Deze items zijn afzonderlijk bij een Harley-Davidson-dealer verkrijgbaar.

### ⚠ WAARSCHUWING

De veiligheid van de berijder en de passagier is afhankelijk van de correcte montage van deze set. Volg de juiste stappen uit de servicehandleiding. Als u niet zeker weet of u de procedure correct kunt uitvoeren of als u niet beschikt over het juiste gereedschap, laat de installatie dan over aan een Harley-Davidson-dealer. **Incorrecte montage van deze set kan ernstig of dodelijk letsel tot gevolg hebben. (00333b)**

##### OPMERKING

*Dit instructieblad verwijst naar informatie in de servicehandleiding. Voor deze montage is een servicehandleiding voor dit modeljaar/model motorfiets vereist. Deze is verkrijgbaar bij een Harley-Davidson-dealer.*

### Elektrische overbelasting

#### MEDEDELING

U kunt u het oplaadsysteem van het motorvoertuig overbelasten indien u te veel elektrische accessoires aanbrengt. Als de op een bepaald moment gebruikte accessoires samen meer stroom verbruiken dan het laadsysteem kan opwekken, kan de accu als gevolg van het stroomverbruik leegraken waardoor er schade aan het elektrische systeem van de motorfiets kan ontstaan. **(00211d)**

### ⚠ WAARSCHUWING

Bij het installeren van een elektrische accessoire moet u controleren of het maximale ampere van de zekering of stroomonderbreker die het circuit beschermt dat u wijzigt, niet wordt overschreden. Het overschrijden van het maximale ampere kan leiden tot defecten in het elektrische systeem, hetgeen ernstig of dodelijk letsel tot gevolg kan hebben. **(00310a)**

De Road Tech XM-satellietradioreceiver heeft maximaal **260 milliampère** extra stroom van het elektrische systeem nodig.

### Setinhoud

Raadpleeg Tabel 1 en Afbeelding 12.

### VOORBEREIDING

##### OPMERKING

**Voor motorfietsen met sirene:**

- Controleer of de handsfree afstandsbediening aanwezig is.
- Zet de contactsleutelschakelaar in de stand **IGNITION** (ontsteking).

Raadpleeg de servicehandleiding en volg de instructies voor het verwijderen van de hoofdzekering.

## Bij injectiemodellen (EFI):

### ▲ WAARSCHUWING

Het hogedrukbrandstofsysteem moet worden ontvlucht voordat u de toevoerleiding loskoppelt om wegsputten van brandstof te voorkomen. Benzine is uitermate ontvlambaar en zeer explosief, wat ernstig of dodelijk letsel tot gevolg kan hebben. (00275a)

Volg de instructies in de servicehandleiding om het hoge druk brandstofsysteem drukloos te maken en verwijder de brandstoftoevoerleiding.

## Bij modellen met hoofdzekering:

### ▲ WAARSCHUWING

Om te voorkomen dat de motorfiets per ongeluk start, met ernstig of dodelijk letsel tot gevolg, moet eerst de hoofdzekering worden verwijderd. (00251b)

1. Raadpleeg de servicehandleiding en volg de instructies voor het verwijderen van de hoofdzekering. Verwijder het zadel en al het bevestigingsmateriaal en bewaar deze onderdelen.

## Bij modellen met hoofdstroomonderbreker:

### ▲ WAARSCHUWING

Om te voorkomen dat de motor per ongeluk start, met mogelijk ernstig of dodelijk letsel tot gevolg, moet eerst de minkabel (-) van de accu worden losgekoppeld. (00048a)

1. Raadpleeg de servicehandleiding en volg de instructies om het zadel te verwijderen en de minkabel (zwart) van de minpool (-) van de accu los te koppelen. Bewaar alle bevestigingsmaterialen van het zadel.

## Bij modellen met carburateur:

### ▲ WAARSCHUWING

Wanneer de brandstofleiding naar de carburateur wordt losgekoppeld van de brandstofklepaansluiting, kan er benzine uitlopen. Benzine is uitermate ontvlambaar en zeer explosief, wat ernstig of dodelijk letsel tot gevolg kan hebben. Verwijder eventueel gemorste brandstof onmiddellijk met een doek en gooi deze op een geschikte manier weg. (00256a)

1. Draai de brandstoftoevoerlep naar UIT. Verwijder de brandstofleiding van de klep.

## Bij ALLE modellen:

### ▲ WAARSCHUWING

Tijdens het uitvoeren van servicewerkzaamheden aan het brandstofsysteem is roken verboden en zijn open vuren en vonken in de nabijheid niet toegestaan. Benzine is uitermate ontvlambaar en zeer explosief, wat ernstig of dodelijk letsel tot gevolg kan hebben. (00330a)

1. Volg de instructies in de servicehandleiding voor het verwijderen van het instrumentenpaneel (indien aanwezig) van de brandstoftank.

2. Zie het juiste hoofdstuk (motor met carburateur of EFI) van de servicehandleiding voor instructies voor het verwijderen van de brandstoftank.

## De montagesteun van de receiver monteren

### OPMERKING

Gebruik geen oplosmiddelhoudende chemicaliën of was direct op de kunststof of rubberen onderdelen, omdat deze de algehele prestaties en het uiterlijk ervan kunnen aantasten.

1. Verwijder de twee bouten waarmee de koppelingshendelklem aan het stuur is bevestigd.
2. Zie Afbeelding 12. Haal de juiste montagesteun (2) voor de motor en twee platkopschroeven (3) en onderleggringen (4) uit de set. Steek de platkopschroeven in de montagesteun, door de gaten boven en onder de sleuf. Plaats een afstandsring op de schroefdraad van elke bout. Steek de schroefdraden in de gaten in de koppelingshendelklem die in stap 1 is verwijderd.
3. Stel de hendel naar de wens van de berijder af, en draai vervolgens aan tot 6,8–8 N·m (60–71 in-lbs).

## Montage van antennesteun en receiver

1. Haal de satellietradioreceiver (1), antennesteun (6) en vier borgmoeren (8) uit de set. Steek de vier tapeinden op de achterkant van de receiver door de vier gaten in de montagesteun van de receiver.
2. Zie Afbeelding 12 voor de gemonteerde stand van de antennesteun op de montagesteun van de receiver. Draai een borgmoer op beide onderste tapeinden. Monteer de antennesteun op de bovenste tapeinden en draai een borgmoer op beide bovenste tapeinden. Draai de borgmoeren stevig vast.

## Installeren van de antenne

1. Haal de XM-radioantenne (5) en de dubbelzijdige tape (7) uit de set.
2. Reinig het horizontale bevestigingsvlak van de antennesteun en het ondervlak (montagezijde) van de antenne met isopropylalcohol.
3. Verwijder de beschermlaag van een zijde van de tape en bevestig de tape gecentreerd op de antennevoet.
4. Verwijder de beschermlaag van de andere zijde van de tape.
5. Plaats de antenne op de steun zonder het kleefmiddel op de steun aan te raken. Centreer de antenne op de steun met de antennekabel naar het midden van de motor gericht.
6. Duw de antenne stevig recht op de steun en blijf ongeveer 60 seconden lang druk uitoefenen. Laat de antenne los en raak deze gedurende ongeveer 20 minuten niet aan.

## VERLOOP VAN DE DRAADBOOM

### OPMERKING

Leid de draadboom van de satellietradioreceiver langs de buitenkant van het stuur, zelfs bij sturen met inwendige bedrading.

Leid de losse uiteinden van de draadboom van de satellietradioreceiver als volgt:

1. Volg de bestaande bedrading vanaf de linker stuurschakelaars naar het midden van het stuur toe. Bind de draadboom tijdelijk op zijn plaats vast, terwijl u deze langs het stuur naar het midden leidt. Maak de draadboom op dit moment nog niet permanent vast aan het stuur.
2. Leid de bedrading omlaag door de bovenste balhoofdplaat (driepolige klem) voorbij het balhoofd en weer terug langs de bovenste framebuis naar het zadel. Volg de aanwezige bedrading waar dit uitvoerbaar is. **Bij FLHT-, FLHTC-, FLHTCU- en FLHX-modellen** moet u misschien de binnenste kuipkap verwijderen om de bedrading vast te zetten.

## AANSLUITEN VAN BEDRADING - ALGEMEEN

Bij het monteren van de Road Tech XM-satellietradioreceiver op de motorfiets is het noodzakelijk om draden te splitsen. Zoek de instructies op voor een specifiek model in de onderstaande tekst en raadpleeg de bijlage van de servicehandleiding voor de juiste draadverbindingprocedures.

### ▲ WAARSCHUWING

**Volg de instructies van de fabrikant bij het gebruik van de UltraTorch UT-100 of een ander stralingswarmteapparaat. Het niet volgen van de instructies van de fabrikant kan brand veroorzaken, met mogelijk ernstig of dodelijk letsel tot gevolg. (00335a)**

- Richt de hitte niet op onderdelen van het brandstofsysteem. Extreme hitte kan ontbranden/exploderen van brandstof veroorzaken, wat ernstig of dodelijk letsel tot gevolg kan hebben.
- Richt de hitte niet op andere onderdelen van het elektrische systeem, behalve de verbinders waarop u warmtekrimp toepast.
- Houd uw handen uit de buurt van de punt van het gereedschap en het warmtekrimphulpstuk.
- De locatie van de diagnosestekker (DLC) [91A] location verschilt voor jaar/model.

### Bij Softail-modellen van 2011 en later:

Raadpleeg het volgende hoofdstuk.

### Bij ALLE OVERIGE modellen:

Ga verder met **AANSLUITEN VAN ZWARTE DRAAD** voor het specifieke model.

## VERBINDINGSDRAADBOOM

### Bij Softail-modellen van 2011 en later, Dyna-modellen van 2012 en later en Sportster-modellen van 2014 en later

#### OPMERKING

*Afzonderlijke aanschaf van verbindingdraadboom (H-D onderdeelnr. 72673-11) noodzakelijk.*

1. Zoek de DLC [91A] (een grijze zespolige Deutsch-connector met een rubberen hoes) onder het zadel. Plaats de verbindingkabelboom in de buurt van de stekker [91A], maar sluit de stekkers nu nog NIET aan.

2. Leid de bedrading van de draadboom van de satellietradioreceiver naar de verbindingdraadboom. Knip de geïntegreerde zekeringhouder NIET af bij de oranje/witte draad, maar knip de draden af op een zodanige lengte, dat de afgedichte stootverbinders van de verbindingkabelboom gemakkelijk bereikbaar zijn.
3. Verbind de zwarte satellietreceiverdraad met de **zwarte** draden van de elektrische verbindingdraadboom.
4. Verbind de oranje/witte satellietreceiverdraad met de **rood/gele** draden van de elektrische verbindingdraadboom.
5. Gebruik een heteluchtpistool of geschikt stralingswarmteapparaat om de connector op de draden te krimpen.
6. Gebruik een heteluchtpistool of geschikt stralingswarmteapparaat om het open uiteinde van de afgedichte stootverbinder op de **rood/blauwe** draad van de elektrische aansluitset af te dichten.
7. Verwijder de rubberen hoes van [91A]. Snijd de hoes los van de draden.
8. Sluit het contacthuis van de verbindingdraadboom aan op stekker [91A].
9. Plaats de rubberen hoes op de open connector van de verbindingkabelboom.
10. Draai de vier bouten waarmee de ECM op de montagesteun is bevestigd los of verwijder deze. Leid de verbindingkabelboom onder de ECM-connector door. Draai de vier bouten aan tot 5,1–6,2 N·m (45–55 in-lbs).
11. Ga door naar het gedeelte **AANSLUITINGEN SATELLIETRECEIVER**.

### Touring-modellen van 2014 t/m 2016

1. Monteer de elektrische verbindingdraadboom (onderdeelnr. 69200722) of controleer of in die set aangeduide onderdelen zijn gemonteerd. Koppel, indien aangesloten, de grijze achtpolige stekker [4A] los.
2. Zie de servicehandleiding voor instructies over het krimpen.
3. Strip, krimp en verzegel de ZWARTE draad van de draadboom aan de ZWARTE draad van deze set.
4. Strip, krimp en verzegel de PAARS/BLAUWE draad van de draadboom aan de ORANJE/WITTE draad van deze set.

#### OPMERKING

*De afsluitdop van de RODE draad NIET VERWIJDEREN. De dop wordt niet voor deze toepassing gebruikt.*

5. Sluit de achtpolige stekkers op elkaar aan.
6. Ga door naar het gedeelte **AANSLUITINGEN SATELLIETRECEIVER**.

## Touring-modellen van 2017 en later

1. Monteer de elektrische verbindingdraadboom (onderdeelnr. 69201599) of controleer of in die set aangeduide onderdelen zijn gemonteerd. Koppel, indien aangesloten, de grijze driepolige [4A] los.
2. Zie de servicehandleiding voor instructies over het krimpen.
3. Strip, krimp en verzegel de ZWARTE draad van de draadboom aan de ZWARTE draad van deze set.
4. Strip, krimp en verzegel de PAARS/BLAUWE draad van de draadboom aan de ORANJE/WITTE draad van deze set.

### OPMERKING

De afsluitdop van de RODE draad NIET VERWIJDEREN. De dop wordt niet voor deze toepassing gebruikt.

5. Sluit de driepolige stekkers op elkaar aan.
6. Ga door naar het gedeelte **AANSLUITINGEN SATELLIETRECEIVER**.

## AANSLUITEN VAN ZWARTE DRAAD OP MASSA

### Dyna-modellen

1. Verwijder de moer van de massabout, die zich aan de bovenkant van het frame bevindt, onder het zadel nabij de brandstoftank.
2. Kies de juiste ringklem (9 of 10) uit de set die op de massabout past.
3. Zie Afbeelding 1. Knip de zwarte draad van de draadboom van de satellietreceiver zodanig af, dat het massacontactpunt gemakkelijk kan worden bereikt en krimp vervolgens de ringklem op het draaduiteinde volgens de Packard-krimpgereedschapinstructies in de bijlage van de servicehandleiding.
4. Monteer de ringklem aan het massa-aansluitpunt en haal de verbinding aan volgens het aanhaalmoment in de servicehandleiding.
5. Ga door naar **Bij ALLE modellen** in dit hoofdstuk.

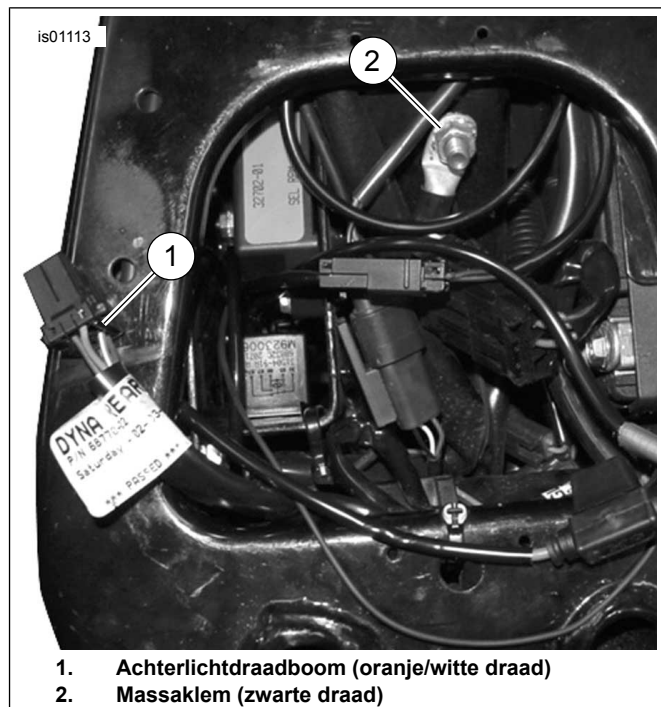

Afbeelding 1. Stroom- en massaverbindingen (Dyna-modellen)

### Softtail-modellen van 2010 en eerder

1. Verwijder de massabout aan de bovenkant van het frame, onder het zadel nabij de brandstoftank.
2. Kies de juiste ringklem (9 of 10) uit de set die op de massabout past.
3. Knip de zwarte draad van de draadboom van de satellietreceiver zodanig af, dat het massacontactpunt gemakkelijk kan worden bereikt en krimp vervolgens de ringklem op het draaduiteinde volgens de Packard-krimpgereedschapinstructies in de bijlage van de servicehandleiding.
4. Zie Afbeelding 2. Plaats de ringklem op de schroefdraad van de massabout. Bevestig de massabout op het frame (2) en haal de verbinding aan volgens het aanhaalmoment in de servicehandleiding.
5. Ga door naar **Bij ALLE modellen** in dit hoofdstuk.

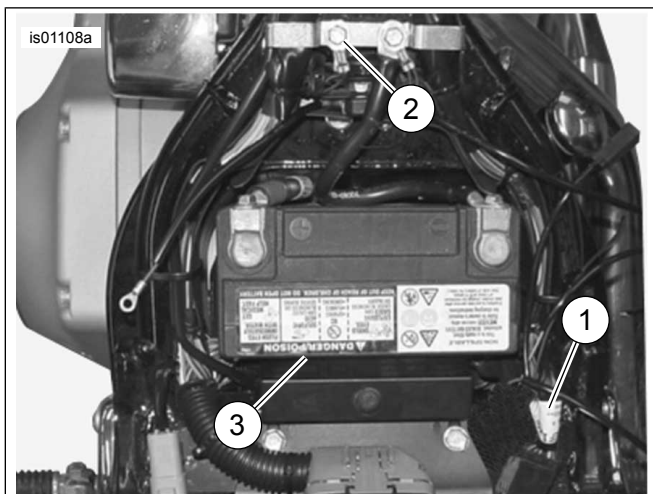

1. Achterlichtdraadboom (oranje/witte draad)
2. Massaklem (zwarte draad)
3. Accu

Afbeelding 2. Stroom- en massaverbindingen (Softtail-modellen)

## Touring-modellen van 2003 en eerder

### ▲ WAARSCHUWING

**Koppel eerst de minkabel (-) van de accu los. Mocht de pluskabel (+) in contact komen met massa terwijl de minkabel (-) nog is aangesloten, dan kan de accu door de vonken die dan ontstaan, exploderen, met mogelijk ernstig of dodelijk letsel tot gevolg. (00049a)**

1. **Als de minkabel van de accu NIET WAS losgekoppeld** aan het begin van de montage, raadpleeg dan de servicehandleiding en volg de instructies om het zadel te verwijderen en de minkabel (zwart) van de minpool (-) van de accu los te koppelen. Bewaar alle bevestigingsmaterialen van het zadel. Raadpleeg vervolgens de servicehandleiding en volg de instructies om de pluskabel van de accu los te koppelen.
2. Haal de accu uit de motor.

### OPMERKING

*De zwarte draad moet lang genoeg zijn, zodat de accu in de accuimte past zonder de draad te knikken of uit te rekken.*

3. Zie Afbeelding 3. Knip de zwarte draad van de draadboom van de satellietreceiver zodanig af, dat het massacontactpunt (2), dat zich onder de stroomonderbreker in de accuimte onder het zadel bevindt, gemakkelijk kan worden bereikt.
4. Kies de juiste ringklem (9 of 10) uit de set die op het massacontactpunt past.
5. Krimp de ringklem aan het draaduiteinde, volgens de Packard-krimpgereedschapinstructies in de bijlage van de servicehandleiding.
6. Monteer de ringklem op het massacontactpunt en haal de verbinding aan volgens het aanhaalmoment in de servicehandleiding.
7. Ga door naar **Bij ALLE modellen** in dit hoofdstuk.

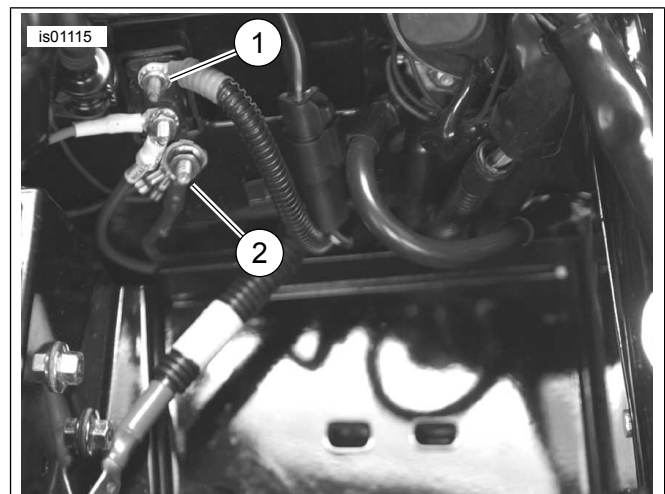

1. Zilverkleurige klem van stroomonderbreker (rode draad)
2. Massaklem (zwarte draad)

Afbeelding 3. Aansluitingen (met accu verwijderd) - Touring-modellen van 2003 of eerder (FLHTCU-model van 2003 afgebeeld)

## Touring-modellen van 2004 en later

1. Bepaal waar het massacontactpunt voor de hoofddraadboom zich op het frame bevindt (er zijn twee massacontactpunten, onder het zadel, vóór de accu).
2. Verwijder de moer van een van de massacontactpunten op het frame.
3. Kies de juiste ringklem (9 of 10) uit de set die op het massacontactpunt past.
4. Knip de zwarte draad van de draadboom van de satellietreceiver zodanig af, dat het massacontactpunt gemakkelijk kan worden bereikt en krimp vervolgens de ringklem op het draaduiteinde volgens de Packard-krimpgereedschapinstructies in de bijlage van de servicehandleiding.
5. Monteer de ringklem aan het massa-aansluitpunt en haal de verbinding aan volgens het aanhaalmoment in de servicehandleiding.
6. Ga door naar **Bij ALLE modellen** in dit hoofdstuk.

### Bij ALLE modellen

Controleer of de zwarte draad voldoende speling heeft zodat de stuurbeweging niet wordt beperkt.

Ga verder met het hoofdstuk **AANSLUITEN VAN ORANJE/WITTE DRAAD** voor het specifieke model.

## AANSLUITEN VAN ORANJE/WITTE DRAAD OP GESCHAKELDE STROOMVOORZIENING

Zoek in de bedradingschema's van de servicehandleiding voor een motorfiets van een specifiek model en jaar naar een stroomvoorziening, die wordt gevoed via het contactslot.

## Dyna-modellen van 2003 en eerder

De **geschakelde** stroomvoorziening van de satellietreceiver is een oranje/witte (O/W) stroomdraad in de hoofddraadboom in de zijafdekking van het elektrische systeem.

1. Verwijder de zijafdekking van het elektrische systeem die zich aan de linkerkant van de motorfiets nabij de accu bevindt.
2. Zie Afbeelding 1. Snijd voorzichtig een deel van de ommanteling van de hoofdraadboom op een toegankelijke plaats in de zijafdekking open en knip een oranje/witte stroomdraad van de hoofdraadboom door.
3. Knip de oranje/witte stroomdraad **van de draadboom van de satellietreceiver** zodanig af dat deze dicht bij de afgeknipte oranje/witte draden in de zijafdekking komt, maar knip de geïntegreerde zekeringhouder NIET af.
4. Zie Afbeelding 12. Haal de blauwe afgedichte stekker (13) uit de set. Zie Afbeelding 4, de '2 in 1'-stootverbinderconfiguratie. Verbind de stroomdraad van de draadboom van de satellietreceiver met de oranje/witte draden van de hoofdraadboom volgens de instructies in de bijlage van de servicehandleiding.
5. Ga door naar **Bij ALLE modellen** in dit hoofdstuk.
5. Knip de oranje/witte stroomdraad **van de draadboom van de satellietreceiver** zodanig af dat deze dicht bij de adapterdraad komt, maar knip de geïntegreerde zekeringhouder NIET af.
6. Zie Afbeelding 12. Haal de rode afgesloten stootverbinder (12) uit de set. Zie Afbeelding 4, de '1 in 1'-stootverbinderconfiguratie. Verbind de stroomdraad van de draadboom van de satellietreceiver met de adapterdraad volgens de instructies in de bijlage van de servicehandleiding.
7. Zie Afbeelding 12. Steek een 2A-zekering (14) uit de set in de zekeringplaats voor 'OPEN' om het circuit te sluiten.
8. Monteer het elektrische paneel volgens de instructies in de servicehandleiding. Bevestig de afdekking van het paneel van het elektrische systeem door de pennen in het paneel uit te lijnen met de rubberen bussen en de afdekking dan stevig op zijn plaats te drukken.
9. Ga door naar **Bij ALLE modellen** in dit hoofdstuk.

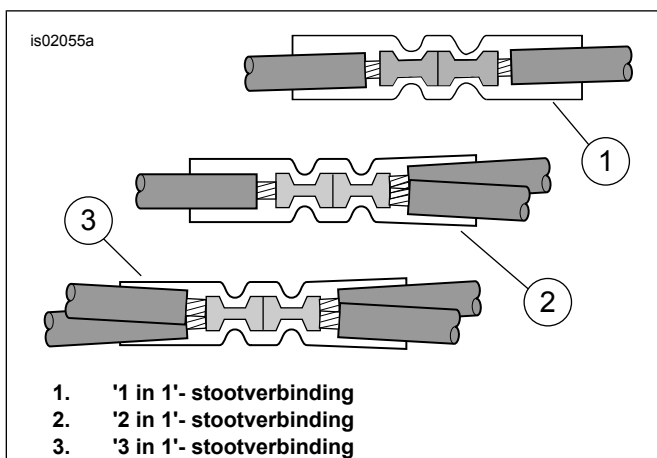

Afbeelding 4. Stootverbinderconfiguraties

## Dyna-modellen van 2004 t/m 2011

De **geschakelde** stroomvoorziening van de satellietreceiver is een open zekeringpositie op het zekeringpaneel. Zie het hoofdstuk ZEKERINGEN in de servicehandleiding en het juiste bedradingsschema in de bijlage van de servicehandleiding.

1. Verwijder de zijafdekking van het elektrische systeem die zich aan de linkerkant van de motorfiets nabij de accu bevindt, door beide zijden stevig vast te pakken en naar buiten te trekken.
2. Verwijder het elektrische paneel uit de motorfiets volgens de instructies in de servicehandleiding.
3. Zie Afbeelding 12. Haal de oranje/witte adapterdraad voor het zekeringblok (11) uit de set. Let op de klem aan beide uiteinden (zie Afbeelding 5 ). Uitsluitend de klem met de veerlipjes past in dit zekeringblok. Snijd de niet-gebruikte klem voorzichtig van de draad af en gooi deze weg.
4. Zie Afbeelding 6. Zoek de zekeringplaats (1) gemarkeerd met 'OPEN' op de elektrische caddy. Deze uitsparing is slechts aan één zijde voorzien van een aansluiting. Steek vanaf de achterzijde de aansluiting van de oranje/witte draad van de adapter in de uitsparing totdat hij niet meer verder gaat. Vergelijk dit met een klem die fabrieksmatig is aangebracht om de juiste stand en diepte te bepalen.

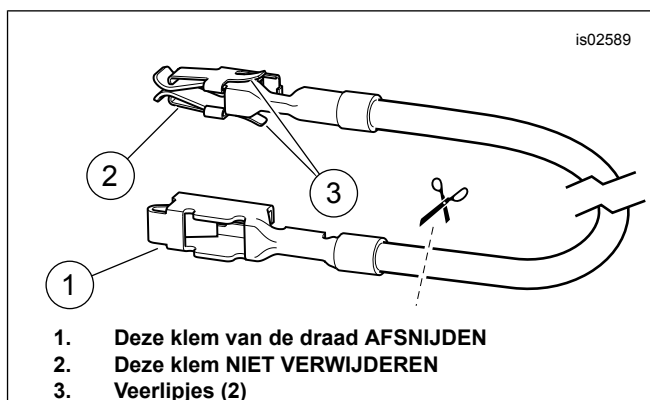

Afbeelding 5. Adapterdraad, zekeringblok (Dyna- en Softail-modellen)

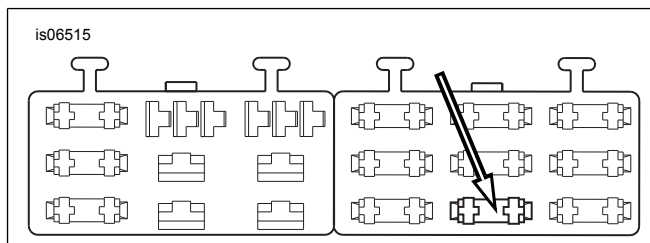

Afbeelding 6. 'OPEN'-zekeringblokplaats (Dyna-modellen van 2004 en later)

## Softail-modellen van 2003 en eerder

De **geschakelde** stroomvoorziening van de satellietreceiver is de oranje/witte (O/W) draad in de achterlichtdraadboom onder het zadel.

1. Zie Afbeelding 2. Snijd voorzichtig een deel van de ommanteling van de achterlichtkabelboom (1) op een toegankelijke plaats onder het zadel open en knip de oranje/witte draad door.
2. Knip de oranje/witte stroomdraad **van de draadboom van de satellietreceiver** zodanig af dat deze dicht bij de afgeknipte oranje/witte draden onder het zadel komt, maar knip de geïntegreerde zekeringhouder NIET af.

3. Zie Afbeelding 12. Haal de blauwe afgesloten stootverbinder (13) uit de set. Zie Afbeelding 4, de '2' in 1'-stootverbinderconfiguratie. Verbind de stroomdraad van de draadboom van de satellietreceiver met de doorgeknipte oranje/witte draden volgens de instructies in de bijlage van de servicehandleiding.
4. Ga door naar **Bij ALLE modellen** in dit hoofdstuk.

### Softail-modellen van 2004 t/m 2010

De **geschakelde** stroomvoorziening van de satellietreceiver is een open zekeringpositie op het zekeringpaneel. Zie het hoofdstuk ZEKERINGEN in de servicehandleiding en het juiste bedradingsschema in de bijlage van de servicehandleiding.

1. Verwijder de zekeringblokaafdekking. Verwijder de twee inbusbouten waarmee de zekeringbloksteun vastzit en trek de steun en het zekeringblok van het motorfietsframe af.
2. Druk het lipje in waarmee het linker zekeringblok is bevestigd en schuif het blok uit de bevestigingsgleuven.
3. Zie Afbeelding 12. Haal de oranje/witte adapterdraad voor het zekeringblok (11) uit de set. Let op de klem aan beide uiteinden (zie Afbeelding 5 ). Uitsluitend de klem met de veerlipjes past in dit zekeringblok. Snijd de niet-gebruikte klem voorzichtig van de draad af en gooi deze weg.
4. Zie Afbeelding 7. Zoek de zekeringplaats (1) gemarkeerd met 'P&A IGN' op de zekeringblokaafdekking. Deze uitsparing is slechts aan één zijde voorzien van een aansluiting. Steek vanaf de achterzijde de aansluiting van de oranje/witte draad van de adapter in de uitsparing totdat hij niet meer verder gaat. Vergelijk dit met een klem die fabrieksmatig is aangebracht om de juiste stand en diepte te bepalen.
5. Knip de oranje/witte stroomdraad **van de draadboom van de satellietreceiver** zodanig af dat deze dicht bij de adapterdraad komt, maar knip de geïntegreerde zekeringhouder NIET af.
6. Zie Afbeelding 12. Haal de rode afgesloten stootverbinder (12) uit de set. Zie Afbeelding 4, de '1' in 1'-stootverbinderconfiguratie. Verbind de stroomdraad van de draadboom van de satellietreceiver met de adapterdraad volgens de instructies in de bijlage van de servicehandleiding.
7. Zie Afbeelding 12. Steek een 2A-zekering (14) uit de set in de zekeringplaats voor 'P&A IGN' om het circuit te sluiten.
8. Schuif het zekeringblok in de bevestigingsgleuven in de zekeringbloksteun totdat deze stevig vastklikt. Installeer de steun en het zekeringblok en bevestig deze met de twee inbusbouten die eerder werden verwijderd. Draai deze stevig vast.
9. Ga door naar **Bij ALLE modellen** in dit hoofdstuk.

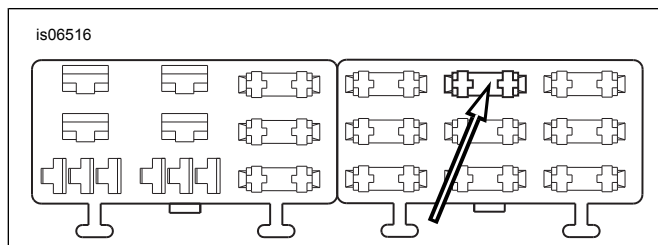

Afbeelding 7. 'P&A IGN'-zekeringblokplaats (Softail-modellen van 2004 t/m 2010)

### Touring-modellen van 2003 en eerder

De **geschakelde** stroomvoorziening van de satellietreceiver is een oranje/witte (O/W) stroomdraad in de hoofddraadboom binnenin de rechter zijafdekking, nabij de bovenkant.

1. Zie Afbeelding 8. Snijd voorzichtig een deel van de ommanteling van de hoofdkabelboom op een toegankelijke plaats in de zijafdekking van het elektrische systeem open en knip een oranje/witte stroomdraad van de hoofdkabelboom door.

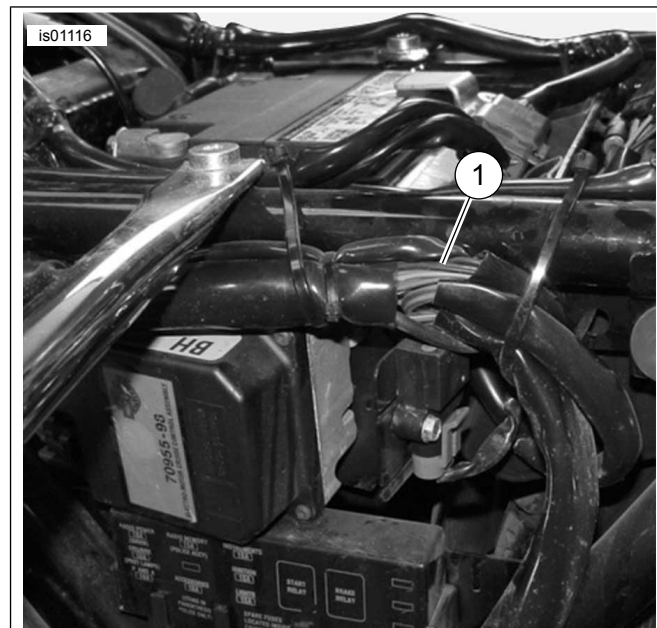

1. Zekeringblokdraadboom (oranje/witte draad)

Afbeelding 8. Zekeringblokdraadboom achter linker zijafdekking, Touring-modellen van 2003 of eerder (FLHTCUI afgebeeld)

2. Knip de oranje/witte stroomdraad **van de draadboom van de satellietreceiver** zodanig af dat deze dicht bij de afgeknipte oranje/witte draden in de zijafdekking komt, maar knip de geïntegreerde zekeringhouder NIET af.
3. Zie Afbeelding 12. Haal de blauwe afgesloten stootverbinder (13) uit de set. Zie Afbeelding 4, de '2' in 1'-stootverbinderconfiguratie. Verbind de stroomdraad van de draadboom van de satellietreceiver met de oranje/witte draden van de hoofddraadboom volgens de instructies in de bijlage van de servicehandleiding.
4. Ga door naar **Bij ALLE modellen** in dit hoofdstuk.

### Touring-modellen van 2004 t/m 2007

De **geschakelde** stroomvoorziening van de satellietreceiver is een open zekeringpositie op het zekeringpaneel. Zie het hoofdstuk ZEKERINGEN in de servicehandleiding en het juiste bedradingsschema in de bijlage van de servicehandleiding.

1. Bij **modellen van 2004 t/m 2006**: Verwijder de linker zijafdekking volgens de instructies in de servicehandleiding om toegang te krijgen tot het zekeringblok. Bij **modellen van 2007**: Verwijder de rechter zijafdekking volgens de instructies in de servicehandleiding om toegang te krijgen tot het zekeringblok. Bij **modellen van 2004 t/m 2007**: Verwijder de hoofdzekeringhouder, het zekeringblok en de stofkap van de motorfiets volgens de instructies in de servicehandleiding.
2. Haal de oranje/witte adapterdraad voor het zekeringblok (11) uit de set. Bij **modellen van 2004 t/m 2006**: Let op de klem aan beide uiteinden (zie Afbeelding 9, **bovenste weergave**). Alleen de klem **ZONDER de veerlipjes** past in de zekeringplaats. Snijd de klem **MET** de veerlipjes voorzichtig van de draad af en gooi deze weg. Bij **modellen van 2007**: Let op de klem aan beide uiteinden (zie Afbeelding 9, **onderste weergave**). Alleen de klem **MET de veerlipjes** past in de zekeringplaats. Snijd de klem **ZONDER** de veerlipjes voorzichtig van de draad af en gooi deze weg.
3. **Modellen van 2004 t/m 2007**: Zie Afbeelding 10. Zoek de zekeringplaats gemarkeerd met 'P&A IGN', '2A MAX' (1). Deze uitsparing is slechts aan één zijde voorzien van een aansluiting. Verwijder de drie, momenteel aanwezige, zekeringen (2) in deze rij en noteer hun locatie.
4. Verwijder de oranje kunststof secundaire vergrendeling voorzichtig uit het zekeringblok. Steek de aansluiting van de oranje/witte draad van de adapter in de uitsparing totdat hij niet meer verder gaat. Vergelijk dit met een klem die fabrieksmatig is aangebracht om de juiste stand en diepte te bepalen. Monteer de secundaire vergrendeling.
5. Plaats de drie zekeringen die u in stap 3 hebt verwijderd.
6. Zie Afbeelding 12. Snijd de overtollige lengte van de oranje/witte draad van de draadboom van de satellietreceiver af. Gebruik de rode afgedichte stootverbinder (12) uit de set en verbind de draad met de adapterdraad die in stap 4 werd bevestigd.
7. Plaats de 2 A-zekering (14) uit de set in de zekeringplaats gemarkeerd met 'P&A IGN', '2A MAX' om het circuit te sluiten.
8. Ga door naar **Bij ALLE modellen** in dit hoofdstuk.

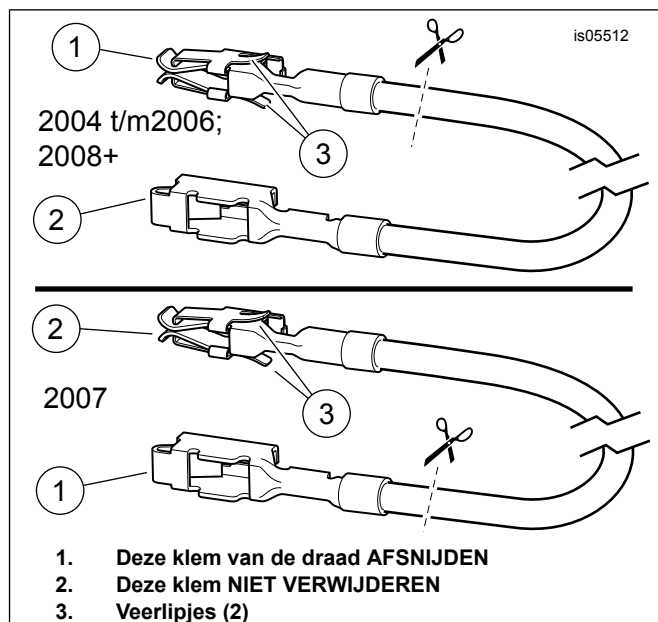

Afbeelding 9. Adapterdraad, zekeringblok (FL Touring-modellen)

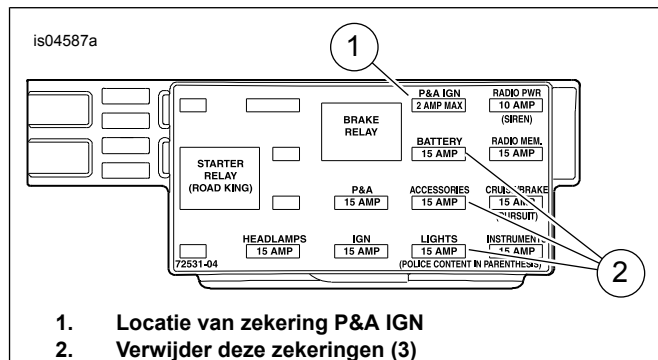

Afbeelding 10. P&A IGN-zekeringplaats (Touring-modellen van 2004 t/m 2007)

## Touring-modellen van 2008 en later

De **geschakelde** stroomvoorziening van de satellietreceiver is een open zekeringpositie op het zekeringpaneel. Zie het hoofdstuk **ZEKERINGEN** in de servicehandleiding en het juiste bedradingsschema in de bijlage van de servicehandleiding.

1. Verwijder de linker zijafdekking volgens de instructies in de servicehandleiding om toegang te krijgen tot het zekeringblok. Verwijder volgens de instructies in de servicehandleiding de linker elektrische caddy van de motorfiets en verwijder de zekeringblokken van de achterkant van de caddy.
2. Haal de oranje/witte adapterdraad voor het zekeringblok (11) uit de set. Let op de klem aan beide uiteinden (zie Afbeelding 10, **bovenste afbeelding**). Alleen de klem **MET de veerlipjes** past in de zekeringplaats. Snijd de klem **ZONDER** de veerlipjes voorzichtig van de draad af en gooi deze weg.
3. Zie Afbeelding 11. Zoek zekeringplaats 1A-1B (op het deksel gemarkeerd met 'P&A IGN', '2A MAX') op het onderste zekeringblok (1). Verwijder het remrelais (2) en de zekering (3, indien aanwezig) nu in kolom A-B geplaatst en schrijf op waar ze zitten.



4. Verwijder voorzichtig de oranje plastic secundaire vergrendeling van kolom A-B. Steek de klem aan de oranje/witte adapterdraad in het lege gat totdat deze stopt. Vergelijk dit met een klem die fabrieksmatig is aangebracht om de juiste stand en diepte te bepalen. Monteer de secundaire vergrendeling.
5. Plaats het relais (en de zekering, indien aanwezig) die u in stap 3 hebt verwijderd.
6. Zie Afbeelding 12. Snijd de overtollige lengte van de oranje/witte draad van de draadboom van de satellietreceiver af. Gebruik de rode afgedichte stootverbinder (12) uit de set en verbind de draad met de adapterdraad die in stap 4 werd bevestigd.
7. Steek de 2 A-zekering (14) uit de set in zekeringplaats 1A-1B (4) om het circuit te sluiten.
8. Ga door naar **Bij ALLE modellen** in dit hoofdstuk.

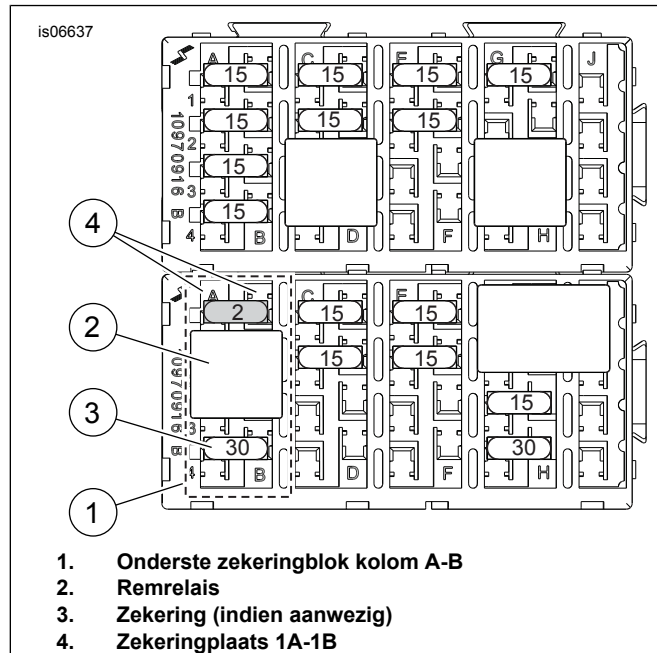

Afbeelding 11. P&A IGN-zekeringplaats (Touring-modellen van 2008 en later)

### Bij ALLE modellen

1. Controleer of de oranje/witte draad voldoende speling heeft zodat de stuurbeweging niet wordt beperkt.
2. Maak de draadboom van de satellietreceiver met behulp van de kabelbinders (15) en de zelfklevende klemmen (16) uit de set vast aan de draadbomen langs het motorfietsframe. Controleer of de draden niet te strak worden getrokken als het stuur geheel naar links of rechts wordt gedraaid.
3. Open de afdekkap van de zekeringhouder op de draadboom van de satellietreceiver. Plaats de overgebleven 2A-zekering (14) uit de set in de zekeringhouder en sluit de afdekking.
4. Controleer of de bedrading over zijn gehele lengte niet ergens tegenaan kan wrijven of schuren en dat er nergens afknelpunten zijn. Ga door naar het volgende gedeelte.

## AANSLUITINGEN SATELLIETRECEIVER

### Aansluiting satellietreceiver op de motorfietsradio

1. Zoek de stekkerdraad in de draadboom van de satellietreceiver op. Leid de 3,5 mm stereo-stekker (B) naar de AUX-in-poort op voorvlak van de motorfietsradio.
2. Verwijder de rubberen afdichtplug van de AUX-in-poort. Steek de stekker van de satellietreceiver in de AUX-in-poort op de radio.

#### OPMERKING

Wanneer u bij FLHT-modellen de stekker van de satellietreceiver in de AUX-in-poort van de radio bevestigt,

- rolt u eerst de buitenste rand van de rubberen afdichthoes terug.
- plaatst u de jackstekker in de ingangsbuis van de radio,
- en rolt u de afdichthoes nu voorzichtig in zijn oorspronkelijke vorm terug, waarbij de hoes de ingangsbuis van de radio afdicht.

Dit helpt tevens het 'terugveren' van de jackstekker uit de jackbuis te voorkomen.

### Aansluiting van de satellietantenne op de satellietreceiver

1. Vouw de antennekabel tot de helft om.
2. Steek de stekker (D) op de antennekabel in de ervoor bestemde aansluiting achterin de XM-satellietreceiver.
3. Leid de antennekabel omlaag langs het stuur naast de draadboom van de satellietreceiver.

#### ⚠ WAARSCHUWING

Controleer of het stuur soepel en zonder beperkingen kan bewegen. Eventuele beperkingen kunnen ervoor zorgen dat u de controle over de motorfiets verliest, waardoor ernstig of dodelijk letsel kan ontstaan. (00371a)

- Zorg ervoor dat de draden niet te strak worden getrokken als het stuur geheel naar links of rechts wordt gedraaid.
- 6. Maak de draadboom van de satellietreceiver, zo nodig met behulp van de kabelbinders (15) en de zelfklevende klemmen (16) uit de set, vast aan de draadbomen langs het motorfietsframe. Controleer of de draden niet te strak worden getrokken als het stuur geheel naar links of rechts wordt gedraaid.

## EINDMONTAGE

#### OPMERKING

Controleer of de contactsluutelschakelaar in de stand OFF (uit) staat **voordat** de hoofdzekering wordt geplaatst of de accukabels worden aangesloten.

#### ⚠ WAARSCHUWING

Sluit eerst de pluskabel (+) van de accu aan. Mocht de pluskabel (+) in contact komen met massa terwijl de min-kabel (-) nog is aangesloten, dan kan de accu door de vonken die dan ontstaan, exploderen, met mogelijk ernstig of dodelijk letsel tot gevolg. (00068a)

1. Uitsluitend bij **Touring-modellen van 2003 en eerder**: Zie de servicehandleiding en volg de instructies voor het aansluiten van de accukabels (te beginnen met de pluskabel). Breng een dunne laag Harley-Davidson smeermiddel voor elektrische contacten (H-D onderdeelnr. 99861-02), vaseline of corrosiewerend middel op de accupolen aan. **Bij ALLE OVERIGE modellen: Modellen met hoofdzekering:** Raadpleeg de servicehandleiding en volg de instructies voor het plaatsen van de hoofdzekering. **Modellen met een stroomonderbreker:** Raadpleeg de servicehandleiding en volg de instructies voor het aansluiten van de minkabel van de accu. Breng een dunne laag Harley-Davidson smeermiddel voor elektrische contacten (H-D onderdeelnr. 99861-02), vaseline of corrosiewerend middel aan op de minpool van de accu.

#### OPMERKING

**Bij FLHX-, FLHT-, FLHTC- en FLHTCU-modellen.** Als de binnenste kuipkap is verwijderd, moet deze op dit tijdstip worden gemonteerd.

### Bij ALLE modellen:

#### ▲ WAARSCHUWING

Tijdens het uitvoeren van servicewerkzaamheden aan het brandstofsysteem is roken verboden en zijn open vuren en vonken in de nabijheid niet toegestaan. Benzine is uitermate ontvlambaar en zeer explosief, wat ernstig of dodelijk letsel tot gevolg kan hebben. (00330a)

1. Bevestig de brandstoftank volgens de instructies in de servicehandleiding.
2. Bevestig de stuurkap, stuurverhogerkap of kuip, indien aanwezig, volgens de instructies in de servicehandleiding.
3. Zet de contactsleutel op AAN, maar start de motor niet. Zie de gebruikershandleiding van de XM satellietreceiver voor de uitgebreide werkprocedures. Controleer of de receiver en de rest van het geluidssysteem goed werken.

#### ▲ WAARSCHUWING

Trek het zadel na de montage even omhoog om er zeker van te zijn dat het in de positie is vergrendeld. Tijdens het rijden kan een loszittend zadel verschuiven, waardoor men de controle over de motorfiets kan verliezen met mogelijk ernstig of dodelijk letsel tot gevolg. (00070b)

4. Raadpleeg de servicehandleiding en volg de instructies voor het bevestigen van het zadel.

#### OPMERKING

Gebruik geen oplosmiddelhoudende chemicaliën of was direct op de kunststof of rubberen onderdelen, omdat deze de algehele prestaties en het uiterlijk ervan kunnen aantasten.

### OPTIONELE VOERTUIGMONTAGE

De Road Tech XM-satellietradioreceiver kan tevens in een auto of vrachtwagen worden gemonteerd met gebruikmaking van onderdelen uit deze set PLUS de volgende artikelen, afzonderlijk verkrijgbaar:

#### OPMERKING

*Sommige lokale overheden verbieden of beperken het gebruik van zuignaphouders op het windscherm of de ruiten van een motorvoertuig. Neem hierover contact op met de plaatselijke autoriteiten en volg alle van toepassing zijnde wetten en bepalingen op. Er zijn andere dashboard- of frictiemontageopties beschikbaar.*

- Een montagesteun voor voertuigen is in diverse stijlen verkrijgbaar in de XM radiostore (shop.xmradio.com).
- Een audio-adapter (casseteadapter of FM-modulator) voor de radio in het voertuig.
- Een 3,5 mm stereosteekkeradapter contra-contra om de XM-receiver op de audio-adapter aan te sluiten.
- Een XM-satellietradio-antenne voor voertuigen.

#### OPMERKING

*Zorg ervoor dat de geïnstalleerde houder het zicht van de bestuurder van het voertuig op de weg niet beperkt.*

*Zorg ervoor dat de bedrading de werking van de bedieningselementen van het voertuig en de veiligheidsuitrusting niet belemmert.*

*Monteer de eenheid niet op airbagpanelen of voor de opblaaszone van een airbag.*

1. Monteer de montagesteun voor voertuigen (afzonderlijk aan te schaffen) volgens de instructies van de fabrikant.
2. Koppel de bijbehorende elektrische stekkers (C) op de draadboom van de XM-receiver los om de satellietradioreceiver (1) te scheiden van de motorfietsbedrading. Verwijder de vier borgmoeren (8) waarmee de satellietradioreceiver (1) aan de montagesteun (2) op de motorfiets vastzit.
3. Haal de voertuigmontageadapter (17) uit **deze** set.

#### OPMERKING

*U kunt bij de montage van de borgmoeren wat wrijvingsweerstand ervaren, wat aangeeft dat de nylon borgringen nog steeds functioneren. Als u geen weerstand voelt, dient u de borgmoeren te vervangen.*

4. Bevestig, met het smalle uiteinde van de montagesleuf naar boven gericht, de adapter voor voertuigmontage met de vier borgmoeren aan de achterkant van de satellietreceiver. Draai stevig vast.
5. Haal de draadboom van de voertuigadapter (18) uit **deze** set. Sluit de daarvoor bestemde stekker van de adapterdraadboom aan op de draadboom van de satellietradioreceiver.
6. Sluit met een 3,5 mm stereosteekkeradapter vrouw-vrouw (afzonderlijk aan te schaffen) de audio-uitgangsaansluiting van de XM-receiver aan op de audio-adapter (casseteadapter of FM-modulator, tevens afzonderlijk aan te schaffen) van het voertuig volgens de instructies van de fabrikant.
7. Monteer een XM-satellietradio-antenne voor voertuigen (afzonderlijk aan te schaffen) volgens de instructies van de fabrikant.
8. Sluit het aansluitende van de antenne op de bijbehorende aansluiting op de achterkant van de XM-receiver?

9. Sluit het losse uiteinde van de draadboom van de voertuigadapter aan op een beschikbare 12/24 V gelijkstroomaansluiting (sigarettenaansteker of voedingspunt) in het voertuig. Wees voorzichtig bij het leiden van de kabel om te voorkomen dat deze de bediening van het voertuig belemmert.
10. Zie de gebruikershandleiding van de XM satellietreceiver voor de uitgebreide werkprocedures.

aankoopdatum. Wanneer het product door een erkende Harley-Davidson dealer is geïnstalleerd, geldt een garantie van 1 jaar. Wanneer het product door een erkende Harley-Davidson dealer is geïnstalleerd ten tijde van de levering van een nieuwe motorfiets en het is geregistreerd op de motorfiets, geldt een garantie van 2 jaar.

Voor dit product geldt een garantie via Harley-Davidson. Neem contact op met een erkende Harley-Davidson-dealer bij vragen over garantie en service.

## GARANTIE

### Garantie Road Tech™ XM-satelliet-radioreceiverset

Voor dit product bestaat een garantie tegen defecten qua materiaal en vakmanschap gedurende 90 dagen vanaf de

### Alleen dealers

Volg de normale procedures van Harley-Davidson ten aanzien van garantieclaims.

## SERVICEONDERDELEN

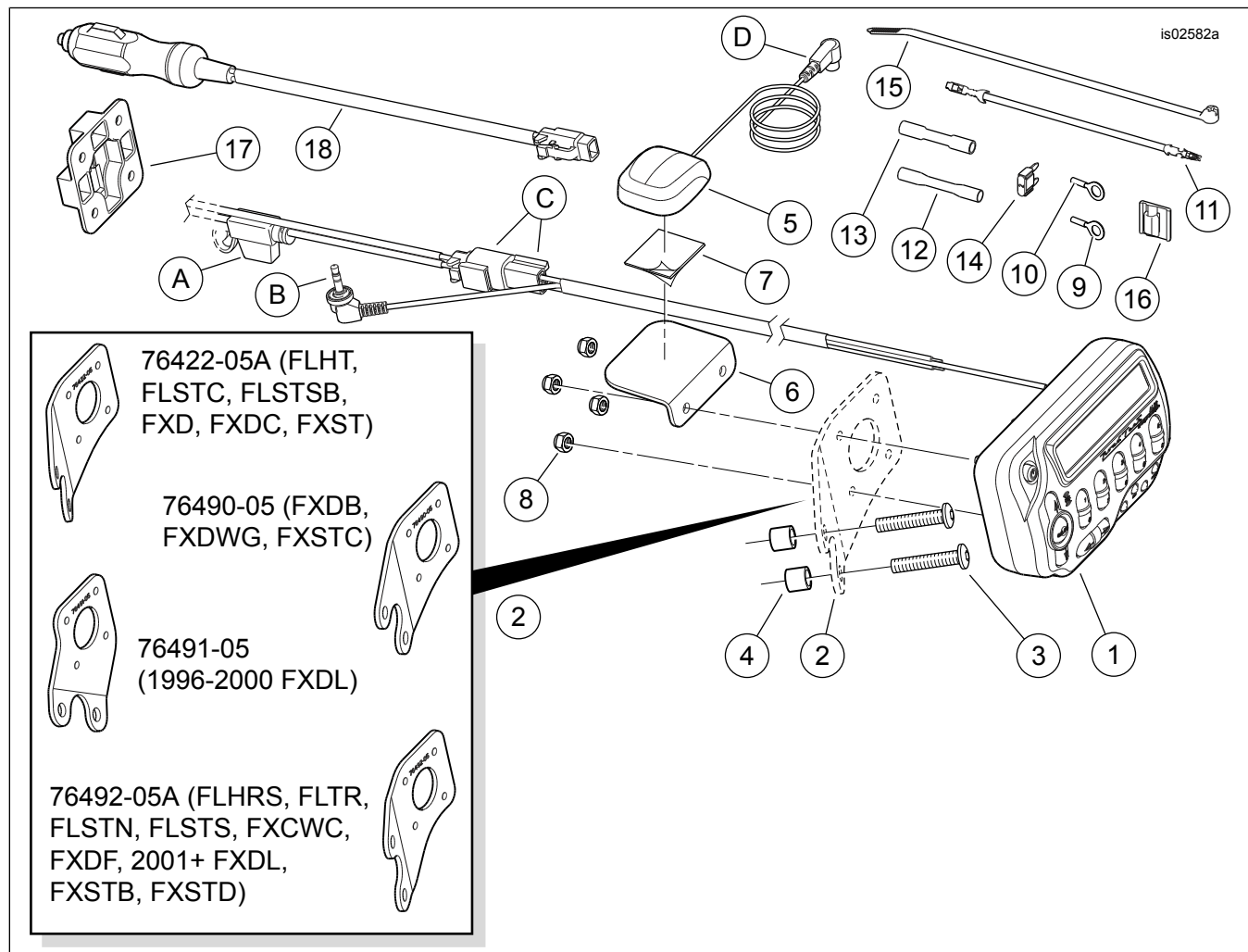

Afbeelding 12. Serviceonderdelen, Road Tech XM-satellietradioset

# SERVICEONDERDELEN

Tabel 1. Serviceonderdelen

Onderdeel	Beschrijving (aantal)	Onderdeelnummer
1	Montage XM-satellietradioreceiver	Niet afzonderlijk verkrijgbaar
2	Beugel, steun satellietradioreceiver (Dyna-modellen FXD, FXDC) Beugel, steun satellietradioreceiver (Dyna-modellen FXDB, FXDWG) Beugel, steun satellietradioreceiver (Dyna-modellen FXDF) Beugel, steun satellietradioreceiver (Dyna-modellen FXDL, 1996-2000) Beugel, steun satellietradioreceiver (Dyna-modellen FXDL, 2001 en later) Beugel, steun satellietradioreceiver (Softail-modellen FLSTC, FLSTSB, FXST) Beugel, steun satellietradioreceiver (Softail-modellen FLSTS, FLSTN) Beugel, steun satellietradioreceiver (Softail-modellen FXCWC, FXSTB, FXSTD) Beugel, steun satellietradioreceiver (Softail-modellen FLSTC) Beugel, steun satellietradioreceiver (Touring-model FLHT) Beugel, steun satellietradioreceiver (Touring-modellen FLHRS, FLTR)	76422-05A 76490-05 76492-05A 76491-05 76492-05A 76422-05A 76492-05A 76492-05A 76490-05 76422-05A 76492-05A
3	Dopbout, bolkop, 1/4-20 x 38 mm (1½ in) lang (2)	2519
4	Afstandsring (2)	5854
5	Antenne XM-radio	76395-05
6	Beugel, antenne	76391-05
7	Plakband, tweezijdig	Niet afzonderlijk verkrijgbaar
8	Moer, Nylock, nr. 8-32 (4)	7864
9	Ringklem, nr. 18-22 AWG (1/4 inch tapeind)	9858
10	Ringklem, nr. 18-22 AWG (5/16 inch tapeind)	9859
11	Adapterdraad zekeringblok	70329-04
12	Afgedichte stootverbinder, nr. 18-20 AWG (rood)	70585-93
13	Afgesloten stootverbinder, #14-16 AWG (blauw)	70586-93
14	Zekering, bladtype, 2 A (2)	54305-98
15	Kabelbinder (10)	10006
16	Klem, met kleeflaag (3)	10271
17	Adapter, voertuigmontage	76499-05
18	Draadboom, voertuigadapter	76500-05
<b>Onderdelen genoemd in de tekst, maar niet bij de set inbegrepen:</b>		
A	Zekeringhouder aan draadboom satellietreceiver	
B	3,5 mm stereostecker aan de draadboom van de satellietreceiver	
C	Bij elkaar passende stekkers aan de draadboom van de satellietreceiver	
D	Stekker antennekabel	