



RAK BAGASI OLAHRAGA SOFTAIL

UMUM

Nomor Kit

53862-00

Model

Untuk informasi kesesuaian model, lihat Katalog Retail P&A atau bagian Komponen dan Aksesori di www.harley-davidson.com (hanya dalam bahasa Inggris).

Komponen Tambahan Diperlukan

Model FLSTC Harley-Davidson International (HDI) akan membutuhkan Kit Relokasi Pelat Nomor (No. Komponen 60095-00).

Isi Kit

Tabel 1. Isi Kit

Deskripsi (Jumlah)	Nomor Komponen
Rak bagasi	Tidak Dijual Terpisah
Sekrup (4)	2986
Bumper karet (2)	53707-96

PEMASANGAN

CATATAN

Tutup sepatbor belakang dengan shop towel bersih untuk mencegah goresan. Lapisan akhir bisa rusak.

- Lihat Gambar 1. Lepas empat sekrup yang menempelkan sissybar (5) ke pelat samping (4). Singkirkan sekrup.
- Lepas sissybar dan sisihkan.
 - Untuk Pelat Samping Dudukan Kaku:** Longgarkan pengencang yang menahan pelat samping ke sepeda motor, tetapi jangan dilepas.
- Tempatkan rak bagasi di antara pelat samping. Pasang sissybar ke dalam saluran pelat samping.
- Oleskan lem pengunci ulir pada sekrup (2) dari kit.

Consumable: LOCTITE 271 HIGH STRENGTH THREADLOCKER AND SEALANT (MERAH) (Loctite 271)

 - Masukkan melalui lubang di rak bagasi (1), pelat samping (4), dan sissybar (5).
 - Kencangkan sekrup (2).
Torque: 10,8–13,6 N·m (8–10 ft-lbs) *sekrup*
 - Untuk Pelat Samping Dudukan Kaku:** Oleskan lem pengunci ulir ke sekrup yang mengencangkan pelat samping ke kendaraan.

- Kencangkan sekrup.
Torque: 28,5–36,6 N·m (21–27 ft-lbs) *sekrup pelat samping*
- Lepas lapisan pelindung dari dua bumper karet (3). Pasang ke rak bagasi (1).
 - Sejajarkan takik di bumper (3) dengan tepi bawah saluran pada pelat samping (4).
 - Ikat bumper (3) di sisi atas saluran rak bagasi (1) dan di bagian bawah sissybar.
 - Ketika dipasang dengan benar, bumper (3) akan menutupi sekrup bagian bawah dan akan menekuk di sekitar tepi bawah saluran.

⚠ PERINGATAN

Jangan melebihi kapasitas beban rak bagasi. Terlalu banyak beban dapat mengakibatkan sepeda motor kehilangan kontrol, yang dapat menyebabkan kematian atau cedera parah. (00373a)

CATATAN

Kapasitas maksimum bobot rak bagasi adalah 10 pound (4,5 kg).

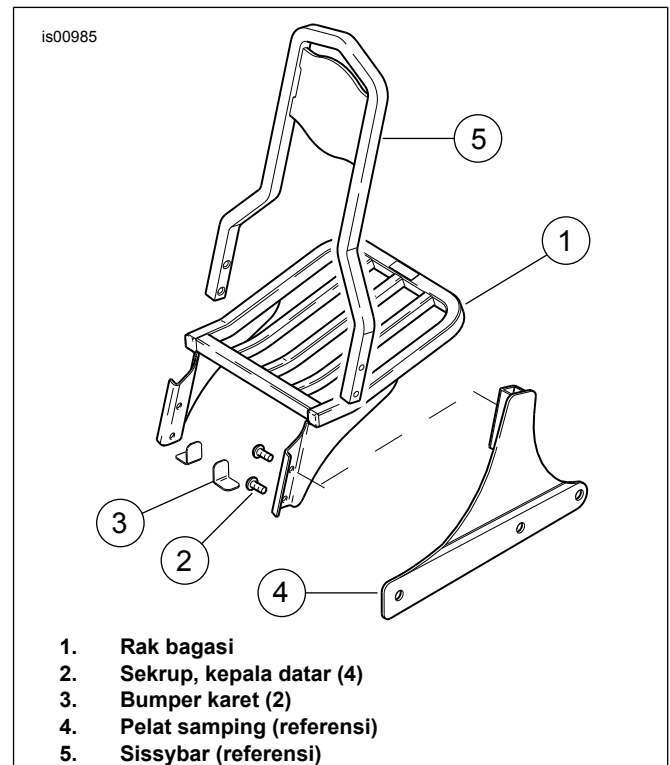

Gambar 1. Pemasangan Rak Bagasi