



## KIT DE ALFORJE PARA FXST SOFTAIL

### INFORMAÇÕES GERAIS

#### Número do kit

90225-08XX

#### Modelos

Para informações sobre a adaptação aos modelos, por favor, veja o catálogo de peças e acessórios de varejo, ou a seção de peças e acessórios do site [www.harley-davidson.com](http://www.harley-davidson.com) (somente em inglês).

#### Peças adicionais necessárias

A instalação correta deste kit exige a compra em separado dos seguintes itens que estão disponíveis em um distribuidor Harley-Davidson.

- Trava-rosca e veda-rosca Loctite® 243 – azul (peça N.º 99642-97)
- Ferramenta de terminal (HD-41475-100)

Os modelos equipados com sissy bar ou bagageiro removível requerem a aquisição adicional do kit de ferragens do alforje rígido Softail (53075-03).

#### ⚠ ATENÇÃO

A segurança do motociclista e do passageiro depende da instalação correta deste kit. Use os procedimentos apropriados do Manual de serviço. Se o procedimento não estiver dentro de suas capacidades ou se você não possuir as ferramentas corretas, deixe que uma concessionária Harley-Davidson efetue a instalação. A instalação inadequada deste kit poderá resultar em morte ou lesões graves. (00333b)

#### NOTA

Esta folha de instruções faz referência às informações do Manual de serviço. Um Manual de serviço para o seu modelo de motocicleta é necessário para esta instalação, estando disponível em um distribuidor Harley-Davidson.

#### Conteúdo do kit

Este kit de alforje inclui os seguintes kits e conjuntos:

Tabela 1. Conteúdo do kit

Kit/Conjunto	Figura/Tabela
Kit de suporte do alforje (90227-06A)	Figura 19, Tabela 2
Kit de ferragens do suporte do alforje (90052-03A)	Figura 19, Tabela 3
Kit de fiação do pisca-pisca (72509-00)	Figura 20, Tabela 3

Tabela 1. Conteúdo do kit

Kit/Conjunto	Figura/Tabela
Conjunto de alforje, lado esquerdo (90026-XX)	Figura 21, Tabela 4
Conjunto de alforje, lado direito (90027-XX)	Figura 21, Tabela 4

#### ⚠ ATENÇÃO

Não exceda a capacidade de peso do alforje. Coloque pesos iguais em cada bolsa. Peso excessivo nos alforjes pode provocar a perda de controle, o que poderá resultar em morte ou lesões graves. (00383a)

#### NOTA

A capacidade máxima de peso de cada alforje é de 3,18 kg (7 lb).

### PREPARAÇÃO PARA A MANUTENÇÃO

1. Remova o assento de acordo com as instruções do Manual de serviço.

#### ⚠ ATENÇÃO

Para impedir a partida acidental do veículo, o que poderá resultar em morte ou lesões graves, desconecte os cabos da bateria (primeiro o negativo (-)) antes de continuar. (00307a)

#### ⚠ ATENÇÃO

Desconecte o cabo negativo (-) da bateria primeiro. Se o cabo positivo (+) da bateria entrar em contato com o terra, com o cabo negativo (-) conectado, as faíscas resultantes podem causar uma explosão da bateria, o que poderá resultar em morte ou lesões graves. (00049a)

2. Faça a desconexão dos cabos da bateria, primeiro o cabo negativo (-).

### REMOÇÃO

#### Remoção dos pisca-piscas

1. Localize e separe o conector da lâmpada da lanterna traseira (multilock 8-posições) sob o assento. Depois remova os fios do conector. Consulte a seção CONECTORES ELÉTRICOS AMP MULTILOCK do Manual de serviço.
2. Veja a Figura 1. Remova dois parafusos e a lente da lanterna traseira (1) da base (2).



3. Veja a Figura 2. Usando uma ferramenta de terminal (1) aperte as lingüetas e remova os conectores do pisca-pisca (2-lugares) (2, 3). Guarde os conectores para a instalação do kit. Consulte a seção CONECTORES ELÉTRICOS AMP MULTILOCK do Manual de serviço.
4. Remova os fios dos conectores do pisca-pisca. Observe o local do terminal para remontar corretamente.
5. Veja a Figura 3. Remova a fiação do pisca-pisca (1, 2) das presilhas (3) sob a traseira do pára-lama e puxe os fios para fora.

**NOTA**

Ao efetuar os passos 6 a 11, complete um lado antes de iniciar o outro lado. Isto manterá o pára-lama preso durante a remoção.

7. Afrouxe, mas não remova os dois parafusos dianteiros (2) do suporte do pára-lama.
8. Puxe gentilmente a fiação do pisca-pisca para fora através do pára-lama traseiro.
9. Remova as ferragens de montagem do pisca-pisca (3, 4) do suporte do pára-lama, depois remova o pisca-pisca da montagem (5).
10. Puxe cuidadosamente a fiação do pisca-pisca para fora através do suporte do pisca-pisca. Descarte o suporte.
11. Instale o suporte do pára-lama no pára-lama traseiro usando os parafusos originais e encaixe no lugar.

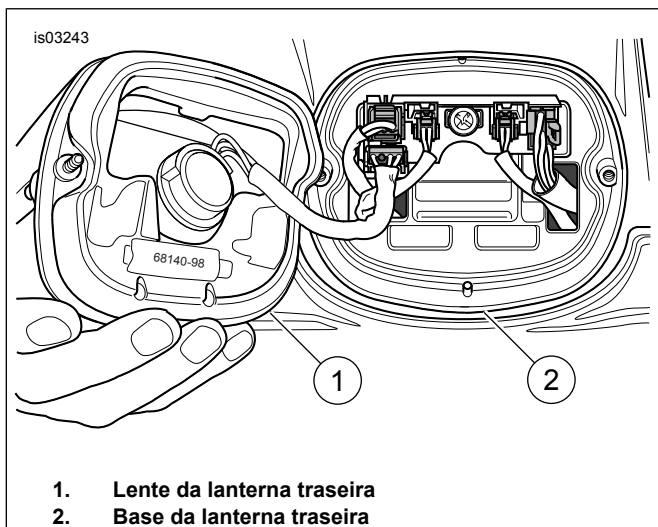

**Figura 1. Remoção da lente da lanterna traseira**

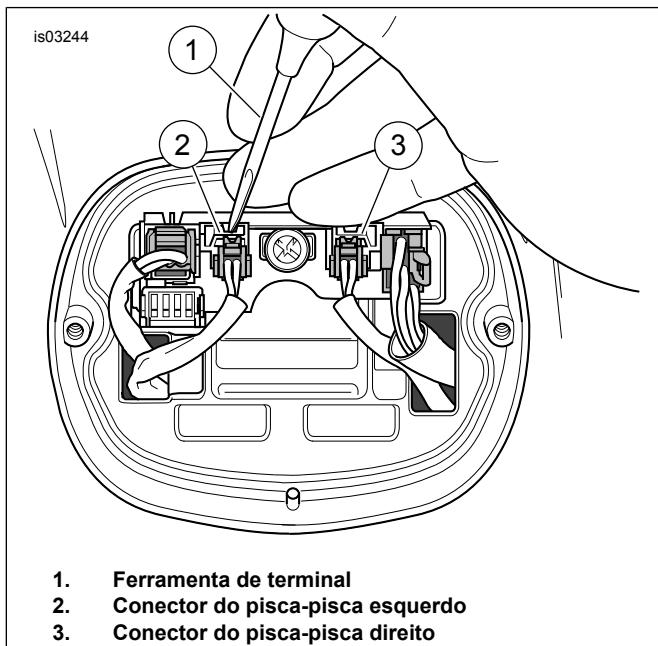

**Figura 2. Remoção dos conectores do pisca-pisca**

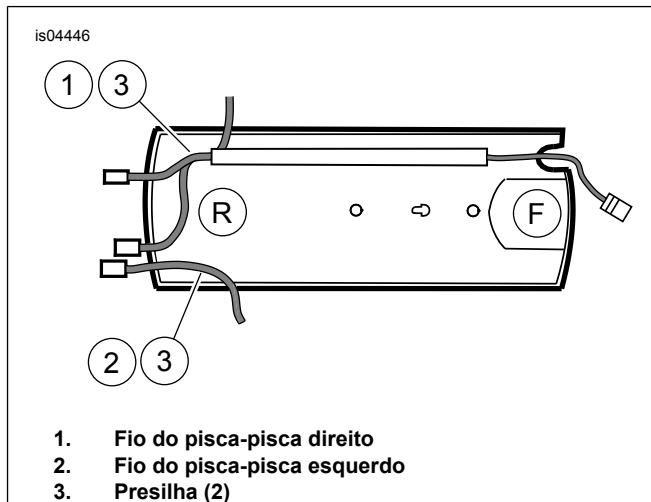

**Figura 3. Fios e presilha do pisca-pisca (vista por baixo)**

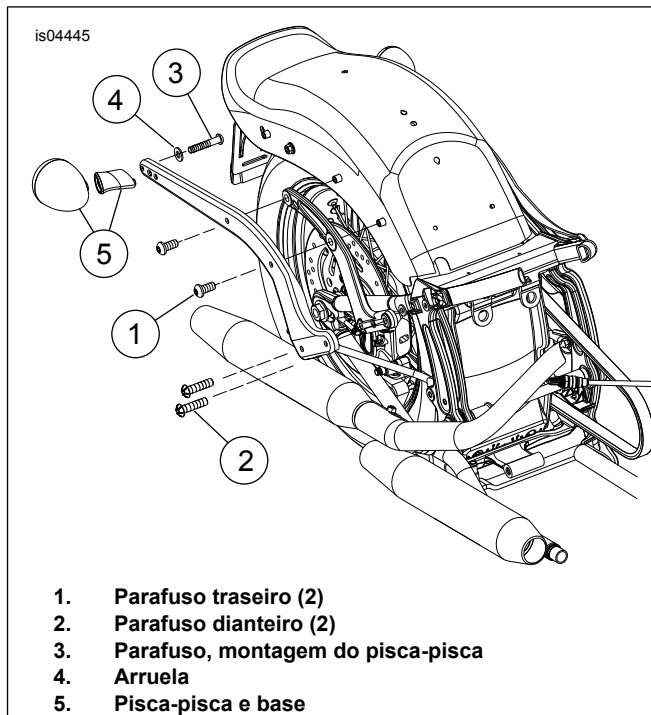

**Figura 4. Ferragem do suporte do pára-lama**

6. Veja a Figura 4. Remova os parafusos (1) traseiros do suporte do pára-lama.

## Remoção do pedal do passageiro e do protetor contra respingos

1. Veja a Figura 5. Remova o parafuso da parte interna e levante as lingüetas para liberar o protetor contra respingos.
2. Desencaixe o protetor contra respingos da parte dianteira do braço oscilante.
3. Deslize o protetor contra respingos para cima dentro do poço da roda para proporcionar acesso ao parafuso do suporte do pedal de apoio.
4. Veja a Figura 6. Remova o pedal do passageiro (1) do suporte do pedal (2) removendo o pino (3), a arruela ondulada (4) e a presilha (5). Guarde as peças para a instalação do kit.
5. Remova a porca do parafuso na parte interna do quadro (lado esquerdo) e no suporte do silencioso (lado direito).
6. Remova o parafuso (6, 7) que passa pelo suporte do pedal de apoio para remover o suporte. Descarte o parafuso.



Figura 5. Protetor contra respingos e pedal do passageiro



Figura 6. Montagem do pedal de apoio do passageiro (lado direito)

## MONTAGEM

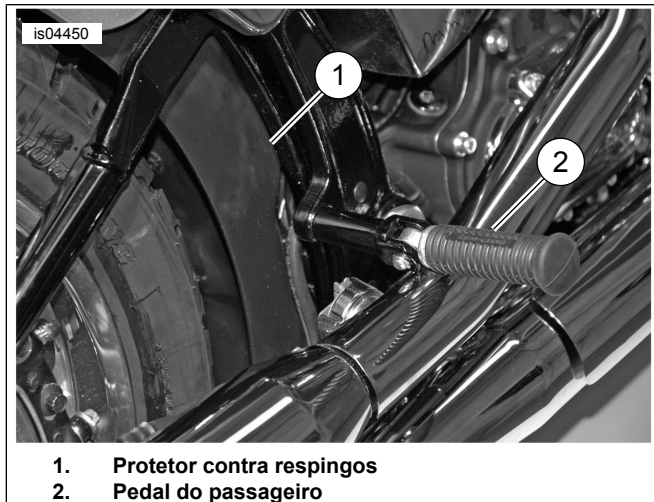
### NOTA

A instalação correta deste kit exige que as tarefas sejam concluídas para um lado da motocicleta antes de iniciadas no lado oposto.

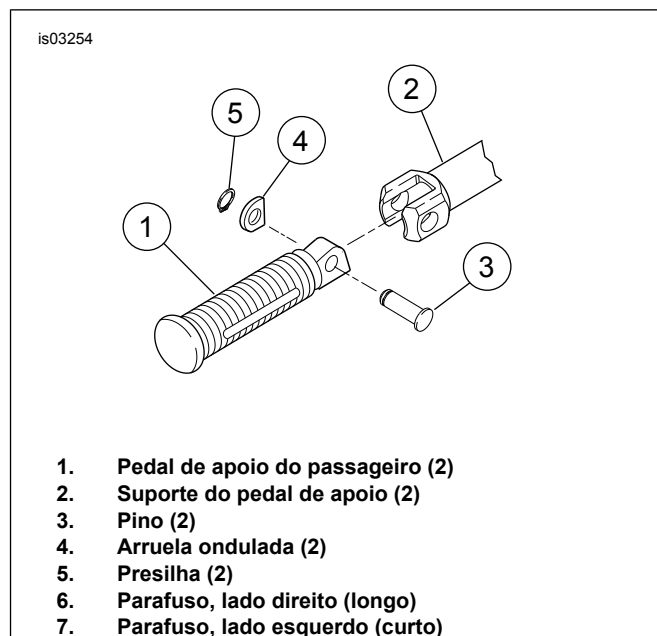
## Montagem do suporte de reposicionamento e do pisca-pisca

1. Veja a Figura 7. Passe a fiação da lâmpada através do suporte de reposicionamento do pisca-pisca.



Figura 7. Orientação da fiação no suporte de reposicionamento

2. Para lâmpadas do pisca-pisca de 2-3/8 pol.:
  - a. Veja a Figura 8. Aplique Loctite 243 (azul) nas roscas do parafuso.

- b. Instale o pisca-pisca no suporte de reposicionamento (1) usando o parafuso (2), a arruela de pressão (3) e o espaçador (4). O espaçador deve ser instalado entre a lâmpada e o suporte de reposicionamento.

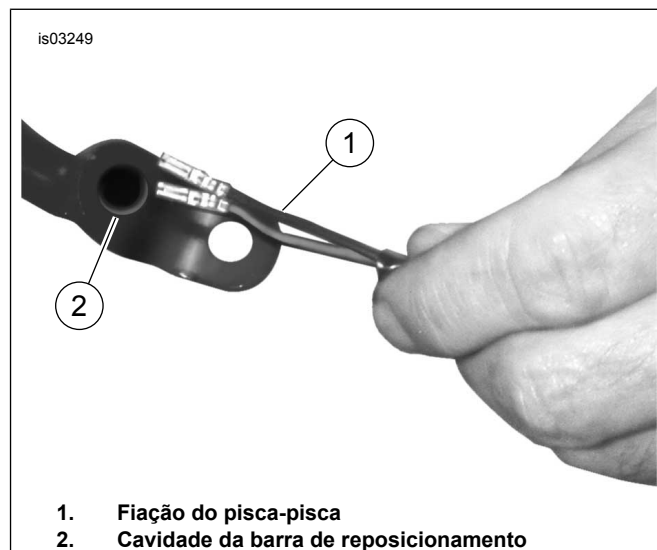

Figura 8. Instalação dos pisca-pisca de 2-3/8 pol.

## INSTALAÇÃO DO SUPORTE DO ALFORJE

### NOTA

A instalação correta deste kit exige que as tarefas sejam concluídas para um lado da motocicleta antes de iniciadas no lado oposto.

## Instalação do gancho de suporte do alforje e do suporte de reposicionamento do pisca-pisca

1. Veja a Figura 9. Instale o gancho do suporte do alforje (1) no suporte do pára-lama (2) e no pára-lama usando dois parafusos (3) e a chapa com pinos original.
2. Aperte os parafusos com torque de 37 N·m (27 lb·pé).
3. Se estiver usando ferragens de suporte, instale pontos de suporte (4) entre o suporte do pára-lama e o gancho do suporte do alforje.
4. Empurre o plugue cromado (5) do kit de fiação dentro do furo para cobrir o local do pisca-pisca original.
5. Obtenha o pisca-pisca e o suporte de reposicionamento previamente montados.



Figura 9. Instalação do gancho de suporte do alforje



Figura 10. Instalação do pisca-pisca e do suporte de reposicionamento

6. Veja a Figura 10. Instale o pisca-pisca e o suporte de reposicionamento (1) no gancho de suporte do alforje usando dois parafusos (2) e porcas (3).

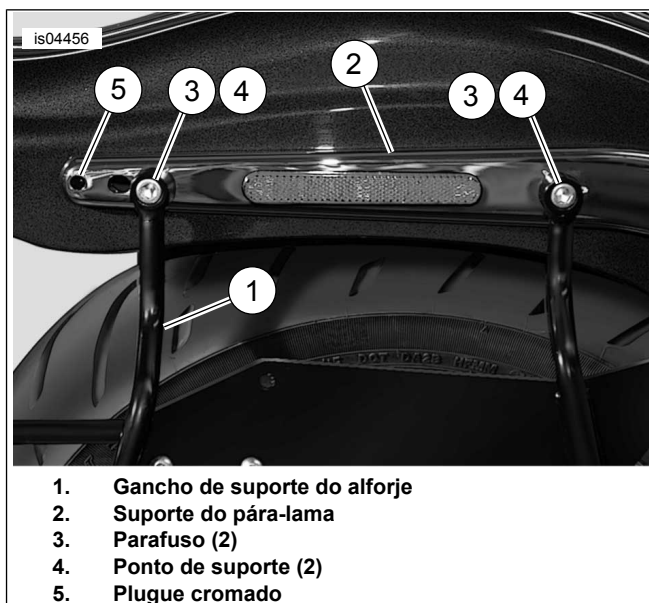
## Instalação do suporte dianteiro no quadro

1. Veja a Figura 11. Alinhe o suporte do pedal de apoio (1) com o furo no quadro.
2. Coloque o parafuso (2) através do suporte do pedal de apoio e quadro. As roscas deverão ficar expostas aproximadamente 13 mm (1/2 pol.) do lado interno do quadro.
3. Instale o suporte dianteiro (3) no parafuso.
4. Instale a arruela com ressalto (veja a Figura 19, item 14) com o ressalto orientado na direção do suporte.
5. Usando a extensão da chave de soquete (4), instale a porca (5) no parafuso e aperte com os dedos.

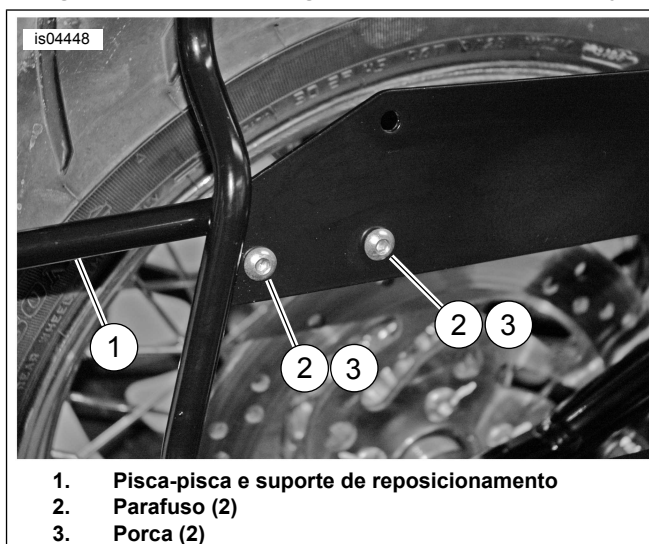

Figura 11. Instalação do suporte dianteiro e do suporte do pedal de apoio (mostrado lado direito)

## Instalação do suporte dianteiro no gancho do suporte do alforje

### NOTA

Veja a Figura 12. Caso as ferragens de suporte estejam instaladas, use os dois furos internos (1) para montar o suporte dianteiro (2) no gancho do suporte do alforje (3). Se as ferragens de suporte não estiverem instaladas, use os dois furos externos (4).

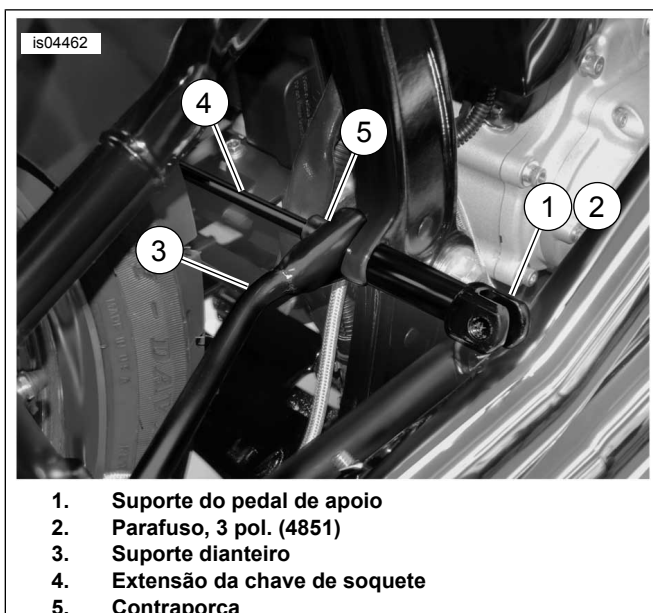
1. Veja a Figura 19. Instale dois parafusos (8) através dos ganchos de suporte do alforje (1, 2) e por dentro do suporte dianteiro (5, 6). Fixe com porcas (9). Aperte as porcas com torque de 13,1 N·m (10 lb·pé).
2. Aperte as porcas (15) no suporte dianteiro (3) com torque de 34 a 41 N·m (25 a 30 lb·pé).
3. Instale o isolador de borracha (16) sobre os ganchos do suporte do alforje (1, 2) com o lado “liso” voltado para baixo.



Figura 12. Instalação do suporte dianteiro no gancho do suporte do alforje

## Instalação do pedal do passageiro e do protetor contra respingos

1. Veja a Figura 6. Instale o pedal do passageiro (1) no suporte do pedal (2) usando o pino original (3), a arruela ondulada (4) e a presilha (5).
2. Veja a Figura 5. Deslize o protetor contra respingos para baixo dentro do poço da roda até sua posição original.
3. Encaixe o protetor contra respingos na parte dianteira do braço oscilante.
4. Instale o parafuso no lado interno e empurre-o para baixo nas lingüetas para fixar o protetor contra respingos.

## ORIENTAÇÃO DA FIAÇÃO DO PISCA-PISCA

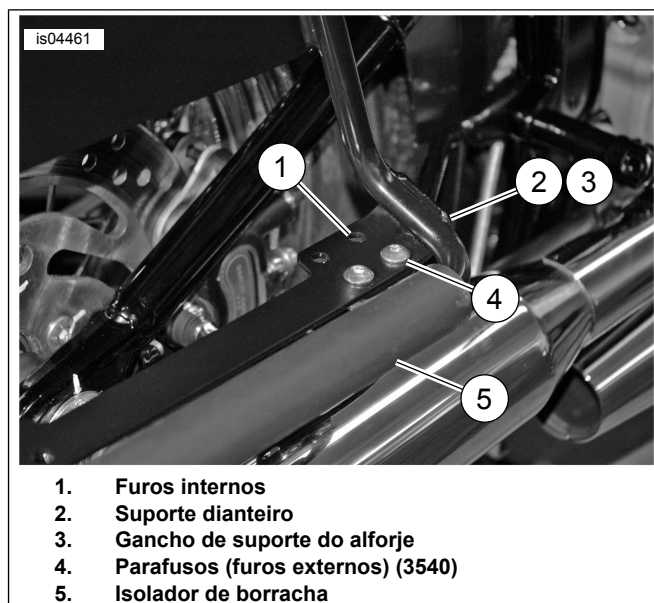
1. Veja a Figura 20. Instale terminais nos conectores do pisca-pisca (2-lugares) nos locais observados anteriormente. Consulte a seção CONECTORES ELÉTRICOS AMP MULTILOCK do Manual de serviço.
2. Conecte a metade fêmea do conector do pisca-pisca na metade macho no chicote de fios (2).
3. Remova o verso da fita adesiva das duas presilhas e instale na placa de suporte.
4. Oriente a fiação do suporte de reposicionamento ao longo da placa de suporte e dobre as lingüetas das presilhas para prender a fiação.
5. Veja a Figura 13. Continue orientando por dentro do interior do gancho do suporte do alforje (1) e fixe a fiação do pisca-pisca (2) no gancho usando abraçadeiras (3). Corte o excesso de plástico das extremidades das abraçadeiras.
6. Remova o verso da fita adesiva das duas presilhas (4) e instale no fundo do suporte do pára-lama (5). Insira a fiação em cada presilha e dobre as lingüetas para prender a fiação.

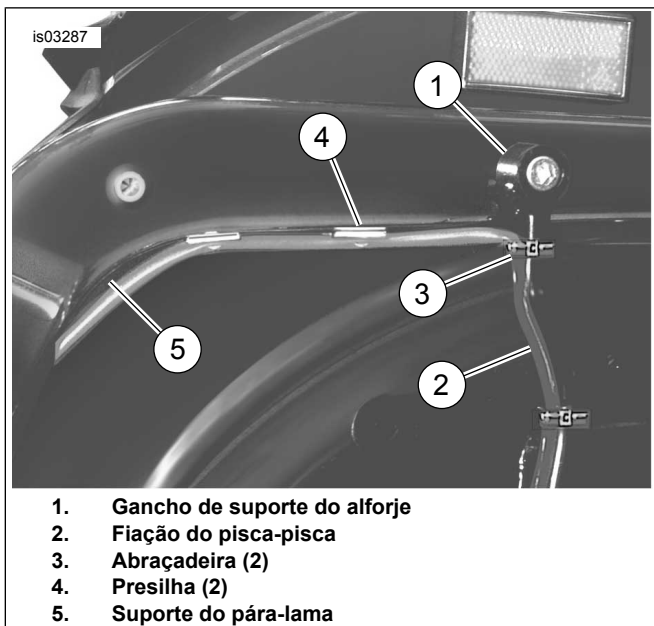

**Figura 13. Orientação da fiação e instalação das abraçadeiras e presilhas**

7. Continue orientando a fiação por baixo do suporte do pára-lama e em volta da frente do pára-lama até o conector da fiação do pisca-pisca (lado direito do pára-lama embaixo do assento).
8. Instale os terminais da fiação do pisca-pisca até o conector do pisca-pisca. Consulte a seção CONECTORES ELÉTRICOS AMP MULTILOCK do Manual de serviço.
9. Complete os seguintes passos se o fio de energia estiver curto demais para chegar ao conector do pisca-pisca depois da orientação. Consulte a seção INSTALAÇÃO DOS CONECTORES DA LUVA DE EMENDA SELADAS do Manual de serviço.
  - a. Meça e corte uma seção de fio do chicote de fios ( Figura 20, item 2) fornecido no kit.
  - b. Corte a extremidade do terminal deixando aproximadamente 76 mm (3 pol.) de fio.
  - c. Usando conectores de luva de emenda ( Figura 20, item 5), emende o fio auxiliar entre o fio original e a extremidade do terminal.
10. Veja a Figura 1. Instale a lente da lanterna traseira (1) na base (2) usando dois parafusos.
11. Aperte os parafusos com torque de 2,3 a 2,7 N·m (20 a 24 lb·pol.).

## INSTALAÇÃO DO ALFORJE

1. Veja a Figura 14. Instale os anéis isolantes (1) nos furos dentro do alforje.
2. Instale o espaçador (2) em cada um dos anéis isolantes.

3. Veja a Figura 15. Coloque o alforje (1) no gancho (2) e localize o espaçador (3) entre o alforje e o gancho de suporte.

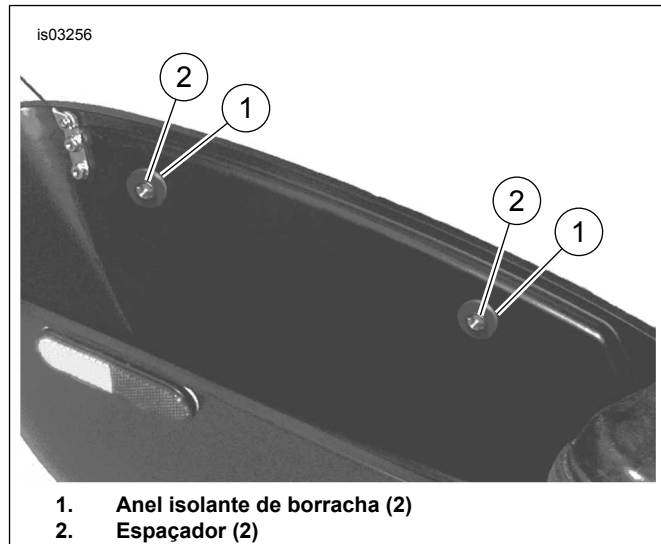

**Figura 14. Instalação dos anéis isolantes e dos espaçadores**

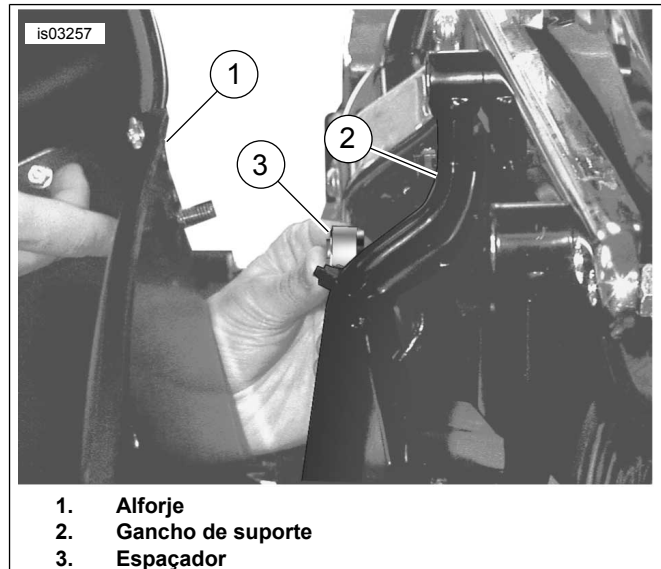

**Figura 15. Instalação do espaçador**

4. Veja a Figura 19. Instale o parafuso (20) e a arruela (21) do alforje lateral, por dentro do espaçador (19). Depois instale a porca (9) apertando com os dedos.
5. Instale o parafuso, a arruela e o espaçador no furo restante no alforje e no gancho.
6. Certifique-se de que o alforje esteja alinhado corretamente e aperte os parafusos e as porcas firmemente.

## RETORNO PARA SERVIÇO

### Instalação dos refletores

#### NOTA

Refletores vermelhos estão incluídos neste kit e devem ser instalados em conformidade com as exigências dos EUA e internacionais.

#### ⚠ ATENÇÃO

A norma de segurança federal de veículos a motor (FMVSS, Federal Motor Vehicle Safety Standard) 108 dos EUA exige que as motocicletas sejam equipadas com refletores traseiros e laterais. Certifique-se de que os refletores traseiros e laterais estejam montados corretamente. Uma baixa visibilidade do motociclista com relação a outros motoristas poderá resultar em morte ou lesões graves. (00336b)

1. Veja a Figura 16. Posicione o refletor a aproximadamente 179 mm (7 pol.) da frente do alforje e 6 mm (1/4 pol.) da borda da base do alforje.
2. Usando uma solução 50/50 de álcool isopropílico/água, limpe completamente a superfície onde o refletor será instalado.
3. Deixe a superfície secar totalmente antes de continuar.
4. Remova a parte traseira adesiva e instale o refletor no alforje.
5. Deixe o adesivo curar por pelo menos 24 horas em temperatura acima de 16 °C (60 °F).
6. Repita os passos para o lado oposto.



Figura 16. Instalação do refletor no alforje

### Substituição da dobradiça (opcional)

#### NOTA

Os alforjes são enviados com uma dobradiça e cabo para levantar e abaixar a tampa. Contudo, devido a diversos estilos de assentos ou acessórios instalados, pode ser preferível

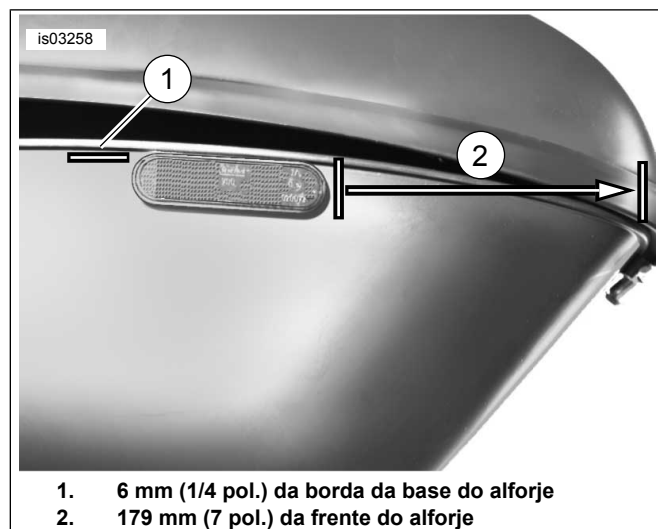
substituir a dobradiça existente pela dobradiça opcional fornecida no kit, que permite uma remoção completa da tampa.

1. Veja a Figura 17. Remova os parafusos (1, 2) que prendem o cabo à tampa e à base do alforje.
2. Remova o cabo (3) do alforje.
3. Veja a Figura 18. Remova e guarde a presilha em “C” e o pino (1) da dobradiça. Separe a tampa do alforje do corpo.
4. Remova e guarde dois parafusos (2) que prendem a dobradiça na tampa do alforje.
5. Deslize a dobradiça (3) para fora por baixo do vedador de borracha.



Figura 17. Remoção do cabo



Figura 18. Remoção da dobradiça

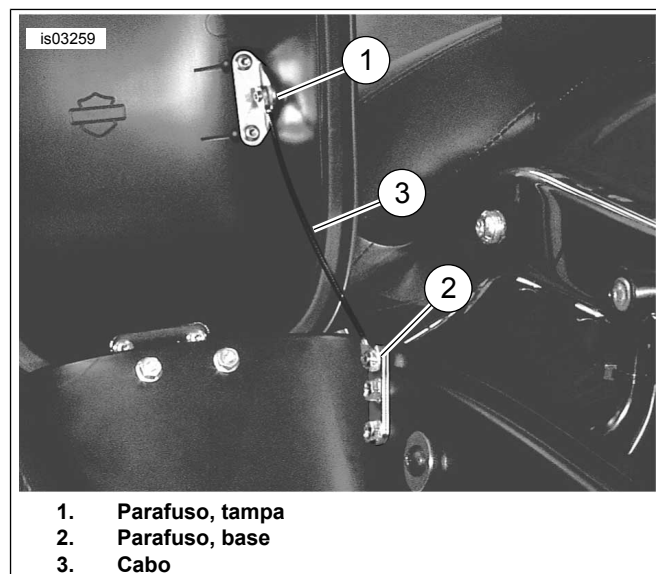

- Veja a Figura 19. Deslize a dobradiça (23) por baixo do vedador de borracha e fixe a metade da dobradiça na tampa do alforje usando os parafusos ( Figura 18, item 2) removidos anteriormente. Aperte os parafusos com firmeza.
- Veja a Figura 18. Instale o pino na dobradiça e fixe com a presilha em "C".
- Instale a tampa do alforje na base, alinhando as metades da dobradiça e feche a tampa. Puxe para cima na frente da tampa para certificar-se de que a tampa esteja fixada firmemente.

## Montagem final

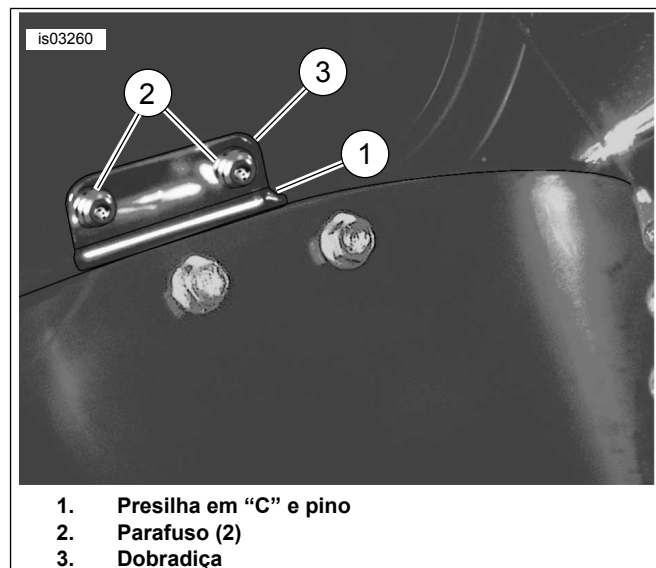
### ⚠ ATENÇÃO

Conecte o cabo positivo (+) da bateria primeiro. Se o cabo positivo (+) da bateria entrar em contato com o terra, com o cabo negativo (-) conectado, as faíscas resultantes podem causar uma explosão da bateria, o que poderá resultar em morte ou lesões graves. (00068a)

- Conecte os cabos da bateria, primeiro o cabo positivo (+).

## PEÇAS DE REPOSIÇÃO



Figura 19. Peças de reposição: kit de suporte do alforje (peça N.o 90227-06A) e kit de ferragens (peça N.o 90052-03A)

### ⚠ ATENÇÃO

Depois de instalar o assento, puxe-o para cima para certificar-se de que esteja travado na posição certa. Ao dirigir, um assento solto pode se deslocar, causando perda de controle, o que poderá resultar em morte ou lesões graves. (00070b)

- Instale o assento de acordo com as instruções do Manual de serviço.

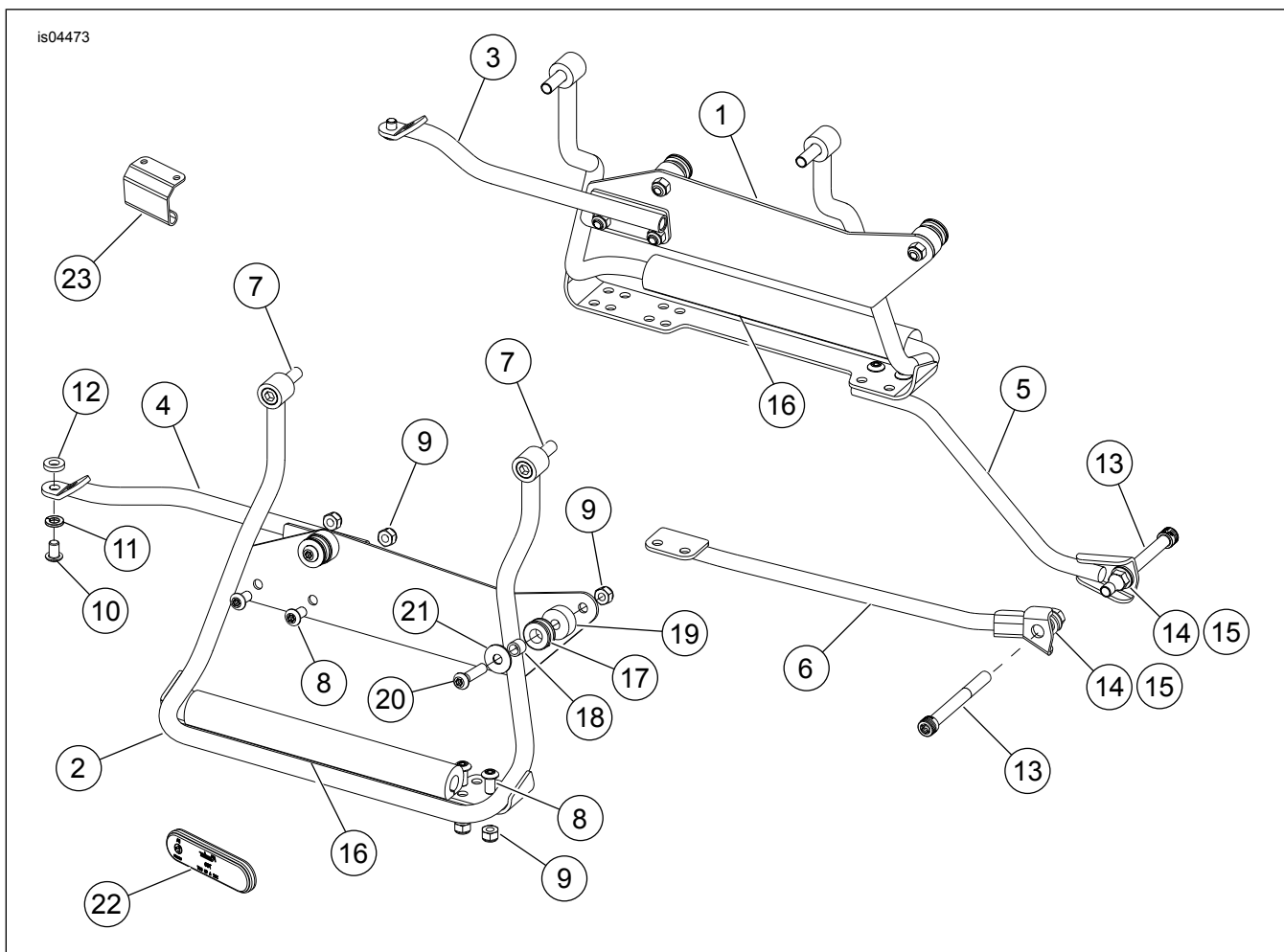
### ⚠ ATENÇÃO

Certifique-se de que todas as luzes e interruptores funcionem adequadamente antes de operar a motocicleta. Uma baixa visibilidade do motociclista poderá resultar em morte ou lesões graves. (00316a)

- Verifique se os pisca-piscas estão funcionando adequadamente.
- Verifique o funcionamento correto da lanterna traseira.



**Tabela 2. Tabela de peças de reposição**

Item	Descrição (quantidade)	Peça N.º	Item	Descrição (quantidade)	Peça N.º
1	Gancho, suporte do alforje esq.	90177-00	14	Arruela, ressalto (2)	5816
2	Gancho, suporte do alforje dir.	90160-00	15	Contraporca, 3/8-16 (6)	7601
3	Suporte de reposicionamento, lado esquerdo	90414-00	16	Isolador, borracha (2)	90267-00
4	Suporte de reposicionamento, lado direito	90415-00	17	Anel isolante, borracha (4)	90148-00
5	Suporte, dianteiro esq.	90412-06	18	Espaçador, aço (4)	90186-00A
			6	Suporte, dianteiro dir.	90413-06A
7	Parafuso, 3/8-18 x 1-3/8 pol. (4)	1002	20	Parafuso, 5/16-18 x 1-3/8 pol. (4) (sem removíveis)	4214
8	Parafuso, 5/16-18 x 5/8 pol. (12)	3540		Parafuso, 5/16-18 x 2-1/4 pol. (4) (com removíveis)	4134A
9	Contraporca, 5/16-18 (8)	7739	21	Arruela, 5/16 pol. (4)	6213
10	Parafuso, 5/16-18 x 3/4 pol. (2) (pisca-pisca de 2-3/8 pol.)	4092	22	Refletor, vermelho (2)	59173-00
11	Arruela de pressão (2) (pisca-pisca de 2-3/8 pol.)	7041	23	Dobradiça (2)	90229-00
12	Espaçador (2) (pisca-pisca de 2-3/8 pol.)	65849-01	O kit de suporte do alforje (peça N.º 90227-06A) inclui os itens de 1 a 6. O kit de ferragens do suporte do alforje (peça N.º 90052-03A) inclui os itens de 7 a 23.		
13	Parafuso, 3/8-16 x 3 pol. (2)	4851			

9 ES 95  



Figura 20. Peças de reposição: kit de fiação do pisca-pisca (72509-00)

Tabela 3. Tabela de peças de reposição

Item	Descrição (quantidade)	Peça N.º
1	Tampão cromado (2)	53830-00
2	Chicote de fios (2)	70508-00
3	Presilha, adesiva (8)	10102
4	Abraçadeira, cabo (10)	10006
5	Conector, tipo luva vedado (5)	70586-93
6	Fio terra (2) (não utilizada)	70507-00
7	Tampão, botão (4)	68446-00

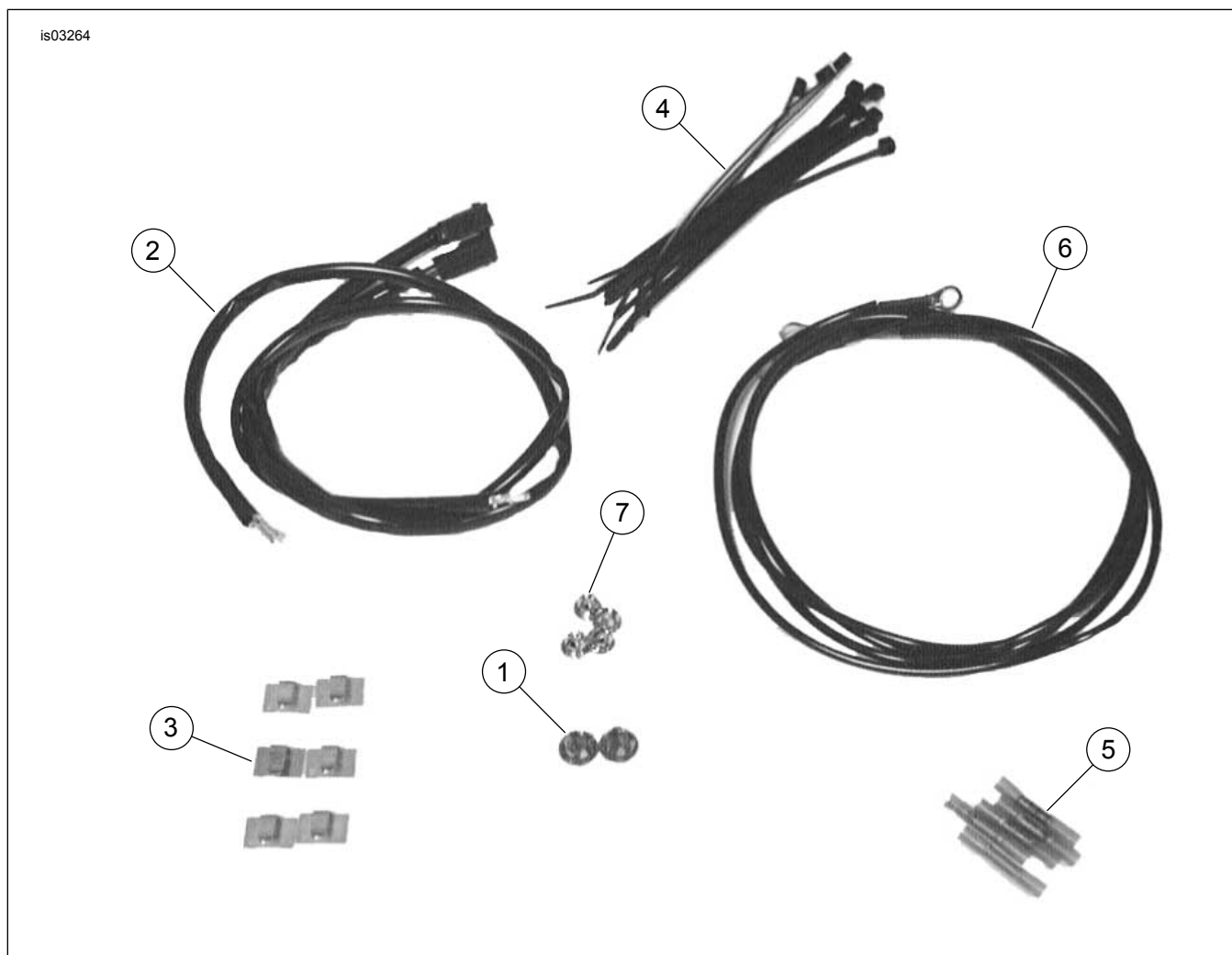
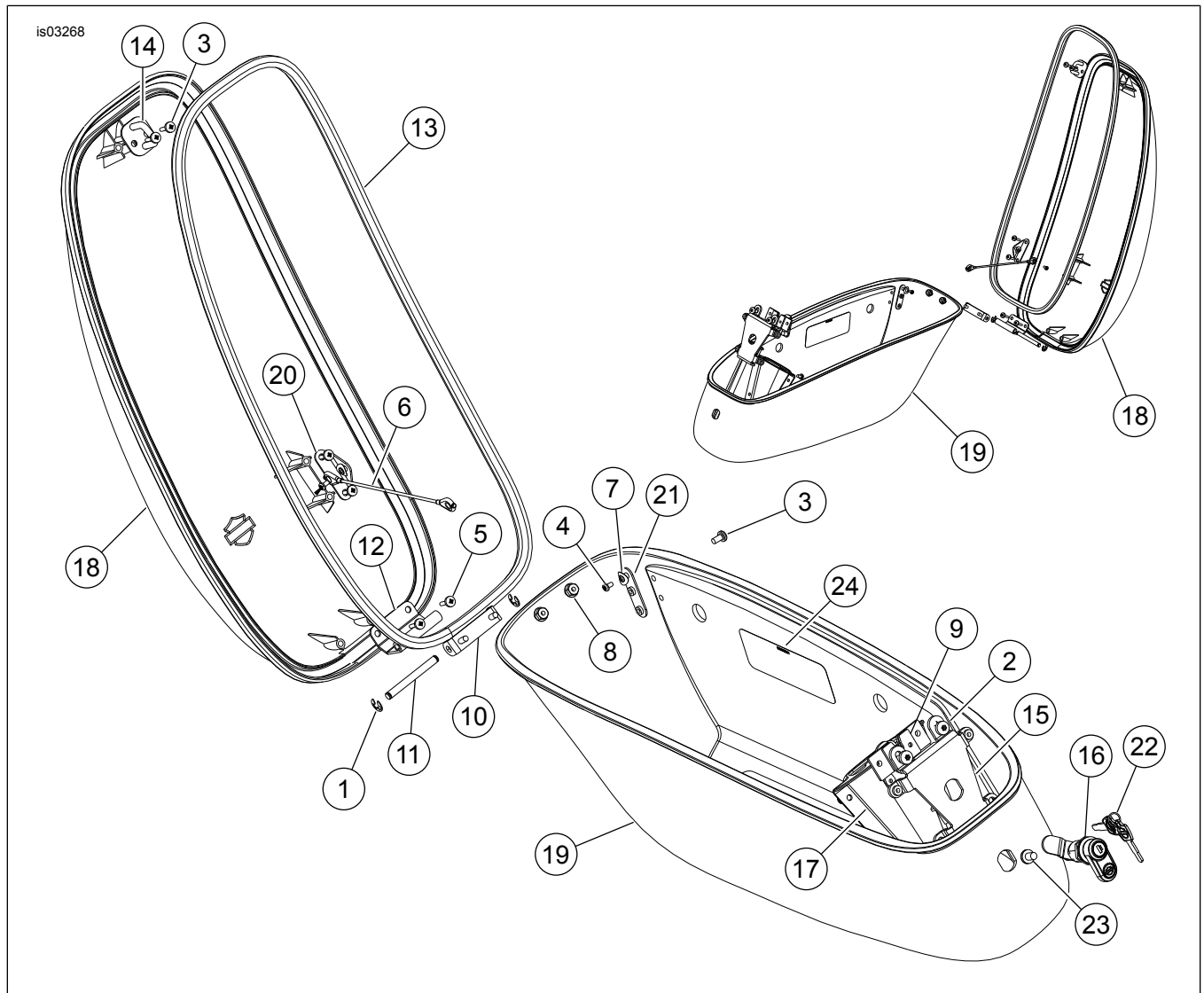

Figura 21. Peças de reposição: conjuntos de alforje (90026-07XX esquerdo e 90027-07XX direito)

Tabela 4. Tabela de peças de reposição

Item	Descrição (quantidade)	Peça N.º	Item	Descrição (quantidade)	Peça N.º
	Conjunto de alforje, esq. (inclui os itens de 1 a 24)	20026-07XX	13	Gaxeta	90230-00
	Conjunto de alforje, dir. (inclui os itens de 1 a 24)	20027-07XX	14	Trinco em arco	90231-00
1	Anel retentor	11015	15	Suporte, trinco	90232-00
2	Parafuso, M6-6H (2)	1394	16	Tranca, alforje	90235-00A
3	Parafuso, 10-24 x 3/8 pol. (6)	3018	17	Conjunto de tampa do trinco	90237-00
4	Parafuso, cabeça panela (2)	3595	18	Tampa, alforje (esquerdo)	90261-00
5	Parafuso, hi-lo (8)	3596		Tampa, alforje (direito)	90260-00
6	Cabo	53633-00	19	Base, alforje (esquerdo)	90264-00
7	Arruela, mola curvada (2)	6970		Base, alforje (direito)	90262-00
8	Contraporca, flangeada (2)	7878	20	Suporte, cabo superior	90417-00
9	Conjunto do trinco	90166-00	21	Suporte, cabo inferior	90418-00
10	Engate, dobradiça	90172-00	22	Jogo de chave (especificar código)	90234-00
11	Pino	90173-00	23	Parafuso, T-30 TORX 1/4-20 x 3/8 pol.	Não é vendida separadamente
12	Dobradiça, suporte gancho	90176-00	24	Etiqueta, alforje (local mostrado)	Não é vendida separadamente