



# INSTRUCCIONES

J04364

2007-03-08



## KIT DE ALFORJAS FXST SOFTAIL

### GENERALIDADES

#### Kit número

90225-08XX

#### Modelos

Para obtener información de la adaptación a los diferentes modelos, vea el catálogo de venta al detalle de P&A (piezas y accesorios) o la sección piezas y accesorios de [www.harley-davidson.com](http://www.harley-davidson.com) (inglés solamente).

#### Piezas adicionales requeridas

La instalación correcta de este kit requiere la compra por separado de las siguientes piezas, las cuales están disponibles en un concesionario Harley-Davidson.

- Fijatornillos y sellador Loctite® 243 – azul (99642-97)
- Herramienta de punta para terminal (HD-41475-100)

Los modelos equipados con barra sissy desmontable o rejilla para equipaje requieren la compra adicional del kit de elementos de sujeción para alforjas duras Softail (53075-03).

#### ▲ ADVERTENCIA

**La seguridad del motociclista y del pasajero dependen de la instalación correcta de este kit. Use los procedimientos correspondientes en el Manual de servicio. Si el procedimiento no está dentro de sus capacidades o no tiene las herramientas correctas, pida a un concesionario Harley-Davidson que realice la instalación. La instalación incorrecta de este kit podría causar la muerte o lesiones graves. (00333b)**

#### NOTA

*Esta hoja de instrucciones hace referencia a la información del Manual de servicio. Para esta instalación se requiere un Manual de servicio para su modelo de motocicleta, el cual está disponible en un concesionario Harley-Davidson.*

### Contenido del kit

Este kit de alforjas incluye los siguientes kits y conjuntos:

Tabla 1. Contenido del kit

Kit/conjunto	Figura/Tabla
Kit de la pieza de soporte de la alforja (90227-06A)	Figura 19, Tabla 2
Kit de elementos de sujeción de la pieza de soporte de la alforja (90052-03A)	Figura 19, Tabla 3
Kit de cableado de las señales de giro (72509-00)	Figura 20, Tabla 3

Tabla 1. Contenido del kit

Kit/conjunto	Figura/Tabla
Conjunto de la alforja, izquierda (90026-XX)	Figura 21, Tabla 4
Conjunto de la alforja, derecha (90027-XX)	Figura 21, Tabla 4

#### ▲ ADVERTENCIA

**No sobrepase la capacidad de peso de la alforja. Coloque el mismo peso en cada alforja. Demasiado peso en las alforjas puede provocar la pérdida del control y causar la muerte o lesiones graves. (00383a)**

#### NOTA

*La capacidad de peso máximo es de 3,18 kg (7 lb) en cada alforja.*

### Preparación para el servicio

1. Extraiga el asiento de acuerdo con las instrucciones del Manual de servicio.

#### ▲ ADVERTENCIA

**Para evitar el arranque accidental del vehículo, lo que podría causar lesiones graves o la muerte, desconecte los cables de la batería (el cable negativo (-) primero) antes de continuar. (00307a)**

#### ▲ ADVERTENCIA

**Primero desconecte el cable negativo (-) de la batería. Si el cable positivo (+) llega a tocar tierra con el cable negativo (-) conectado, las chispas resultantes pueden hacer explotar la batería, lo que podría causar la muerte o lesiones graves. (00049a)**

2. Desconecte los cables de la batería, el cable negativo (-) primero.

### EXTRACCIÓN

#### Extracción de las señales de giro

1. Localice y separe el conector de la luz trasera (Multilock de 8 patillas) debajo del asiento. Después quite los cables del conector. Vea CONECTORES ELÉCTRICOS AMP MULTILOCK en el Manual de servicio.
2. Vea la Figura 1. Quite los dos tornillos y la lente de la luz trasera (1) de la base (2).



3. Vea la Figura 2. Usando una herramienta de punta para terminal (1) presione las lengüetas de bloqueo y extraiga los conectores de las señales de giro (2 patillas) (2, 3). Guarde los conectores para la instalación del kit. Vea CONECTORES ELÉCTRICOS AMP MULTILOCK en el Manual de servicio.
4. Quite los cables de los conectores de las señales de giro. Tome nota de la ubicación de los terminales para volverlo a armar correctamente.
5. Vea la Figura 3. Quite el cableado de las señales de giro (1, 2) de las presillas (3) debajo de la parte trasera del guardabarros y tire para sacar los cables.

**NOTA**

Antes de realizar los pasos del 6 al 11, termine un lado antes de continuar en el lado opuesto. Esto asegurará el guardabarros durante la extracción.

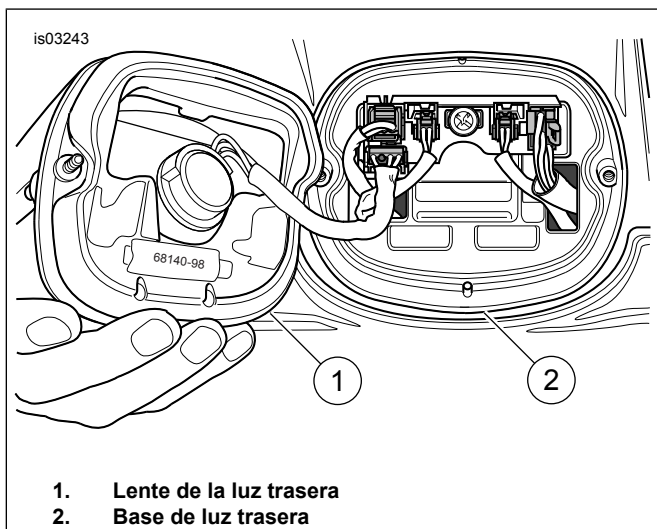

**Figura 1. Extracción de la lente de la luz trasera**

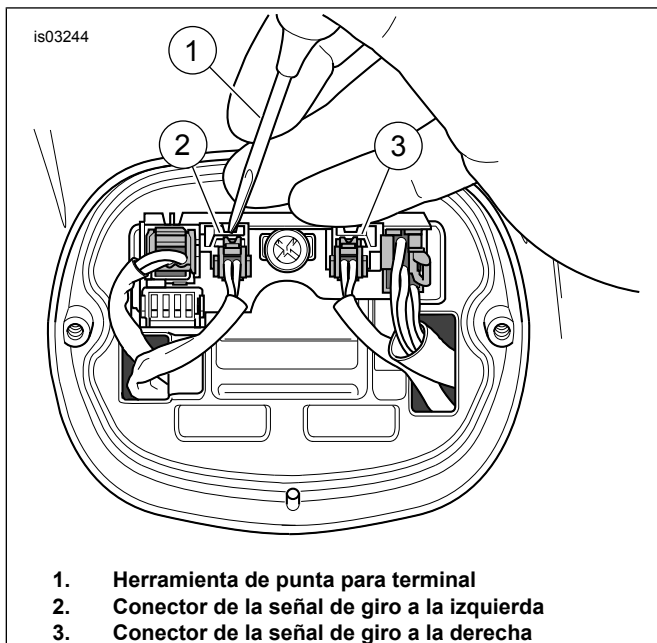

**Figura 2. Extracción de los conectores de las señales de giro**

6. Vea la Figura 4. Quite los tornillos traseros (1) del soporte del guardabarros.
7. Afloje, pero no quite los dos tornillos delanteros (2) del soporte del guardabarros.
8. Suavemente tire para sacar el cableado de la señal de giro del guardabarros trasero.
9. Quite los elementos de sujeción del soporte de la señal de giro (3, 4) del soporte del guardabarros, después quite la señal de giro del soporte (5).
10. Cuidadosamente tire para sacar el cableado de la señal de giro a través del soporte de la señal de giro. Deseche el soporte.
11. Instale el soporte del guardabarros en el guardabarros trasero usando los tornillos originales y apriételo firmemente en su lugar.

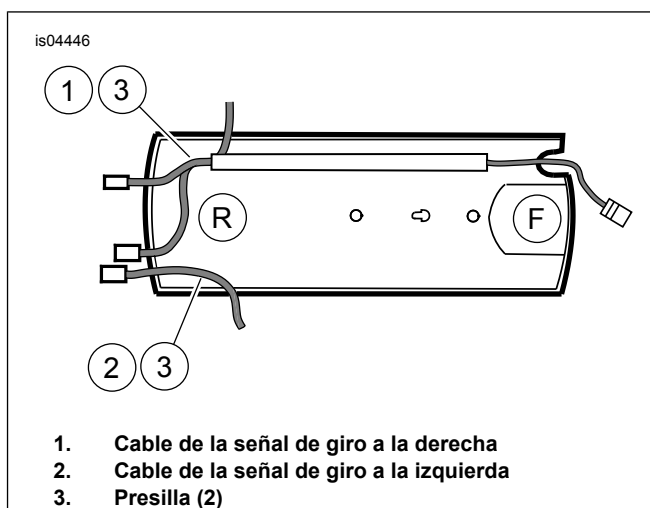

**Figura 3. Cables y presillas de las señales de giro (vista inferior)**



Figura 4. Elementos de sujeción del soporte del guardabarros

## Extracción del taco apoyapiés del pasajero y del protector contra salpicaduras

1. Vea la Figura 5. Extraiga el tornillo desde el lado interior y levante las lengüetas para liberar el protector contra salpicaduras.
2. Destabe el protector contra salpicaduras de la parte delantera del brazo oscilante.
3. Deslice el protector contra salpicaduras hacia arriba dentro de la cavidad de la rueda para proporcionar acceso al perno del soporte del taco apoyapiés.
4. Vea la Figura 6. Extraiga el taco apoyapiés del pasajero (1) del soporte del taco apoyapiés (2) extrayendo el pasador (3), la arandela ondulada (4) y la presilla (5).
5. Extraiga la tuerca del perno en el lado interior de la estructura (lado izquierdo) y el soporte del silenciador (lado derecho).
6. Extraiga el perno (6, 7) que pasa a través del soporte del taco apoyapiés para quitar el soporte. Deseche el perno.

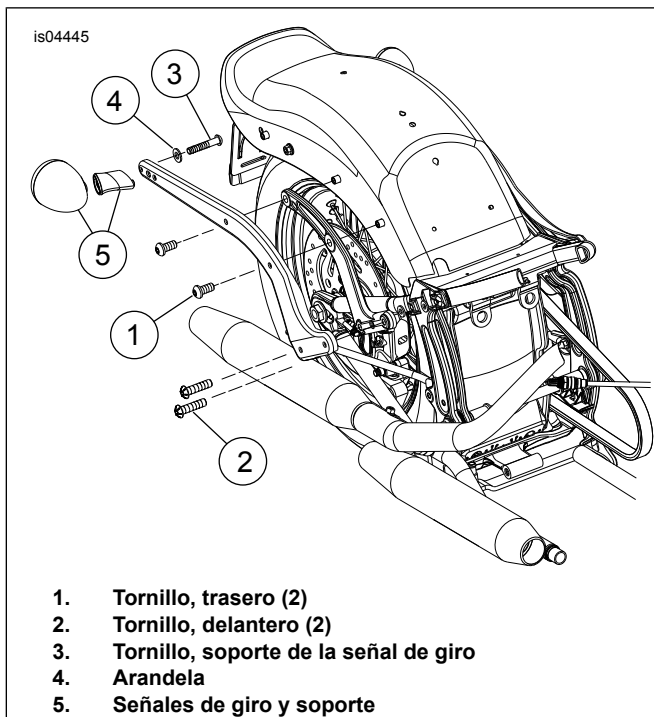

Figura 5. Protector contra salpicaduras y taco apoyapiés del pasajero



Figura 6. Montaje del taco apoyapiés del pasajero (lado derecho)

## ARMADO

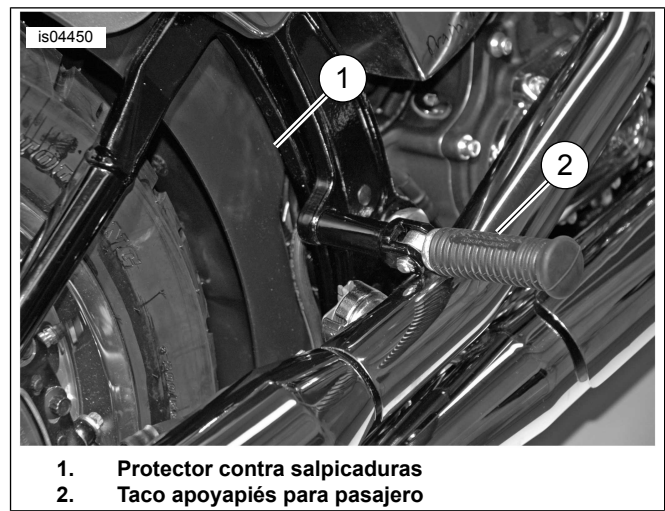
### NOTA

La instalación correcta del kit requiere que las tareas sean completadas en un lado de la motocicleta primero, antes de continuar en el lado opuesto.

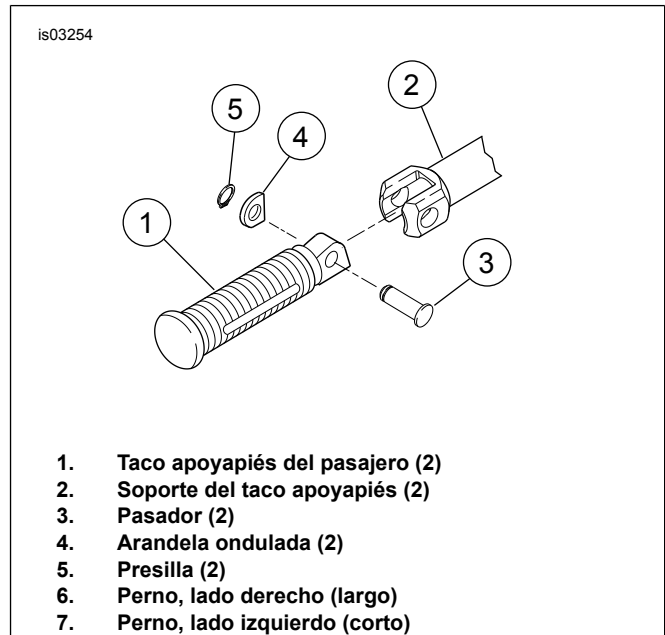
## Armado de la pieza de soporte de reubicación y las señales de giro

1. Vea la Figura 7. Coloque el cableado de la luz a través de la pieza de soporte de reubicación de la señal de giro.

is03249

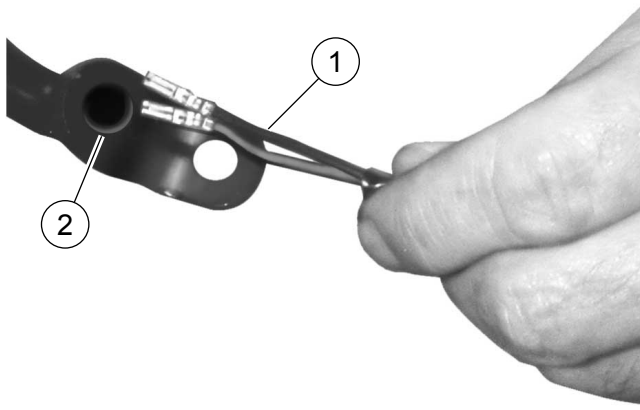

1. Cableado de la señal de giro
2. Cavidad de la barra de reubicación

**Figura 7. Instalación del cableado en la pieza de soporte de reubicación**

## 2. Para la luz de la señal de 2-3/8 pulg.:

- a. Vea la Figura 8. Aplique Loctite 243 (azul) a la rosca del tornillo.
- b. Instale la señal de giro en la pieza de soporte de reubicación (1) usando el tornillo (2), la arandela de seguridad (3) y el espaciador (4). El espaciador debe instalarse entre la luz y la pieza de soporte de reubicación.

is03251

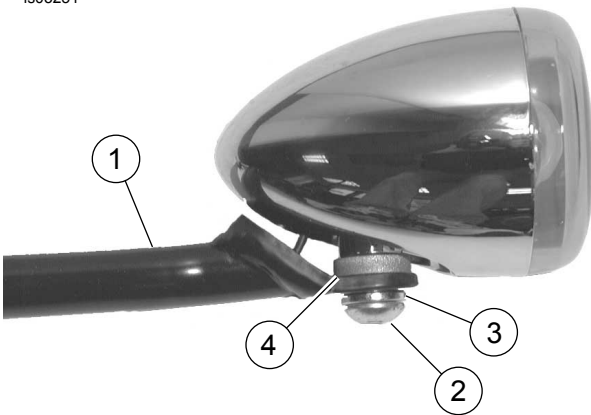

1. Pieza de soporte de reubicación
2. Tornillo (4092)
3. Arandela de seguridad (7041)
4. Espaciador (65849-01)

**Figura 8. Instalación de las señales de giro de 2-3/8 pulg.**

## INSTALACIÓN DE LA PIEZA DE SOPORTE DE LA ALFORJA

### NOTA

La instalación correcta del kit requiere que las tareas sean completadas en un lado de la motocicleta primero, antes de continuar en el lado opuesto.

## Instalación del colgador de soporte de la alforja y la pieza de soporte de reubicación de la señal de giro

1. Vea la Figura 9. Instale el colgador de soporte (1) de la alforja en el soporte del guardabarros (2) y el guardabarros usando dos tornillos (3) y la placa de espárragos original.
2. Apriete los tornillos a 37 N·m (27 lb-pie).
3. Si se usan elementos de sujeción de acoplamiento, instale los puntos de acoplamiento (4) entre el soporte del guardabarros y el colgador de soporte de la alforja.
4. Presione el tapón cromado (5) del kit de cableado dentro del agujero para cubrir el lugar original de la señal de giro.
5. Obtenga la señal de giro y la pieza de soporte de reubicación que se armaron anteriormente.

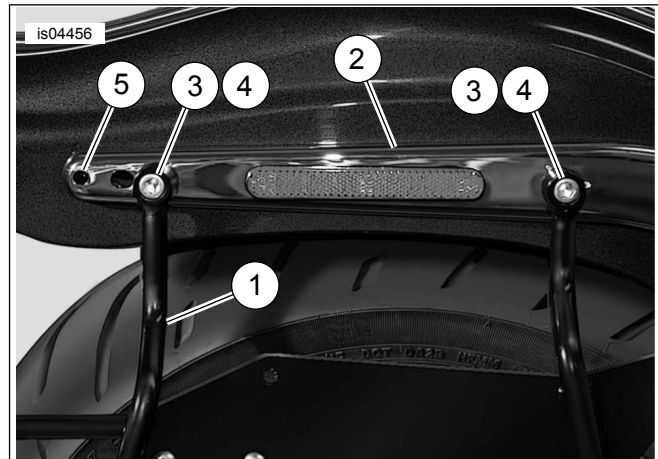

1. Colgador de soporte de la alforja
2. Soporte del guardabarros
3. Tornillo (2)
4. Punto de acoplamiento (2)
5. Tapón cromado

**Figura 9. Instalación del colgador de soporte de la alforja**

is04448

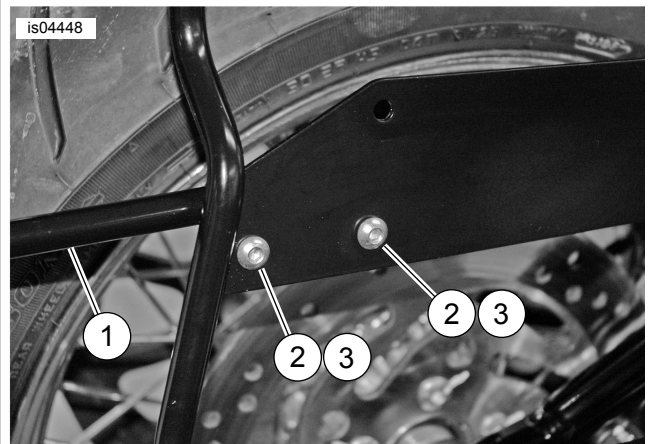

1. Señal de giro y pieza de soporte de reubicación
2. Tornillo (2)
3. Tuerca (2)

**Figura 10. Instalación de la señal de giro y la pieza de soporte de reubicación**

6. Vea la Figura 10. Instale la señal de giro y la pieza de soporte de reubicación (1) en el colgador del soporte de la alforja usando dos tornillos (2) y tuercas (3).

## Instalación de la pieza de soporte del soporte delantero en la estructura

1. Vea la Figura 11. Alinee el soporte del taco apoyapiés (1) con el agujero en la estructura.
2. Inserte el perno (2) a través del soporte del taco apoyapiés y la estructura. Debe quedar expuesta aproximadamente 12,7 mm (1/2 pulg.) de rosca en el lado interior de la estructura.
3. Instale la pieza de soporte del soporte delantero (3) en el perno.
4. Instale la arandela de reborde (vea la Figura 19, artículo 14) con el reborde orientado hacia la pieza de soporte.
5. Usando una extensión de llave de casquillo (4) instale la tuerca (5) en el perno y apriete con los dedos.



Figura 11. Instalación de la pieza de soporte del soporte delantero y soporte del taco apoyapiés (se muestra el lado derecho)

## Instalación de la pieza de soporte del soporte delantero al colgador de soporte de la alforja

### NOTA

Vea la Figura 12. Si están instalados los elementos de sujeción de acoplamiento, use los dos agujeros interiores (1) para montar la pieza de soporte del soporte delantero (2) en el colgador de soporte (3) de la alforja. Si no están instalados los elementos de sujeción de acoplamiento, use los dos agujeros exteriores (4).

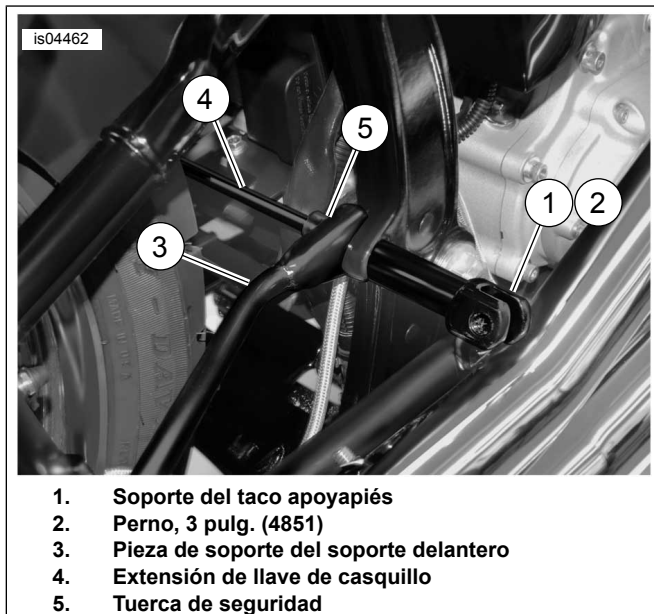
1. Vea la Figura 19. Instale los dos tornillos (8) a través de los colgadores de soporte (1, 2) de la alforja y dentro de la pieza de soporte del soporte delantero (5, 6). Asegure con tuercas (9). Apriete las tuercas a 13,1 N·m (10 lb-pie).
2. Apriete las tuercas (15) en la pieza de soporte del soporte delantero (3) a 34-41 N·m (25-30 lb-pie).

3. Instale el aislador de caucho (16) sobre los colgadores de soporte (1, 2) de la alforja con el lado "plano" hacia abajo.



Figura 12. Instalación de la pieza de soporte del soporte delantero al colgador de soporte de la alforja

## Instalación del taco apoyapiés del pasajero y del protector contra salpicaduras

1. Vea la Figura 6. Instale el taco apoyapiés del pasajero (1) en el soporte del taco apoyapiés (2) usando el pasador original (3), la arandela ondulada (4) y la presilla (5).
2. Vea la Figura 5. Deslice el protector contra salpicaduras hacia abajo dentro de la cavidad de la rueda a su posición original.
3. Sujete el protector contra salpicaduras dentro de la parte delantera del brazo oscilante.
4. Instale el tornillo en el lado interior y empuje hacia abajo las lengüetas para asegurar el protector contra salpicaduras.

## COLOCACIÓN DEL CABLEADO DE LA SEÑAL DE GIRO

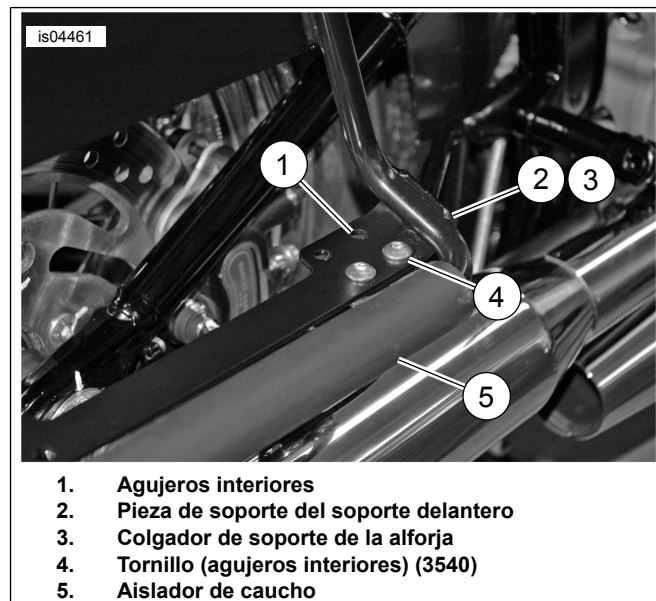
1. Vea la Figura 20. Instale los terminales en los conectores de la señal de giro (2 patillas) en los lugares indicados anteriormente. Vea CONECTORES ELÉCTRICOS AMP MULTILOCK en el Manual de servicio.
2. Conecte la mitad hembra del conector de la señal de giro a la mitad macho en el arnés de cables (2).
3. Quite el respaldo adhesivo de las dos presillas en instale en la placa de respaldo.
4. Coloque el cableado de la barra de reubicación a lo largo de la placa de respaldo y doble las lengüetas presilla para sujetar el cableado.
5. Vea la Figura 13. Continúe colocando hacia arriba en el interior del colgador de soporte de la alforja (1) y sujete el cableado de la señal de giro (2) al colgador usando correas de cables (3). Corte el plástico sobrante de los extremos de las correas.

- Quite el respaldo adhesivo de las dos presillas (4) e instale en la parte inferior del soporte del guardabarros (5). Inserte el cableado dentro de cada presilla y doble las lengüetas para atrapar el cableado.

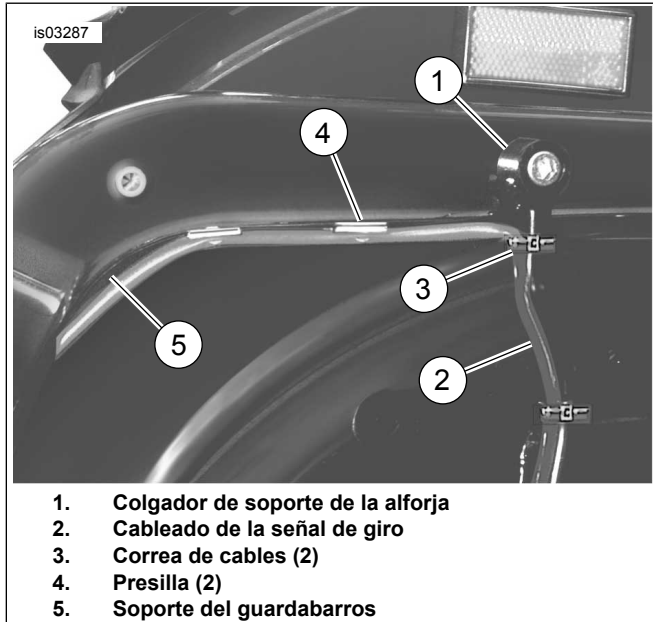

**Figura 13. Colocación de cableado e instalación de correas y presillas**

- Continúe colocando el cableado debajo del soporte del guardabarros y alrededor de la parte delantera del guardabarros al conector de los cables de la señal de giro (lado derecho del guardabarros debajo del asiento).
- Instale los terminales del cableado de la señal en el conector de la señal de giro. Vea CONECTORES ELÉCTRICOS AMP MULTILOCK en el Manual de servicio.
- Complete los siguientes pasos si el cable de alimentación es demasiado corto para alcanzar el conector de la señal de giro después de la colocación. Vea INSTALACIÓN DE CONECTORES DE EMPALME PLANO SELLADOS en el Manual de servicio.
  - Mida y corte una sección de cable del arnés de cables ( Figura 20, artículo 2) proporcionado en el kit.
  - Corte el extremo del terminal dejando aproximadamente 76 mm (3 pulg.) de cable.
  - Usando conectores de empalme plano ( Figura 20, artículo 5), empalme un puente entre el cable original y el extremo del terminal.
- Vea la Figura 1. Instale la lente de la luz trasera (1) en la base (2) usando dos tornillos.
- Apriete los tornillos a 2,3-2,7 N·m (20-24 lb-pulg.).

## INSTALACIÓN DE ALFORJAS

- Vea la Figura 14. Instale las arandelas aislantes de caucho (1) dentro de los agujeros en el interior de la alforja.

- Instale el espaciador (2) en cada una de las arandelas aislantes.
- Vea la Figura 15. Sostenga la alforja (1) hacia el colgador (2) y localice el espaciador (3) entre la alforja y el colgador de soporte.

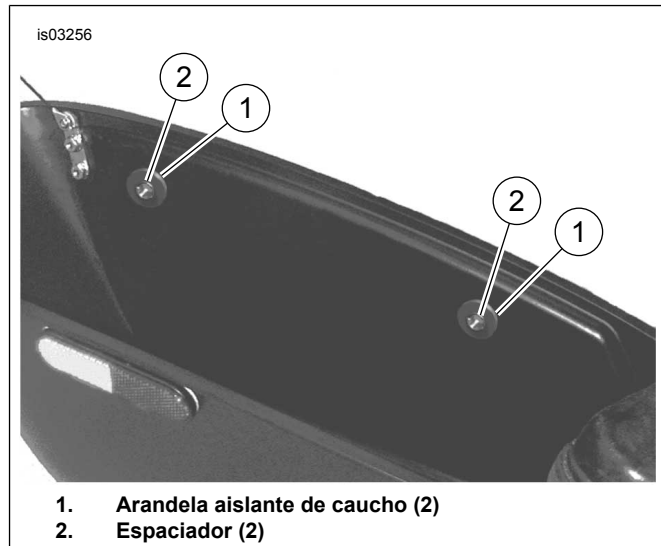

**Figura 14. Instalación de las arandelas aislantes y los espaciadores**

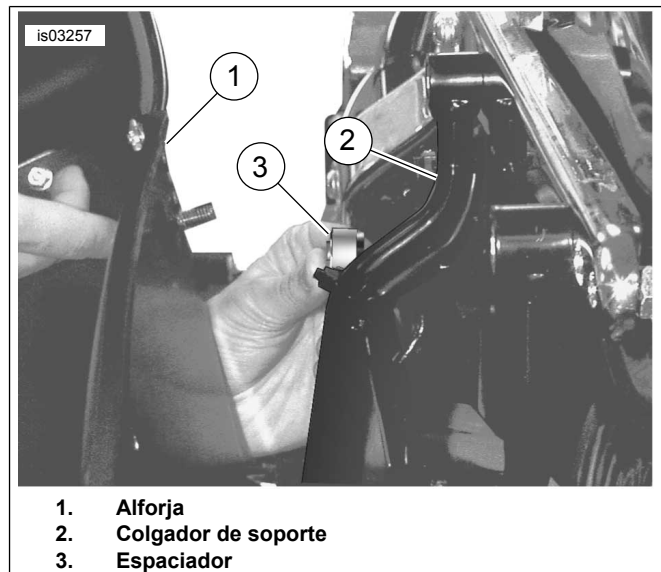

**Figura 15. Instalación del espaciador**

- Vea la Figura 19. Instale el tornillo (20) y la arandela (21) desde el lateral de la alforja, a través del espaciador (19). Después instale la tuerca (9), apriete con los dedos.
- Instale el tornillo, la arandela y el espaciador en el agujero restante en la alforja y colgador.
- Asegúrese de que la alforja esté correctamente alineada y apriete firmemente los tornillos y las tuercas.

## VUELTA AL SERVICIO

### Instalación de los reflectores

#### NOTA

Los reflectores rojos se incluyen en este kit y deben instalarse para cumplir con los requisitos de EE. UU. e internacionales.

#### ⚠ ADVERTENCIA

La Norma federal de seguridad del Departamento de transporte (FMVSS) 108 requiere que las motocicletas estén equipadas con reflectores traseros y laterales. Asegúrese de que los reflectores traseros y laterales estén montados correctamente. La visibilidad limitada de otros conductores por parte del motociclista puede ser la causa de muerte o lesiones graves. (00336b)

1. Vea la Figura 16. Coloque el reflector aproximadamente a 179 mm (7 pulg.) de la parte delantera de la alforja y a 6 mm (1/4 pulg.) del labio del fondo de la alforja.
2. Usando una solución 50/50 de alcohol isopropílico/agua, limpie cuidadosamente la superficie donde será instalado el reflector.
3. Permita que la superficie seque completamente antes de continuar.
4. Quite el respaldo adhesivo e instale el reflector en la alforja.
5. Permita que el adhesivo cure como mínimo 24 horas a no menos de 16 °C (60 °F).
6. Repita los pasos en el lado opuesto.



Figura 16. Instalación del reflector en la alforja

### Reemplazo de la bisagra (opcional)

#### NOTA

Las alforjas se envían con una bisagra y sujetador para subir y bajar la tapa. Sin embargo, debido a los diferentes estilos de los asientos o accesorios instalados, puede ser preferible reemplazar la bisagra existente con una bisagra opcional que se proporciona en el kit y que permite quitar la tapa completamente.

1. Vea la Figura 17. Extraiga los tornillos (1, 2) que aseguran el sujetador a la tapa y base de la alforja.
2. Quite el sujetador (3) de la alforja.
3. Vea la Figura 18. Quite y guarde la presilla "C" y pasador (1) de la bisagra. Separe la tapa de la alforja del cuerpo.
4. Extraiga y guarde los dos tornillos (2) que aseguran la bisagra a la tapa de la alforja.
5. Deslice para sacar la bisagra (3) desde la parte inferior del sello de caucho.



Figura 17. Extracción del sujetador



Figura 18. Extracción de la bisagra

6. Vea la Figura 19. Deslice la bisagra (23) debajo del sello de caucho y sujete la mitad de la bisagra a la tapa de la alforja usando los tornillos ( Figura 18, artículo 2) que se quitaron anteriormente. Apriete firmemente los tornillos.
7. Vea la Figura 18. Instale el pasador en la bisagra y asegure con una presilla "C".

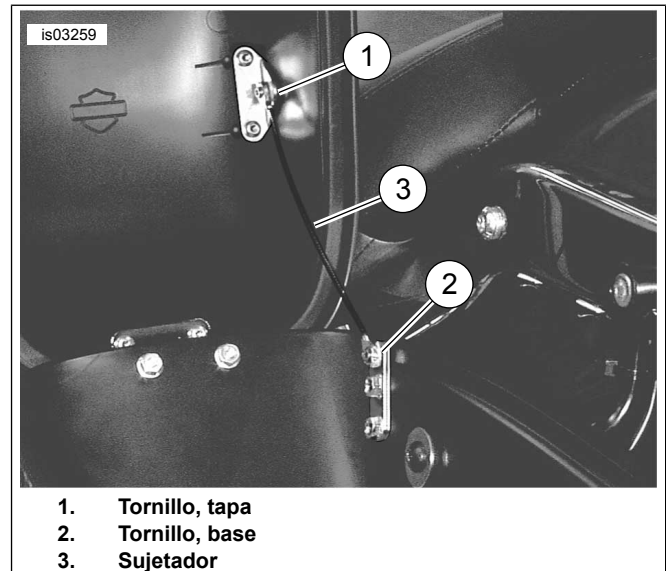
8. Instale la tapa de la alforja a la base alineando las mitades de la bisagra y cierre la tapa. Tire hacia arriba de la parte delantera de la tapa para asegurarse de que la tapa esté firmemente asegurada.

## Armado final

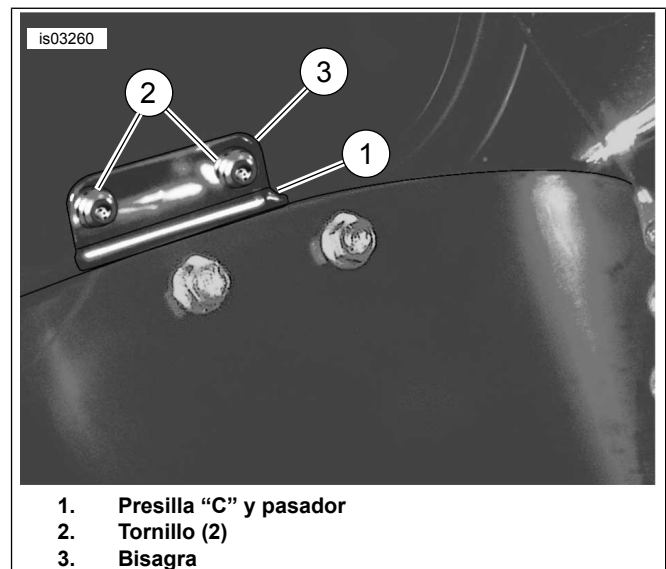
### ⚠ ADVERTENCIA

Primero conecte el cable positivo (+) de la batería. Si el cable positivo (+) llega a tocar tierra con el cable negativo (-) conectado, las chispas resultantes pueden hacer explotar la batería, lo que podría causar la muerte o lesiones graves. (00068a)

1. Conecte los cables de la batería, el cable positivo (+) primero.

### ⚠ ADVERTENCIA

Después de instalar el asiento, tire de este hacia arriba para comprobar que esté asegurado en su lugar. Al conducir la motocicleta, un asiento flojo podría moverse, ocasionar la pérdida del control y causar la muerte o lesiones graves. (00070b)

2. Instale el asiento de acuerdo con las instrucciones en el Manual de servicio.

### ⚠ ADVERTENCIA

Asegúrese de que todas las luces y los interruptores funcionen correctamente antes de hacer funcionar la motocicleta. La visibilidad limitada del motociclista puede causar la muerte o lesiones graves. (00316a)

3. Compruebe el funcionamiento correcto de las señales de giro.
4. Compruebe si la luz trasera funciona correctamente.

## PIEZAS DE SERVICIO



Figura 19. Piezas de servicio: kit de pieza de soporte de la alforja (90227-06A) y kit de elementos de sujeción (90052-03A)



Tabla 2. Tabla de piezas de servicio

Artículo	Descripción (cantidad)	Número de pieza	Artículo	Descripción (cantidad)	Número de pieza
1	Colgador, soporte de la alforja, lado izquierdo	90177-00	14	Arandela, reborde (2)	5816
2	Colgador, soporte de la alforja, lado derecho	90160-00	15	Tuerca de seguridad, 3/8-16 (6)	7601
3	Pieza de soporte de reubicación, lado izquierdo	90414-00	16	Aislador, caucho (2)	90267-00
4	Pieza de soporte de reubicación, lado derecho	90415-00	17	Arandela aislante, caucho (4)	90148-00
5	Pieza de soporte, soporte delantero lado izquierdo	90412-06	18	Espaciador, acero (4)	90186-00A
			6	Pieza de soporte, soporte delantero lado derecho	90413-06A
7	Perno, 3/8-18 x 1 3/8 pulg. (4)	1002	20	Tornillo, 5/16-18 x 1 3/8 pulg. (4) (sin desmontables)	4214
8	Tornillo, 5/16-18 x 5/8 pulg. (12)	3540		Tornillo, 5/16-18 x 2 1/4 pulg. (4) (con desmontables)	4134A
9	Tuerca de seguridad, 5/16-18 (8)	7739	21	Arandela, 5/16 pulg. (4)	6213
10	Tornillo, 5/16-18 x 3/4 pulg. (2) (señal de giro de 2-3/8 pulg.)	4092	22	Reflector, rojo (2)	59173-00
11	Arandela de seguridad (2) (señal de giro de 2-3/8 pulg.)	7041	23	Bisagra (2)	90229-00
12	Espaciador (2) (señal de giro de 2-3/8 pulg.)	65849-01	El kit de pieza de soporte de la alforja (90227-06A) incluye los artículos del 1 al 6. El kit de elementos de sujeción de la pieza de soporte de la alforja (90052-03A) incluye los artículos del 7 al 23.		
13	Perno, 3/8-16 x 3 pulg. (2)	4851			

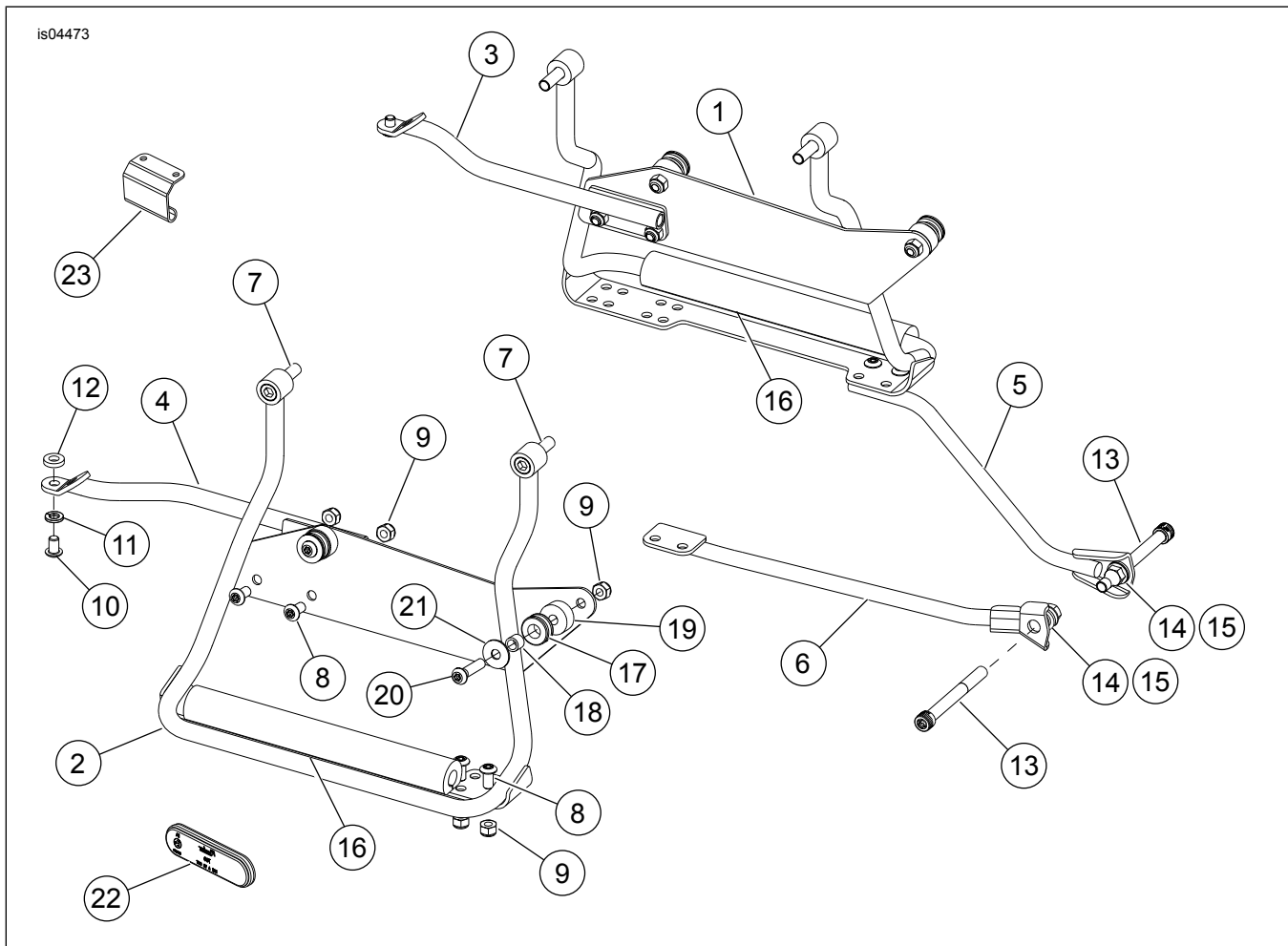
9 ES 95  
pa 0  
4  
(4)



Figura 20. Piezas de servicio: kit de cableado de las señales de giro (72509-00)

Tabla 3. Tabla de piezas de servicio

Artículo	Descripción (cantidad)	Número de pieza
1	Tapón cromado (2)	53830-00
2	Arnés de cables (2)	70508-00
3	Presilla, adhesiva (8)	10102
4	Correa, cable (10)	10006
5	Conector, empalme plano sellado (5)	70586-93
6	Cable a tierra (2) (sin uso)	70507-00
7	Tapón, botón (4)	68446-00

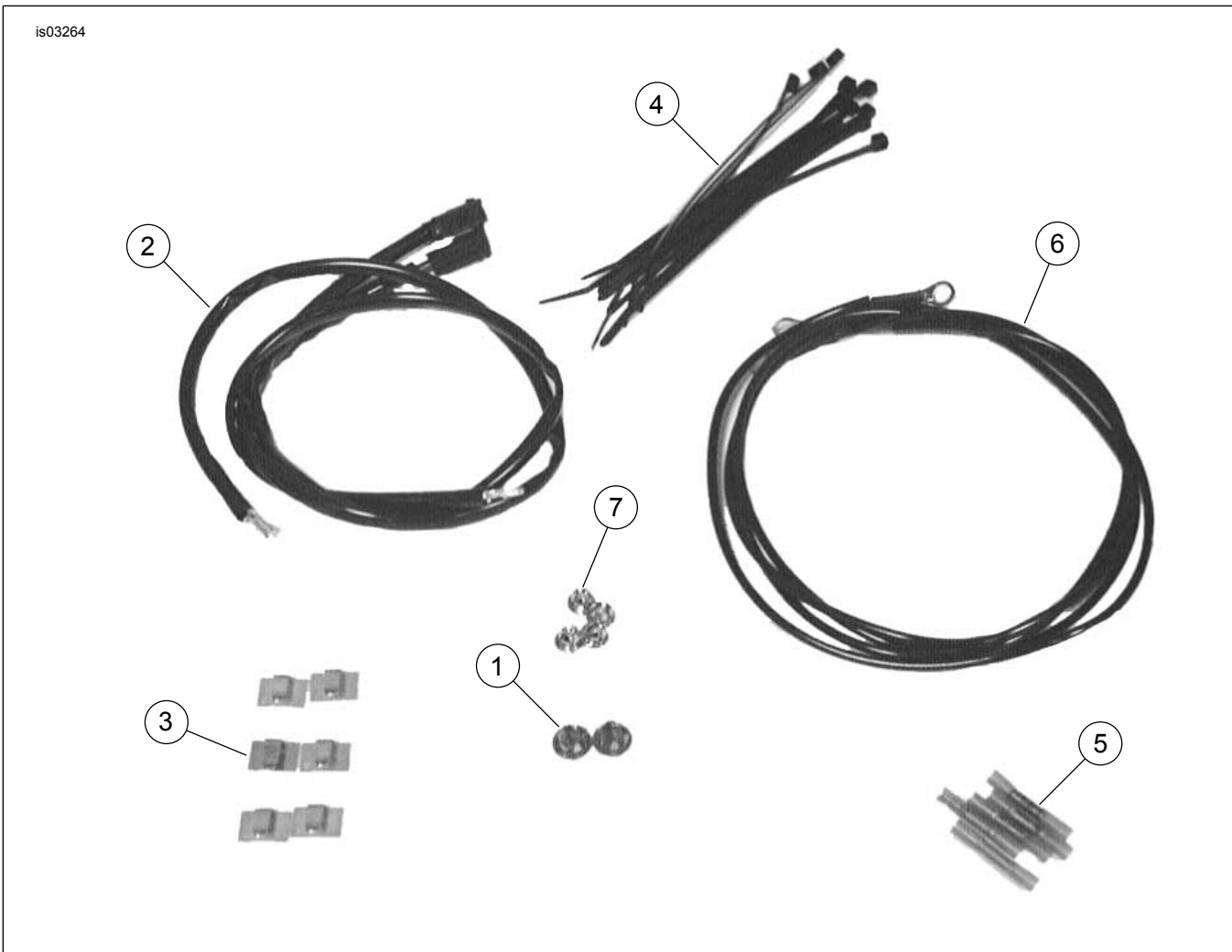

Figura 21. Piezas de servicio: conjuntos de alforjas (izquierda 90026-07XX y derecha 90027-07XX)

Tabla 4. Tabla de piezas de servicio

Artículo	Descripción (cantidad)	Número de pieza	Artículo	Descripción (cantidad)	Número de pieza
	Conjunto de la alforja, lado izquierdo (incluye los artículos del 1 al 24)	20026-07XX	13	Junta	90230-00
	Conjunto de la alforja, lado derecho (incluye los artículos del 1 al 24)	20027-07XX	14	Pestillo de aro	90231-00
1	Anillo de retención	11015	15	Pieza de soporte, pestillo	90232-00
2	Tornillo, M6-6H (2)	1394	16	Cerradura, alforja	90235-00A
3	Tornillo, N° 10-24 x 3/8 pulg. (6)	3018	17	Conjunto del pestillo de la cubierta	90237-00
4	Tornillo, cabeza troncocónica, maquinado (2)	3595	18	Tapa, alforja (izquierda)	90261-00
5	Tornillo, hi-lo (8)	3596		Tapa, alforja (derecha)	90260-00
6	Sujetador	53633-00	19	Base, alforja (izquierda)	90264-00
7	Arandela, curva de resorte (2)	6970		Base, alforja (derecha)	90262-00
8	Tuerca, reborde (2)	7878	20	Pieza de soporte, sujetador superior	90417-00
9	Conjunto del pestillo	90166-00	21	Pieza de soporte, sujetador inferior	90418-00
10	Pestillo, bisagra	90172-00	22	Juego de llave (código específico)	90234-00

**Tabla 4. Tabla de piezas de servicio**

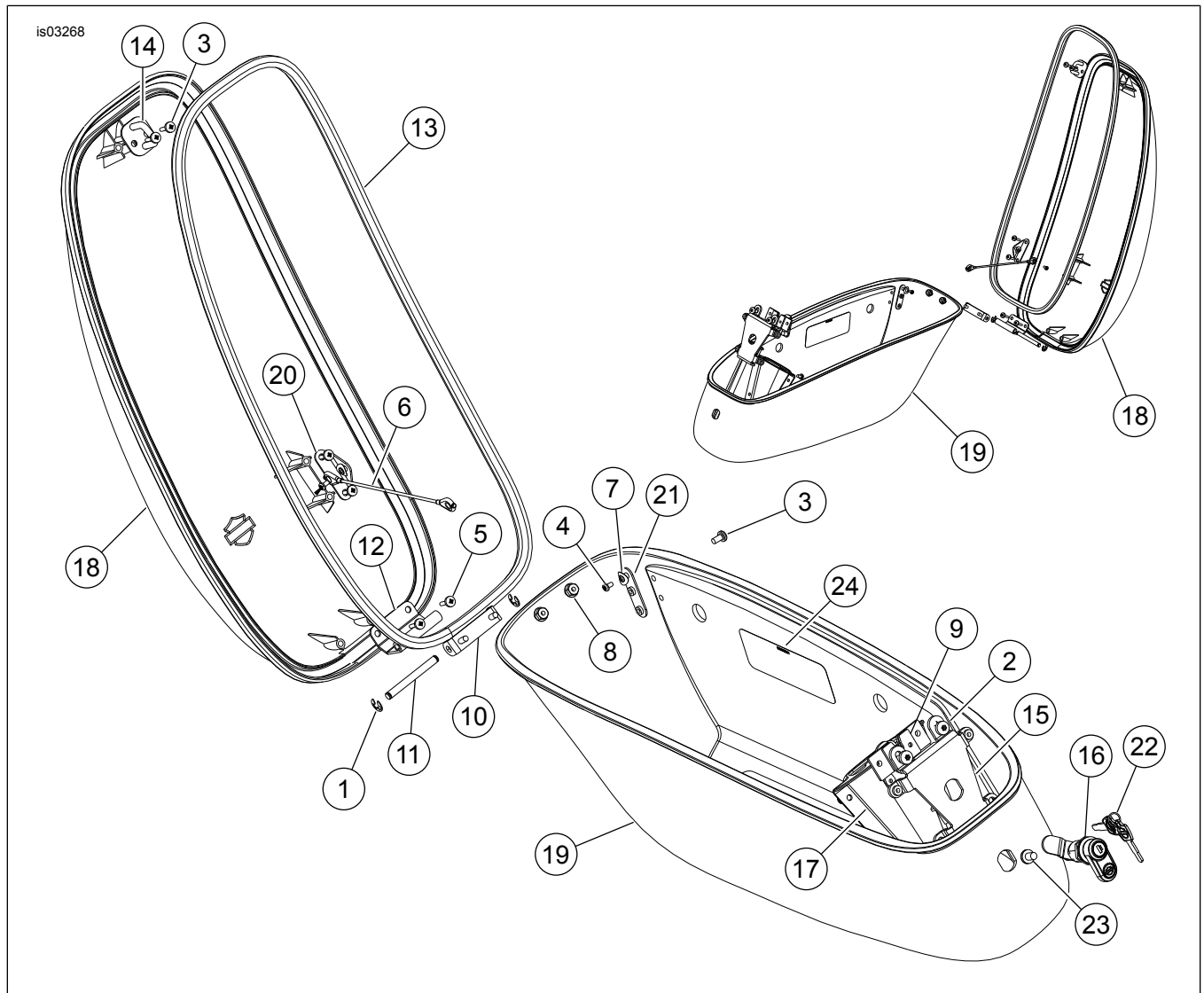
<b>Artículo</b>	<b>Descripción (cantidad)</b>	<b>Número de pieza</b>	<b>Artículo</b>	<b>Descripción (cantidad)</b>	<b>Número de pieza</b>
11	Patilla	90173-00	23	Tornillo, TORX T-30 1/4-20 x 3/8 pulg.	No se vende por separado
12	Bisagra, pieza de soporte de gancho	90176-00	24	Etiqueta, alforja (se muestra la ubicación)	No se vende por separado