



INSTRUCTIONS

J04185

2007-05-21



KIT DE VISSERIE DE PIGNON CHROMÉE

GÉNÉRALITÉS

Numéros de kit

94773-07, 43245-07

Modèles

Pour des informations sur la configuration des modèles, voir le catalogue P&A de vente au détail ou la section Pièces et accessoires de www.harley-davidson.com (en anglais seulement).

Pièces supplémentaires requises

▲ AVERTISSEMENT

La sécurité du conducteur et du passager dépend de la pose correcte de ce kit. Suivre les procédures du manuel d'entretien approprié. Si l'opérateur ne possède pas les compétences requises ou les outils appropriés pour effectuer la procédure, la pose doit être confiée à un concessionnaire Harley-Davidson. Une pose incorrecte de ce kit risque de causer la mort ou des blessures graves. (00333b)

REMARQUE

Cette fiche d'instructions renvoie aux informations du Manuel d'entretien. Il est nécessaire d'utiliser le Manuel d'entretien correspondant au modèle de moto pour l'installation. Ce manuel est disponible auprès des concessionnaires Harley-Davidson.

Loctite® 262 (rouge), numéro de pièce Harley-Davidson 94759-99, est disponible auprès d'un concessionnaire Harley-Davidson.

Contenu du kit

Tableau 1. Contenu du kit

Description (quantité)	Numéro de pièce
Vis à capuchon, tête hexagonale, chromée (5)	Non vendue séparément
Rondelle, chromée (5)	Non vendue séparément

INSTALLATION

1. Déposer la roue arrière. Voir DÉPOSE DE LA ROUE ARRIÈRE dans le Manuel d'entretien.
2. Retirer toutes les vis et rondelles de montage de pignon de série.
3. Placer une nouvelle rondelle chromée sur les filets de chaque nouvelle vis chromée du kit. Appliquer deux à trois gouttes de Loctite 262 (rouge) (numéro de pièce Harley-Davidson 94759-99) sur les filets de vis et installer le pignon sur la roue. Serrer toutes les vis à la main.

4. Voir Figure 1. Serrer les vis dans l'ordre indiqué à un couple de 31,2 N·m (23 ft-lbs).

REMARQUE

Si le couple de 31,2 N·m (23 lb-pi) est atteint avant que la vis ne soit complètement installée, retirer la vis et examiner la vis et la roue pour déceler les dommages de filetage. Remplacer la vis si les filets sont endommagés.

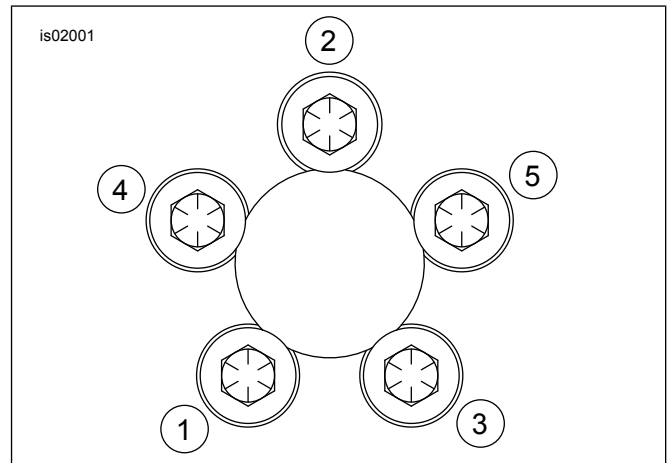

Figure 1. Séquence de serrage, pignon

5. Voir Figure 2. Après avoir serré toutes les vis à un couple de 31,2 N·m (23 lb-pi), tracer une ligne droite avec un crayon gras sur toutes les têtes de vis de pignon et prolonger la ligne sur le pignon.

REMARQUE

Sur une vis à capuchon à tête hexagonale ou une vis à capuchon à tête creuse hexagonale, la distance entre un sommet de l'hexagone et le sommet adjacent est de 60 degrés.

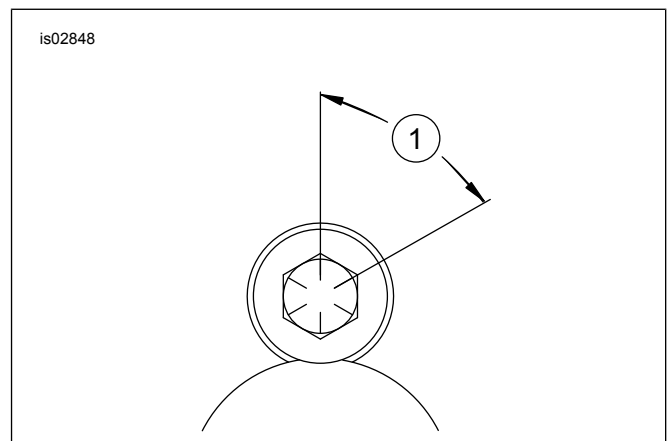

Figure 2. Séquence de serrage supplémentaire

6. Tracer une autre ligne à 60 degrés dans le sens horaire des lignes du pignon pour chaque vis.

REMARQUE

Pour obtenir les meilleurs résultats, utiliser l'indicateur d'angle de couple Snap-on TA360 ou l'équivalent.

7. En utilisant les marques comme guide et avec la séquence de serrage montrée à la Figure 1, tourner chaque vis de 60 degrés de plus dans le sens horaire.
8. Réinstaller la roue arrière. Voir INSTALLATION DE LA ROUE ARRIÈRE dans le Manuel d'entretien. Vérifier si l'alignement de l'axe est correct et vérifier le fléchissement de la courroie selon les instructions du Manuel d'entretien.