



INSTRUCTIONS

J03134

2005-03-08



KIT DE SUPPORT DE MINI COMPTE-TOURS SPORTSTER CUSTOM

GÉNÉRALITÉS

Numéros de kit

69252-04 et 69426-04

Modèles

Le kit 69252-04 s'adapte sur les modèles de motos XL Custom de 1996 à 2003.

Le kit 69426-04 s'adapte sur les modèles de motos XL Custom de 2004 et plus récents.

Pièces supplémentaires requises

Ce kit nécessite un kit de mini compte-tours du Tableau 1 ou du Tableau 2 et un kit de boîtier du Tableau 3 afin d'effectuer cette installation.

Tableau 1. Kits de mini compte-tours pour XL Custom de 1996 à 2003

| Kits | Numéro de pièce |
|--|-----------------|
| Kit de mini compte-tours (face noire) | 68953-04 |
| Kit de mini compte-tours (face argentée) | 68986-04 |
| Kit de mini compte-tours (face métallisée) | 67201-04A |
| Kit de mini compte-tours (face Nostalgie) | 68031-05 |

Tableau 2. Kits de mini compte-tours pour XL Custom de 2004 et plus récents

| Kits | Numéro de pièce |
|--|-----------------|
| Kit de mini compte-tours (face noire) | 69427-04 |
| Kit de mini compte-tours (face argentée) | 69445-04 |
| Kit de mini compte-tours (face métallisée) | 69446-04 |

Tableau 3. Kits de boîtier

| Description | Numéro de pièce |
|--|-----------------|
| Boîtier de jauge conique de mini compte-tours | 67524-04 |
| Boîtier de jauge standard de mini compte-tours | 67523-04 |

⚠ AVERTISSEMENT

La sécurité du conducteur et du passager dépend de la pose correcte de ce kit. Suivre les procédures du manuel d'entretien approprié. Si l'opérateur ne possède pas les compétences requises ou les outils appropriés pour effectuer la procédure, la pose doit être confiée à un concessionnaire Harley-Davidson. Une pose incorrecte de ce kit risque de causer la mort ou des blessures graves. (00333b)

REMARQUE

Cette fiche d'instructions renvoie aux informations du Manuel d'entretien. Il est nécessaire d'utiliser le Manuel d'entretien correspondant au modèle de moto. Ce manuel est disponible auprès d'un concessionnaire Harley-Davidson.

AVIS

Il est possible de surcharger le système de charge du véhicule en ajoutant trop d'accessoires électriques. Si l'ensemble des accessoires électriques en marche à un moment quelconque consomme plus de courant électrique que celui produit par le circuit de charge de la moto, cette consommation électrique peut entraîner la décharge de la batterie et la détérioration du circuit électrique du véhicule. (00211d)

Contenu de kit

Voir la Figure 1 et le Tableau 4.

INSTALLATION

Préparer la motocyclette

1. Suivre les instructions du Manuel d'entretien pour déposer le siège.

⚠ AVERTISSEMENT

Pour éviter tout démarrage accidentel du véhicule, risquant d'entraîner la mort ou des blessures graves, débrancher le câble négatif (-) de la batterie avant de poursuivre. (00048a)

2. Débrancher le câble négatif (-) de la batterie.
3. **Pour les XL Custom de 1996 à 2003 :** Retirer les vis du couvercle de colonne montante de guidon et retirer les couvercles de colonne montante avant et arrière. **Pour les XL Custom de 2004 et plus récents :** Retirer les vis de couvercle de colonne montante de guidon et retirer les couvercles de colonne montante.

Installer le compte-tours dans le support de mini compte-tours.

1. Installer le joint d'isolation du kit de mini compte-tours dans le support en faisant correspondre l'encoche du joint avec l'encoche du support.
2. Acheminer les bornes à anneau du faisceau de compte-tours à travers la partie œillet du joint d'isolation.
3. Voir la Figure 1. Glisser le compte-tours dans la monture de compte-tours (3) à partir du devant en alignant l'encoche du compte-tours avec l'encoche du joint d'isolation.

- Suivre la fiche d'instructions du mini compte-tours pour attacher les bornes à anneau aux montants à l'arrière du compte-tours.
- Suivre la fiche d'instructions fournie avec le kit de boîtier de mini compte-tours pour installer le boîtier du mini compte-tours.

Installer le support de mini compte-tours du Sportster Custom

- Voir la Figure 1. Retirer les deux vis avant de la bride du guidon.
- Placer les entretoises (1) dans les suralésages vides de vis de bride.
- Attacher sans le serrer l'ensemble de monture de compte-tours (3) et compte-tours à la bride de guidon avec les vis à capuchon (2).
- Desserrer les vis de bride arrière jusqu'à ce que la bride et la colonne montante se séparent devant et derrière.
- Vérifier le centrage et la position du guidon en fonction de la posture du conducteur.
- Serrer les vis à capuchon avant à un couple de 16–24 N·m (12–18 ft-lbs).

- Serrer les vis à capuchon arrière à un couple de 16–24 N·m (12–18 ft-lbs).

Câbler le compte-tours au connecteur

- Suivre les instructions du kit de mini compte-tours pour attacher les bornes de fil à l'arrière du mini compte-tours.
- Suivre les instructions du mini compte-tours pour acheminer le faisceau de câble du mini compte-tours.

Remettre la moto en service

- Remettre en place les couvercles de colonne montante et les vis. Serrer les vis de couvercle de colonne montante à un couple de 0,9–1,4 N·m (8–12 in-lbs).
- Brancher le câble négatif (-) de la batterie.

▲ AVERTISSEMENT

Après avoir posé la selle, essayer de la soulever afin de vérifier qu'elle est verrouillée en position. Pendant la conduite, une selle mal fixée risque de bouger et de provoquer une perte de contrôle, pouvant entraîner la mort ou des blessures graves. (00070b)

- Installer le siège.
- Suivre la fiche d'instructions de mini compte-tours pour vérifier le fonctionnement du compte-tours.

PIÈCES DÉTACHÉES

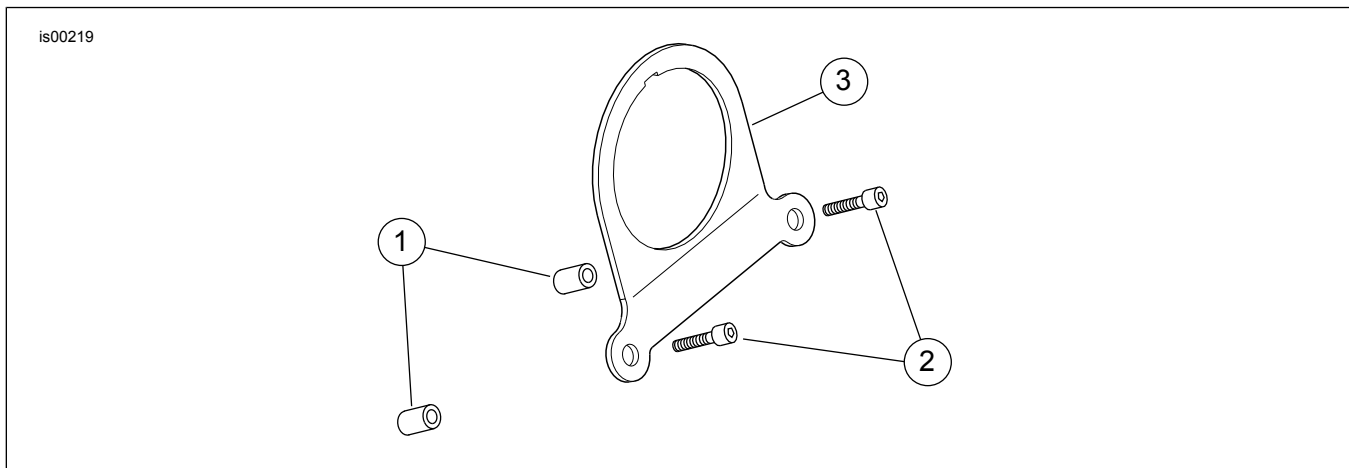

Figure 1. Pièces détachées pour le kit de support de mini compte-tours Sportster

Tableau 4. Tableau des pièces détachées pour le kit de support de mini compte-tours Sportster

| Élément | Description (quantité) | Numéro de pièce |
|---------|-------------------------|-----------------|
| 1 | Entretoise (2) | 5775 |
| 2 | Vis à capuchon (2) | 3485A |
| 3 | Monture de compte-tours | 68951-99 |
| | Monture de compte-tours | 68951-04 |