



# ISTRUZIONI

J03134

2005-03-08



## KIT STAFFA MINI CONTAGIRI PERSONALIZZATO PER MODELLI SPORTSTER

### GENERALITÀ

#### Numeri kit

69252-04 e 69426-04

#### Modelli

Il kit 69252-04 è adatto alle motociclette modello XL Custom dal 1996 al 2003.

Il kit 69426-04 è adatto a tutte le motociclette modello XL Custom 2004 e anni successivi.

#### Parti supplementari occorrenti

Questo kit richiede un kit mini contagiri dalla Tabella 1 o dalla Tabella 2 e un kit scatola dalla Tabella 3 per completare questa installazione.

**Tabella 1. Kit del mini contagiri per i modelli XL Custom 1996-2003**

Kit	Numero codice
Kit del mini contagiri (quadrante nero)	68953-04
Kit del mini contagiri (quadrante argento)	68986-04
Kit del mini contagiri (quadrante metallico)	67201-04A
Kit del mini contagiri (quadrante Nostalgia)	68031-05

**Tabella 2. Kit del mini contagiri per i modelli XL Custom 2004 e successivi**

Kit	Numero codice
Kit del mini contagiri (quadrante nero)	69427-04
Kit del mini contagiri (quadrante argento)	69445-04
Kit del mini contagiri (quadrante metallico)	69446-04

**Tabella 3. Kit scatole**

Descrizione	Numero codice
Scatola svasata per il mini contagiri	67524-04
Scatola standard per il mini contagiri	67523-04

#### ⚠ AVVERTENZA

La sicurezza del pilota e del passeggero dipende dalla corretta installazione di questo kit. **Attenersi alle procedure appropriate illustrate nel manuale di manutenzione. Se non si è in grado di eseguire la procedura o non si dispone degli attrezzi adeguati, rivolgersi a un concessionario Harley-Davidson per l'installazione. Un'installazione non corretta di questo kit può causare lesioni gravi o mortali. (00333b)**

#### NOTA

Questo foglio di istruzioni fa riferimento alle informazioni contenute nel manuale di manutenzione. Per questa installazione è necessario disporre di un manuale di manutenzione del proprio modello di motocicletta, disponibile presso un concessionario Harley-Davidson.

#### NOTA

Se si montano troppi accessori elettrici, si rischia di sovraccaricare l'impianto di carica del veicolo. Se gli accessori elettrici che funzionano contemporaneamente consumano più corrente elettrica di quanta possa generare l'impianto di carica del veicolo, il consumo può scaricare la batteria e danneggiare l'impianto elettrico del veicolo. (00211d)

#### Contenuto del kit

Vedere la Figura 1 e la Tabella 4.

### INSTALLAZIONE

#### Preparazione della motocicletta

1. Seguire le istruzioni del manuale di manutenzione per rimuovere la sella.

#### ⚠ AVVERTENZA

**Per evitare l'avviamento fortuito del veicolo, che potrebbe causare lesioni gravi o mortali, scollegare il cavo negativo (-) della batteria prima di procedere. (00048a)**

2. Staccare il cavo negativo (-) della batteria.
3. **Per i modelli XL Custom 1996-2003:** Rimuovere le viti dei coperchi del montante del manubrio e rimuovere i coperchi dei montanti anteriore e posteriore. **Per i modelli XL Custom 2004 e successivi:** Rimuovere le viti dei coperchi del montante del manubrio e rimuovere il coperchio del montante posteriore.

#### Installare il contagiri nella staffa del mini contagiri

1. Installare la guarnizione isolante presa dal kit del mini contagiri nella staffa, facendo combaciare la tacca della guarnizione con quella della staffa.
2. Fare passare i terminali ad anello del cablaggio del contagiri attraverso la porzione ad occhio della guarnizione isolante.

3. Vedere la Figura 1. Fare scorrere il contagiri nel relativo attacco (3) dal davanti, allineando la tacca del contagiri con la tacca della guarnizione isolante.
4. Per collegare i terminali ad anello ai piedini sulla parte posteriore del contagiri, seguire quanto riportato nel foglio di istruzioni sul mini contagiri.
5. Seguire il foglio di istruzioni fornito insieme al kit scatola del mini contagiri per installare quest'ultima.

### Installare la staffa del mini contagiri personalizzato per modelli Sportster

1. Vedere la Figura 1. Rimuovere le due viti anteriori del morsetto del manubrio.
2. Inserire dei distanziali (1) nelle lamature vuote delle viti del morsetto.
3. Fissare, senza stringere, l'attacco del contagiri (3) e il gruppo del contagiri al morsetto del manubrio con le viti (2).
4. Allentare le viti posteriori del morsetto finché il morsetto e il montante del manubrio non si separano davanti e dietro.
5. Verificare che il manubrio sia centrato e posizionato per la postura del pilota.
6. Serrare le viti anteriori ad una coppia di 16–24 N·m (12–18 ft-lbs).

7. Serrare le viti posteriori ad una coppia di 16–24 N·m (12–18 ft-lbs).

### Fare passare il filo dal contagiri al connettore

1. Seguire le istruzioni del kit del mini contagiri per attaccare i terminali dei fili sul retro del mini contagiri.
2. Seguire le istruzioni del mini contagiri per fare passare il suo cablaggio.

### Messa in servizio della motocicletta

1. Rimontare i coperchi del montante e le viti. Serrare le viti dei coperchi del montante ad una coppia di 0,9–1,4 N·m (8–12 in-lbs).
2. Collegare il cavo negativo (-) della batteria.

#### ▲ AVVERTENZA

Dopo aver installato la sella, tirarla verso l'alto per verificare che sia bloccata in posizione. Quando si viaggia in motocicletta, una sella allentata può scivolare, facendo perdere il controllo del mezzo, con pericolo di lesioni gravi o mortali. (00070b)

3. Montare la sella.
4. Per provare il funzionamento del contagiri, seguire quanto riportato nel foglio di istruzioni sul mini contagiri.

## PARTI DI RICAMBIO

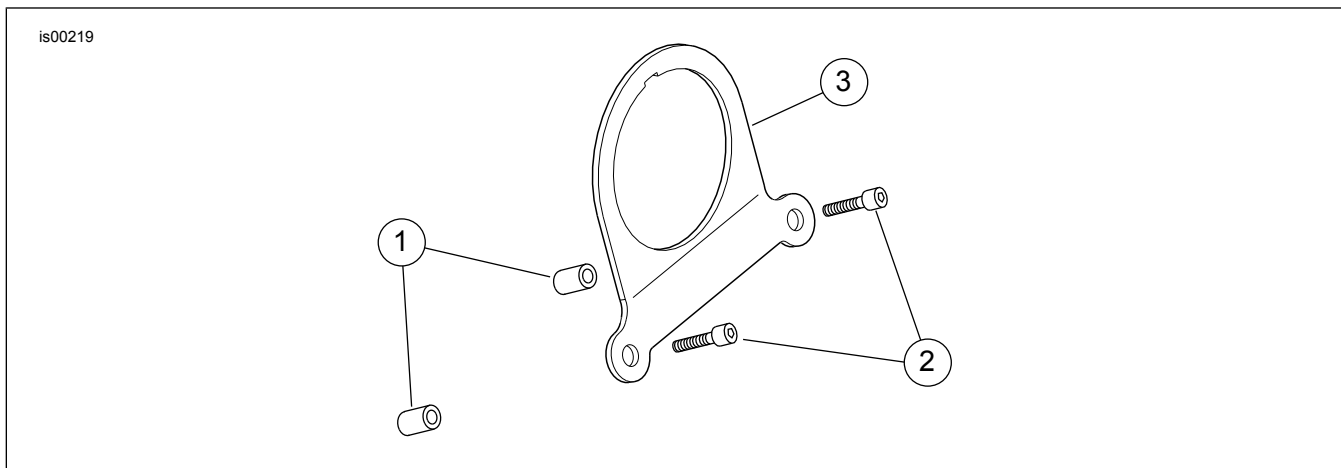

Figura 1. Parti di ricambio per il kit staffa del mini contagiri dei modelli Sportster

Tabella 4. Tabella delle parti di ricambio per il kit staffa del mini contagiri dei modelli Sportster

Elemento	Descrizione (quantità)	Numero codice
1	Distanziale (2)	5775
2	Vite (2)	3485A
3	Attacco del contagiri	68951-99
	Attacco del contagiri	68951-04