



# INSTRUÇÕES

J03134

2005-03-08



## KIT DE SUPORTE DO MINI-TACÔMETRO SPORTSTER CUSTOM

### INFORMAÇÕES GERAIS

#### Número dos kits

69252-04 e 69426-04

#### Modelos

O kit 69252-04 se adapta às motocicletas modelo XL Custom anos 1996 a 2003.

O kit 69426-04 se adapta às motocicletas modelo XL Custom ano 2004 e posteriores.

#### Peças adicionais necessárias

Este kit requer um kit de mini-tacômetro da Tabela 1 ou da Tabela 2 um kit de alojamento da Tabela 3 para poder completar esta instalação.

**Tabela 1. Kits de mini-tacômetro para os modelos XL Custom anos 1996 a 2003**

Kits	Peça N.º
Kit de mini-tacômetro (face preta)	68953-04
Kit de mini-tacômetro (face prateada)	68986-04
Kit de mini-tacômetro (face metálica)	67201-04A
Kit de mini-tacômetro (face nostálgica)	68031-05

**Tabela 2. Kits de mini-tacômetro para os modelos XL Custom ano 2004 e posteriores**

Kits	Peça N.º
Kit de mini-tacômetro (face preta)	69427-04
Kit de mini-tacômetro (face prateada)	69445-04
Kit de mini-tacômetro (face metálica)	69446-04

**Tabela 3. Kits de alojamento**

Descrição	Peça N.º
Alojamento chanfrado do mini-tacômetro	67524-04
Alojamento padrão do mini-tacômetro	67523-04

#### ⚠ ATENÇÃO

A segurança do condutor e do passageiro depende da instalação correta deste kit. Use os procedimentos apropriados do Manual de serviço de oficina. Se o procedimento estiver para além das suas capacidades ou não dispuser das ferramentas adequadas, solicite a instalação a um concessionário Harley-Davidson. A instalação inadequada deste kit poderá provocar acidentes mortais ou lesões corporais graves. (00333b)

#### NOTA

Esta folha de instruções faz referência às informações do Manual de serviço. Um Manual de serviço para o seu modelo de motocicleta é necessário para esta instalação, estando disponível em um distribuidor Harley-Davidson.

#### AVISO

É possível sobrecarregar o sistema de carregamento do veículo por serem adicionados demasiados acessórios elétricos. Se a carga combinada dos acessórios elétricos em funcionamento simultâneo for superior à corrente gerada pelo sistema de carga do motociclo, o consumo pode descarregar a bateria e danificar o sistema elétrico. (00211d)

#### Conteúdo do kit

Veja a Figura 1 e a Tabela 4.

### INSTALAÇÃO

#### Preparar a motocicleta

1. Siga as instruções do Manual de serviço para remover o assento.

#### ⚠ ATENÇÃO

Para impedir um arranque acidental do veículo, que poderia ser fatal ou causar ferimentos graves, desligar o cabo negativo (-) da bateria antes de continuar. (00048a)

2. Desconecte o cabo negativo (-) da bateria.
3. **Para os modelo XL Custom anos 1996 a 2003:** Remova os parafusos da tampa do tubo de subida do guidom e remova as tampas dianteira e traseira do tubo de subida. **Modelos XL Custom ano 2004 e posteriores:** Remova os parafusos da tampa do tubo de subida do guidom e remova a tampa traseira do tubo de subida.

#### Instalação do tacômetro no suporte do mini-tacômetro

1. Instale a gaxeta isolante do kit do mini-tacômetro no suporte, fazendo coincidir o entalhe da gaxeta com o entalhe do suporte.
2. Alimente os terminais de anel do chicote de fios do tacômetro através da parte com o anel isolante da gaxeta isolante.
3. Veja a Figura 1. Deslize o tacômetro em sua montagem (3) pela parte dianteira, alinhando o entalhe do tacômetro ao entalhe da gaxeta isolante.
4. Siga a folha de instruções do mini-tacômetro para fixar os terminais de anel aos terminais na parte traseira do tacômetro.
5. Siga a folha de instruções fornecida com o kit do alojamento do mini-tacômetro para instalá-lo.

## Kit de suporte do mini-tacômetro Sportster Custom

1. Veja a Figura 1. Remova os dois parafusos do prendedor dianteiro do guidom.
2. Coloque espaçadores (1) nos rebaixos vazios dos furos do prendedor.
3. Fixe sem apertar a montagem do tacômetro (3) e o conjunto do tacômetro no prendedor do guidom com os parafusos Allen (2).
4. Solte os parafusos do prendedor traseiro até que o prendedor e o tubo de subida se separem nas partes dianteira e traseira.
5. Verifique a centragem do guidom e a posição em relação à postura do motociclista.
6. Aperte os parafusos Allen dianteiros com torque de 16–24 N·m (12–18 ft-lbs).
7. Aperte os parafusos Allen traseiros com torque de 16–24 N·m (12–18 ft-lbs).

## Ligação do tacômetro no conector

1. Siga as instruções do kit do mini-tacômetro para fixar os terminais dos fios em sua parte traseira.
2. Siga as instruções do mini-tacômetro para orientar seu chicote de fios.

## Retorno da motocicleta em serviço

1. Recoloque as tampas e os parafusos do tubo de subida. Aperte os parafusos da tampa do tubo de subida com torque de 0,9–1,4 N·m (8–12 in-lbs).
2. Conecte o cabo negativo (-) da bateria.

### ⚠ ATENÇÃO

Após instalar o assento, puxe-o para cima para se certificar de que está travado na posição certa. Ao dirigir, um assento solto pode se deslocar e causar a perda do controle, o que pode provocar a morte ou lesões corporais graves. (00070b)

3. Instale o assento.
4. Siga a folha de instruções do mini-tacômetro para testar a sua operação.

## PEÇAS DE REPOSIÇÃO

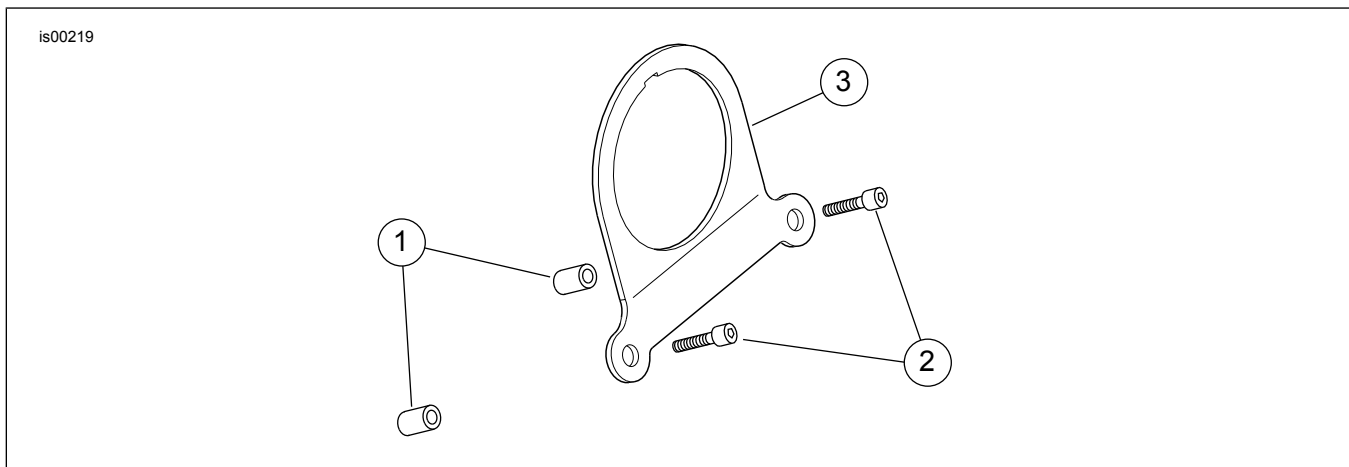

Figura 1. Peças de reposição do kit do suporte do mini-tacômetro Sportster

Tabela 4. Tabela de peças de reposição do kit do suporte do mini-tacômetro Sportster

Item	Descrição (quantidade)	Peça N.º
1	Espaçador (2)	5775
2	Parafuso (2)	3485A
3	Montagem do tacômetro	68951-99
	Montagem do tacômetro	68951-04