



## STEUNSET MINITOERENTELLER

### ALGEMEEN

#### Setnummers

67206-04 en 68150-05

#### Modellen

Voor modelgerelateerde informatie, raadpleegt u de P&A-catalogus of het gedeelte Parts and Accessories (onderdelen en accessoires) op [www.harley-davidson.com](http://www.harley-davidson.com) (alleen Engelstalig).

#### Setinhoud

Zie Afbeelding 1 en Tabel 3.

Voor de complete installatie van deze set is een 1.) minitoerentellerset en een 2.) minitoerentellerbehuizingset vereist:

Tabel 1. Minitoerentellersets

Beschrijving	Onderdeelnr.
Minitoerentellerset (zwarte voorkant)	68953-04
Minitoerentellerset (zilveren voorkant)	68986-04
Minitoerentellerset (metalen voorkant)	67201-04A
Minitoerentellerset (nostalgische voorkant)	68031-05

Tabel 2. Behuizingset

Beschrijving	Onderdeelnr.
Tapse behuizing minitoerenteller	67524-04
Standaardbehuizing minitoerenteller	67523-04

#### ⚠ WAARSCHUWING

De veiligheid van de berijder en de passagier is afhankelijk van de correcte montage van deze set. Volg de juiste stappen uit de servicehandleiding. Als u niet zeker weet of u de procedure correct kunt uitvoeren of als u niet beschikt over het juiste gereedschap, laat de installatie dan over aan een Harley-Davidson-dealer. Incorrecte montage van deze set kan ernstig of dodelijk letsel tot gevolg hebben. (00333b)

#### OPMERKING

In dit instructieblad wordt verwezen naar instructies in de servicehandleiding. Een servicehandleiding voor uw motor is verkrijgbaar bij uw Harley-Davidson dealer.

### INSTALLEREN

#### Gereed maken van de motorfiets

##### MEDEDELING

U kunt u het oplaadsysteem van het motorvoertuig overbelasten indien u te veel elektrische accessoires aanbrengt. Als de op een bepaald moment gebruikte accessoires samen meer stroom verbruiken dan het laadsysteem kan opwekken, kan de accu als gevolg van het stroomverbruik leegraken waardoor er schade aan het elektrische systeem van de motorfiets kan ontstaan. (00211d)

1. Raadpleeg de servicehandleiding. Verwijder het zadel.

#### ⚠ WAARSCHUWING

Om te voorkomen dat de motor per ongeluk start, met mogelijk ernstig of dodelijk letsel tot gevolg, moet eerst de minkabel (-) van de accu worden losgekoppeld. (00048a)

2. Ontkoppel de minkabel (-) van de accu.

#### ⚠ WAARSCHUWING

Tijdens het uitvoeren van servicewerkzaamheden aan het brandstofsysteem is roken verboden en zijn open vuren en vonken in de nabijheid niet toegestaan. Benzine is uitermate ontvlambaar en zeer explosief, wat ernstig of dodelijk letsel tot gevolg kan hebben. (00330a)

3. Raadpleeg de servicehandleiding. Verwijder de brandstoftank.
4. Volg het instructieblad dat wordt geleverd bij de minitoerentellerset voor het doorvoeren van de minitoerentellerdraadboom.

#### Installeren van de steun op de motorfiets

1. Zie Afbeelding 1. Verwijder de twee stuurklem Schroeven die zich het verst van de bestuurder af bevinden.
2. Plaats de afstandsstukken (1) in de lege klem Schroefboringen.
3. Bevestig de toerentellerhouder (3) losjes aan de stuurklem met behulp van de dopschroeven (2).
4. Draai de achterste klem Schroeven los totdat de klemhelften aan de voor- en achterzijde van elkaar loskomen.
5. Controleer de centrering en de stand van het stuur voor de bestuurdershouding.

6. **Voor modellen met ingegoten afstandsstukken:** Haal de twee achterste klemschroeven aan totdat de ingegoten afstandsstukken aan de achterzijde elkaar raken. Niet volledig vastdraaien.
  - a. Haal de voorste dopschroeven aan tot 17-20 N·m (12-15 ft-lb).
  - b. Haal de achterste dopschroeven aan tot 17-20 N·m (12-15 ft-lb).
7. **Voor modellen zonder ingegoten afstandsstukken:** Draai alle vier schroeven handvast, en zorg ervoor dat de ruimte tussen de bovenste en onderste klemmen, voor tot achter, gelijk blijft.
  - a. Haal de achterste dopschroeven aan tot 17-20 N·m (12-15 ft-lb).
  - b. Haal de voorste dopschroeven aan tot 17-20 N·m (12-15 ft-lb).

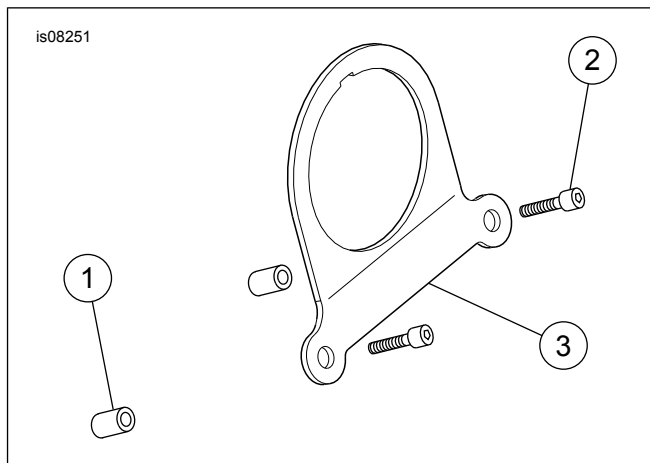

Afbeelding 1. Serviceonderdelen

Tabel 3. Serviceonderdelen

Item	Beschrijving (aantal)	Onderdeelnummer
1	Afstandsring (2)	5775
2	Dopschroef (2)	4816A
3	Toerentellerhouder	668110-05

## De toerenteller in de steun installeren

1. Volg de bij de minitoerenteller geleverde instructies voor het installeren van de isolatiepakking in de minitoerentellersteun en de toerenteller in de pakking.
2. Breng de draadkleuren met elkaar in overeenstemming en bevestig de draadklemmen aan de aansluitklemmen op de achterzijde van de minitoerenteller, volgens de bij de minitoerentellerset geleverde instructies.
3. Volg de instructies in de meterbehuizingsset van de minitoerenteller voor het bevestigen van de behuizing. Haal de bevestiging van de behuizing aan tot het in de instructies voorgeschreven aanhaalmoment.

## De motorfiets terugbrengen in rijklare toestand

1. Zie de instructies in de servicehandleiding en op het meterinstructieblad om de bedrading te bevestigen en de brandstoftank te installeren.
2. Haal indien nodig de zekering van 2 A uit de minitoerentellerset en installeer deze in het zekeringblok. De zekeringplaats is gemarkeerd met 'P&A IGN' op de zekeringblokafdekking.
3. Vervang de zekeringblokafdekking.
4. Sluit de minkabel van de accu aan.

### ▲ WAARSCHUWING

**Trek het zadel na de montage even omhoog om er zeker van te zijn dat het in de positie is vergrendeld. Tijdens het rijden kan een loszittend zadel verschuiven, waardoor men de controle over de motorfiets kan verliezen met mogelijk ernstig of dodelijk letsel tot gevolg. (00070b)**

5. Bevestig het zadel.
6. Volg de aanwijzingen in het instructieblad om de werking van de meter te controleren.