



# ISTRUZIONI

J03130

2013-11-01



## KIT SCATOLA MINI CONTAGIRI

### GENERALITÀ

#### Numeri kit

67206-04 , 68150-05

#### Modelli

Per informazioni sugli abbinamenti dei modelli, vedere il catalogo di vendita al dettaglio delle parti ed accessori o la sezione Parts and Accessories (Parti ed accessori) sul sito web [www.harley-davidson.com](http://www.harley-davidson.com) (solo in inglese).

#### Contenuto del kit

Vedere Figura 1 e Tabella 3.

Questo kit richiede 1.) un kit mini contagiri e 2.) un relativo kit scatola per il completamento dell'installazione:

Tabella 1. Kit mini contagiri

Descrizione	N° codice
Kit mini contagiri (quadrante nero)	68953-04
Kit mini contagiri (quadrante argento)	68986-04
Kit mini contagiri (quadrante metallico)	67201-04A
Kit mini contagiri (quadrante nostalgia)	68031-05

Tabella 2. Kit scatola

Descrizione	N° codice
Scatola della strumentazione svasata per il mini contagiri	67524-04
Scatola della strumentazione standard per il mini contagiri	67523-04

#### ⚠ AVVERTENZA

**La sicurezza del pilota e del passeggero dipende dalla corretta installazione di questo kit. Attenersi alle procedure appropriate illustrate nel manuale di manutenzione. Se non si è in grado di eseguire la procedura o non si dispone degli attrezzi adeguati, rivolgersi a un concessionario Harley-Davidson per l'installazione. Un'installazione non corretta di questo kit può causare lesioni gravi o mortali. (00333b)**

#### NOTA

*Questo foglio di istruzioni fa riferimento alle istruzioni contenute nel manuale di manutenzione. Presso il concessionario Harley-Davidson è disponibile un manuale di manutenzione per il proprio modello di motocicletta.*

### INSTALLAZIONE

#### Preparazione della motocicletta

##### NOTA

**Se si montano troppi accessori elettrici, si rischia di sovraccaricare l'impianto di carica del veicolo. Se gli accessori elettrici che funzionano contemporaneamente consumano più corrente elettrica di quanta possa generare l'impianto di carica del veicolo, il consumo può scaricare la batteria e danneggiare l'impianto elettrico del veicolo. (00211d)**

1. Vedere il manuale di manutenzione. Rimuovere la sella.

#### ⚠ AVVERTENZA

**Per evitare l'avviamento fortuito del veicolo, che potrebbe causare lesioni gravi o mortali, scollegare il cavo negativo (-) della batteria prima di procedere. (00048a)**

2. Staccare il cavo negativo (-) della batteria.

#### ⚠ AVVERTENZA

**Durante la manutenzione dell'impianto di alimentazione, non fumare né generare scintille o fiamme libere nelle vicinanze. La benzina è estremamente infiammabile e altamente esplosiva e l'inosservanza di misure di sicurezza adeguate può causare lesioni gravi o mortali. (00330a)**

3. Vedere il manuale di manutenzione. Rimuovere il serbatoio del combustibile.
4. Seguire le indicazioni riportate nel foglio di istruzioni del mini contagiri per disporre e collegare il cablaggio.

#### Installazione della staffa sulla motocicletta

1. Vedere Figura 1. Rimuovere le due viti del morsetto del manubrio più lontane rispetto al pilota.
2. Inserire i distanziali (1) nelle lamine vuote delle viti del morsetto.
3. Fissare senza stringere l'attacco del contagiri (3) al morsetto del manubrio con le viti (2).
4. Allentare le viti del morsetto posteriore finché le due metà del morsetto non si separino anteriormente e posteriormente.
5. Verificare che il manubrio sia centrato e posizionato per la postura del pilota.

6. **Per i modelli con distanziali incorporati in fusione:** serrare le due viti del morsetto posteriore finché i distanziali non si tocchino dalla parte posteriore. Non serrare completamente.
- Serrare le viti anteriori ad una coppia di 17-20 N·m (12-15 ft-lb).
  - Serrare le viti posteriori ad una coppia di 17-20 N·m (12-15 ft-lb).
7. **Per i modelli senza distanziali incorporati in fusione:** Serrare a mano tutte e quattro le viti, mantenendo lo stesso spazio davanti e dietro tra i morsetti, superiore ed inferiore.
- Serrare le viti posteriori ad una coppia di 17-20 N·m (12-15 ft-lb).
  - Serrare le viti anteriori ad una coppia di 17-20 N·m (12-15 ft-lb).



Figura 1. Parti di ricambio

## Installazione del contagiri nella staffa

- Seguire le istruzioni del mini contagiri per installare la guarnizione isolante nella staffa del mini contagiri ed il contagiri nella guarnizione.
- Seguendo le istruzioni del mini contagiri, abbinare i colori dei fili e fissare i terminali sui morsetti sulla parte posteriore del mini contagiri.
- Seguire le istruzioni nel kit scatola della strumentazione per il mini contagiri per montare la scatola stessa. Serrare i dispositivi di fissaggio della scatola alla coppia specificata nelle istruzioni.

Tabella 3. Parti di ricambio

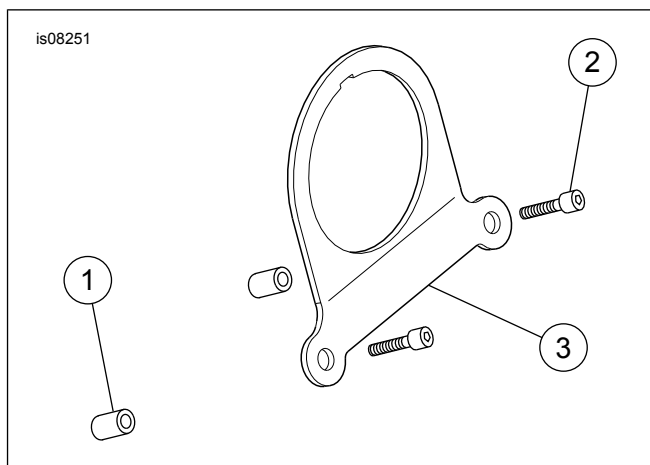
Elemento	Descrizione (quantità)	Numero codice
1	Distanziale (2)	5775
2	Vite ad esagono incassato (2)	4816A
3	Attacco del contagiri	668110-05

## Messa in servizio della motocicletta

- Per fissare il cablaggio e montare il serbatoio del combustibile, vedere il manuale di manutenzione ed il foglio di istruzioni dello strumento scelto.
- Se necessario procurarsi un fusibile da 2 A dal kit del mini contagiri ed installarlo nel pannello fusibili. La posizione è indicata con "P&A IGN" sul coperchio del portafusibili.
- Sostituire il coperchio del pannello fusibili.
- Collegare il cavo negativo della batteria.

### ⚠ AVVERTENZA

**Dopo aver installato la sella, tirarla verso l'alto per verificare che sia bloccata in posizione. Quando si viaggia in motocicletta, una sella allentata può scivolare, facendo perdere il controllo del mezzo, con pericolo di lesioni gravi o mortali. (00070b)**

- Installare la sella.
- Per provare il funzionamento dell'indicatore, seguire quanto riportato nel foglio di istruzioni.