



## KIT DE SUPORTE DO MINI-TACÔMETRO

### INFORMAÇÕES GERAIS

#### Kits números

67206-04, 68150-05

#### Modelos

Para informações sobre os modelos correspondentes, veja o catálogo de peças e acessórios de varejo ou a seção de peças e acessórios do site [www.harley-davidson.com](http://www.harley-davidson.com) (somente em inglês).

#### Conteúdo do kit

Veja Figura 1 e Tabela 3.

Este kit requer 1.) um kit de minitacômetro e 2.) um kit de alojamento de minitacômetro para concluir a instalação:

Tabela 1. Kits de mini-tacômetro

Descrição	Peça N.º
Kit de mini-tacômetro (face preta)	68953-04
Kit de mini-tacômetro (face prateada)	68986-04
Kit de mini-tacômetro (face metálica)	67201-04A
Kit de mini-tacômetro (face nostálgica)	68031-05

Tabela 2. Kit do alojamento

Descrição	Peça N.º
Alojamento chanfrado do mini-tacômetro	67524-04
Alojamento padrão do mini-tacômetro	67523-04

#### ⚠ ATENÇÃO

**A segurança do motociclista e do passageiro depende da instalação correta deste kit. Use os procedimentos apropriados do Manual de serviço. Se o procedimento não estiver dentro de suas capacidades ou se você não possuir as ferramentas corretas, deixe que uma concessionária Harley-Davidson efetue a instalação. A instalação inadequada deste kit poderá resultar em morte ou lesões graves. (00333b)**

#### NOTA

*Esta Folha de instruções faz referência às informações do Manual de serviço. Um Manual de serviço para a sua motocicleta está à disposição nos concessionários Harley-Davidson.*

### INSTALAÇÃO

#### Prepare a motocicleta

##### AVISO

**É possível sobrecarregar o sistema de carregamento do seu veículo com o acréscimo de um número excessivo de acessórios elétricos. Se vários acessórios elétricos, operando ao mesmo tempo, consomem mais corrente elétrica que o sistema de carga do veículo pode produzir, o consumo elétrico poderá, então, descarregar a bateria e causar danos ao sistema elétrico do veículo. (00211d)**

1. Consulte o Manual de serviço. Remova o assento.

#### ⚠ ATENÇÃO

**Para impedir a partida acidental do veículo, que pode causar morte ou lesões graves, desconecte o cabo negativo (-) da bateria antes de continuar. (00048a)**

2. Desconecte o cabo negativo (-) da bateria.

#### ⚠ ATENÇÃO

**Ao fazer manutenção no sistema de combustível, não fume e não permita a presença de faíscas ou chama exposta nas proximidades. A gasolina é extremamente inflamável e altamente explosiva, o que poderá resultar em morte ou lesões graves. (00330a)**

3. Consulte o Manual de serviço. Remova o tanque de combustível.
4. Siga a Folha de instruções do kit do mini-tacômetro para orientar seu chicote de fios.

#### Instalação do suporte na motocicleta

1. Consulte Figura 1. Remova os dois parafusos da barra do guidom que ficam mais distantes do motociclista.
2. Coloque espaçadores (1) nos rebaixos vazios dos furos do parafuso do prendedor.
3. Fixe, sem apertar, o suporte do tacômetro (3) na barra do guidom com os parafusos (2).
4. Solte os parafusos do prendedor traseiro até que as metades do prendedor se separem na dianteira e na traseira.
5. Verifique a centragem do guidom e a posição em relação à postura do motociclista.

6. **Para modelos com espaçadores fundidos:** Aperte os dois parafusos do prendedor traseiro até que os espaçadores fundidos façam contato na parte traseira. Não aperte completamente.
  - a. Aperte os parafusos Allen dianteiros com torque de 17 a 20 N·m (12 a 15 lb·pé).
  - b. Aperte os parafusos Allen traseiros com torque de 17 a 20 N·m (12 a 15 lb·pé).
7. **Para modelos sem espaçadores fundidos:** Aperte todos os quatro parafusos com as mãos, mantendo lacunas iguais entre os prendedores superior e inferior, da dianteira para a traseira.
  - a. Aperte os parafusos Allen traseiros com torque de 17 a 20 N·m (12 a 15 lb·pé).
  - b. Aperte os parafusos Allen dianteiros com torque de 17 a 20 N·m (12 a 15 lb·pé).



Figura 1. Peças de reposição

Tabela 3. Peças de reposição

Item	Descrição (quantidade)	Peça N.º
1	Espaçador (2)	5775
2	Parafuso (2)	4816A
3	Suporte do tacômetro	668110-05

## Instalação do tacômetro no suporte

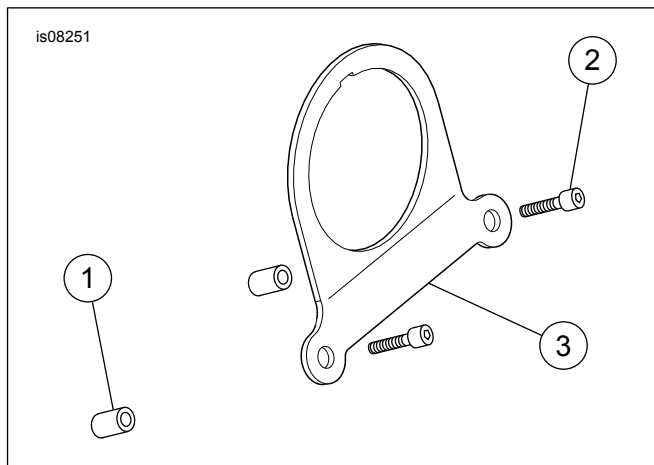
1. Siga as instruções do minitacômetro para instalar a gaxeta de isolamento no suporte do minitacômetro e o tacômetro, na gaxeta.
2. Seguindo as instruções do minitacômetro, junte os fios com as mesmas cores e fixe os terminais dos fios nas colunas dos terminais na parte traseira do minitacômetro.
3. Siga as instruções do kit do alojamento do medidor mini-tacômetro para fixar o alojamento. Aperte os prendedores do alojamento com o torque especificado nas instruções.

## Retorno da motocicleta em serviço

1. Veja o Manual de serviço e a Folha de instruções do medidor selecionado para fixar a fiação e instalar o tanque de combustível.
2. Se for necessário, pegue o fusível de 2 A do kit de minitacômetro e instale-o no bloco de fusíveis. O local é marcado com "P&A IGN" na tampa do bloco.
3. Substitua a tampa do bloco de fusíveis.
4. Conecte o cabo negativo da bateria.

### ⚠ ATENÇÃO

Depois de instalar o assento, puxe-o para cima para certificar-se de que esteja travado na posição certa. Ao dirigir, um assento solto pode se deslocar, causando perda de controle, o que poderá resultar em morte ou lesões graves. (00070b)

5. Instale o assento.
6. Siga as orientações da Folha de instruções para testar o funcionamento do medidor.