



VERCHROOMDE OF GLANZEND ZWARTE FREIGHT TRAIN KOPLAMPBEHUIZINGSSETS

ALGEMEEN

Setnummer

67907-96C en 61300138

Modellen

Voor de modelgerelateerde informatie, raadpleegt u de P&A-catalogus of het gedeelte Parts and Accessories (onderdelen en accessoires) op www.harley-davidson.com (alleen Engelstalig).

Vereiste aanvullende onderdelen

Voor installatie op FLSTF-modellen van modeljaar 2007 en later moet stuurverhogingsset 56789-05 afzonderlijk aangeschaft en geïnstalleerd worden.

Voor installatie op FLSTC-modellen van modeljaar 2009 en later moet stuurverhogingsset 46809-09 afzonderlijk aangeschaft en geïnstalleerd worden.

Bij het monteren van een windscherm en/of passinglampen gebruik bevestigingsmaterialenset 67897-96B.

⚠ WAARSCHUWING

De veiligheid van de berijder en de passagier is afhankelijk van de correcte montage van deze set. Volg de juiste stappen uit de servicehandleiding. Als u niet zeker weet of u de procedure correct kunt uitvoeren of als u niet beschikt over het juiste gereedschap, laat de installatie dan over aan een Harley-Davidson-dealer. Incorrecte montage van deze set kan ernstig of dodelijk letsel tot gevolg hebben. (00333b)

OPMERKING

In dit instructieblad wordt verwezen naar informatie in de servicehandleiding. Voor deze installatie is een servicehandleiding voor uw model motorfiets vereist. Deze is verkrijgbaar bij een Harley-Davidson-dealer.

Setinhoud

Zie Afbeelding 10 en Tabel 1.

INSTALLEREN

Voor ALLE modellen, MET hoofdzekering:

⚠ WAARSCHUWING

Om te voorkomen dat de motorfiets per ongeluk start, met ernstig of dodelijk letsel tot gevolg, moet eerst de hoofdzekering worden verwijderd. (00251b)

1. Raadpleeg de servicehandleiding en volg de instructies voor het verwijderen van de hoofdzekering.

Voor ALLE modellen, ZONDER hoofdzekering:

⚠ WAARSCHUWING

Om te voorkomen dat de motor per ongeluk start, met mogelijk ernstig of dodelijk letsel tot gevolg, moet eerst de minkabel (-) van de accu worden losgekoppeld. (00048a)

1. Raadpleeg de servicehandleiding en volg de instructies om het zadel te verwijderen en de minkabel (zwart) van de minpool (-) van de accu los te koppelen. Bewaar alle bevestigingsmaterialen van het zadel.
2. Dek de brandstoftank af om deze te beschermen tijdens het installeren.

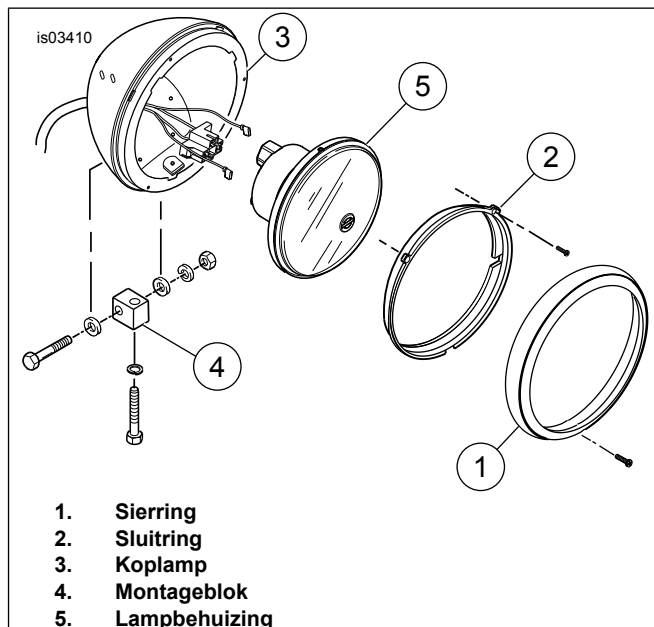

Afbeelding 1. Koplamp



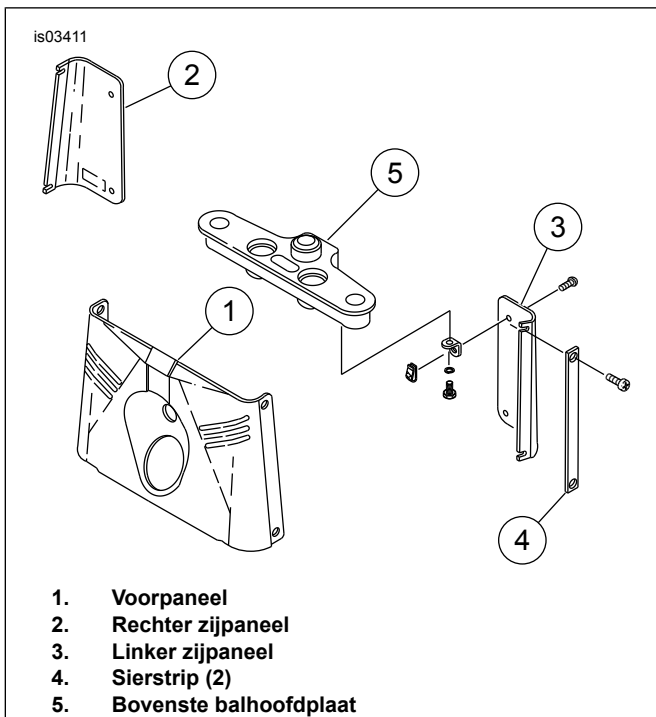

Afbeelding 2. Voorvorkpanelen

3. Zie Afbeelding 1. Verwijder de sierringbout en sierring (1).
4. Verwijder de drie sluitingschroeven en de sluitring (2) van de koplamp (3). Trek de gloeilamp uit de aansluiting.

OPMERKING

Zorg ervoor dat u de koplamp niet beschadigt als u deze uit de behuizing haalt.

5. Trek de koplampdraadboom uit de koplampbehuizing. Als de koplamp een positiegloeilamp heeft, haalt u de twee vorkstekkers hieruit los. Verwijder de koplamp.

OPMERKING

Pas op dat u de koplamp bij het verwijderen niet beschadigt.

6. Snijd de koplampdraden direct achter de koplampstekker door.
7. Verwijder de bout, de onderleggingen, de borgring, de zeskantmoer en de koplampbehuizing van het montageblok.
8. Zie Afbeelding 2. Na het verwijderen van de koplampbehuizing verwijdert u de schroeven waarmee de sierstrips (4), de achterpanelen aan de zijkant (2 en 3) en het voorpaneel (1) bevestigd zijn, en verwijdert u deze panelen. Haal bij het verwijderen van de panelen de klemmen voor de remleiding voorzichtig los van het rechter achterpaneel. U mag de remleiding **niet** openen.
9. Zie Afbeelding 1. Verwijder het montageblok (4) en het bevestigingsmateriaal van het montageblok.

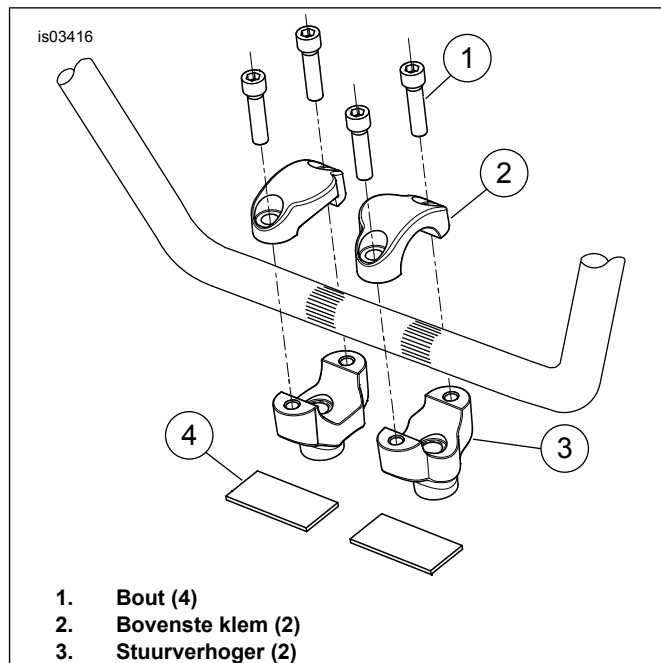

Afbeelding 3. Plaatsbepaling stuurverhoger – FLSTF

10. Alleen voor FLSTF-modellen van modeljaar 2007 en later: Vervang de stuurverhogers als volgt door stuurverhogerset 56789-05:

- a. Raadpleeg de betreffende servicehandleiding en verwijder de bovenste stuurklem en de stuurverhogers. Na het verwijderen van de bovenste klem legt u het stuur opzij om de verhogers indien nodig te verwijderen.
- b. Zie Afbeelding 3. Plaats de nieuwe stuurverhogers (setnummer 56789-05) zoals afgebeeld losjes op de bovenste balhoofdplaat met de bestaande schroeven, borgringen en onderleggingen. Installeer de massadraad en borgring met binnenveranding op de bout van de rechter stuurverhoger.
- c. Gebruik de geribbelde delen van het stuur als indicatie om het stuur midden op de verhogers te plaatsen.
- d. Bevestig de twee bovenste klemmen (2) op de stuurverhogers over het stuur met de vier bouten (1) uit de set.
- e. Zorg dat de tussenruimtes tussen de bovenste klem en de stuurverhogerkappen op de voor- en achterkant van het stuur ongeveer gelijk zijn. Haal de schroeven van de bovenste klemmen aan tot 16,3–20,3 N·m (12–15 ft-lbs).
- f. Haal de montageschroeven van de stuurverhogers aan tot 40,7–54,3 N·m (30–40 ft-lbs).

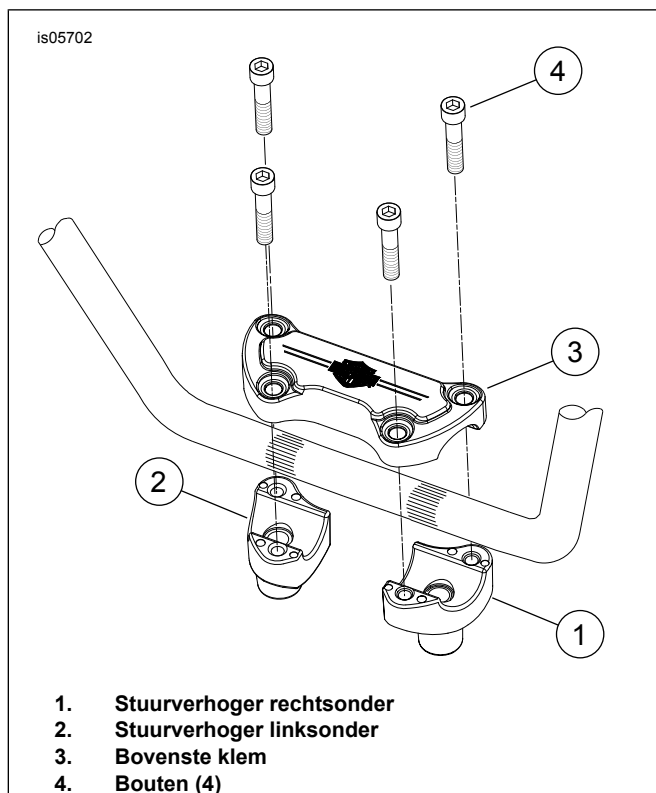

Afbeelding 4. Plaatsbepaling stuurverhoger – FLSTC

11. **Alleen voor FLSTC-modellen van modeljaar 2009 en later:** Vervang de stuurverhogers als volgt door stuurverhogersset 46809-09:

- Raadpleeg de betreffende servicehandleiding en verwijder de bovenste stuurklem en de stuurverhogers. Na het verwijderen van de bovenste klem legt u het stuur opzij om de verhogers indien nodig te verwijderen.
- Zie Afbeelding 4. Plaats de nieuwe stuurverhogers (setnummer 46809-09) zoals afgebeeld losjes op de bovenste balhoofdplaat met de bestaande bouten, borgringen en onderleggingen. Installeer de massadraad en borgring met binnenvertdanding op de bout van de rechter stuurverhoger.
- Gebruik de geribbelde delen van het stuur als indicatie om het stuur midden op de verhogers te plaatsen.
- Bevestig de bovenste klem (3) op de stuurverhogers (1 en 2) over het stuur met de vier bouten (4) uit de set.
- Zorg dat de tussenuitruimtes tussen de bovenste klem en de stuurverhogerkappen op de voor- en achterkant van het stuur ongeveer gelijk zijn. Haal de bouten van de bovenste klem aan tot 16,3–21,7 N·m (12–16 ft-lbs).
- Haal de montagebouten van de stuurverhogers aan tot 40,7–54,3 N·m (30–40 ft-lbs).

12. Zie Afbeelding 10. Installeer blinde moeren (10) in de gaten in de helften van de koplampbehuizing. Installeer de rechterhelft van de koplampbehuizing (7) als volgt:

- Bevestig het onderste gat van de koplampbehuizing losjes op de balhoofdplaat met een bout van 5/8 inch lang (14), borgring (12) en platte onderlegging (2) aan zowel de binnen- als de buitenkant van de koplampbehuizing. Door een platte onderlegging aan weerszijden van de koplampbehuizing te installeren, komt de koplampbehuizing ter hoogte van de kappen van de onderste voorvorkpoot te liggen.
- Bevestig het bovenste gat van de koplampbehuizing met een bout van 7/8 inch lang (15), borgring (12) en platte onderlegging (2), alle aan de buitenkant van de koplampbehuizing. De bout mag niet helemaal in het gat gedraaid worden. Haal de bouten nu nog niet aan.
- Herhaal dit voor de linkerhelft van de koplampbehuizing.

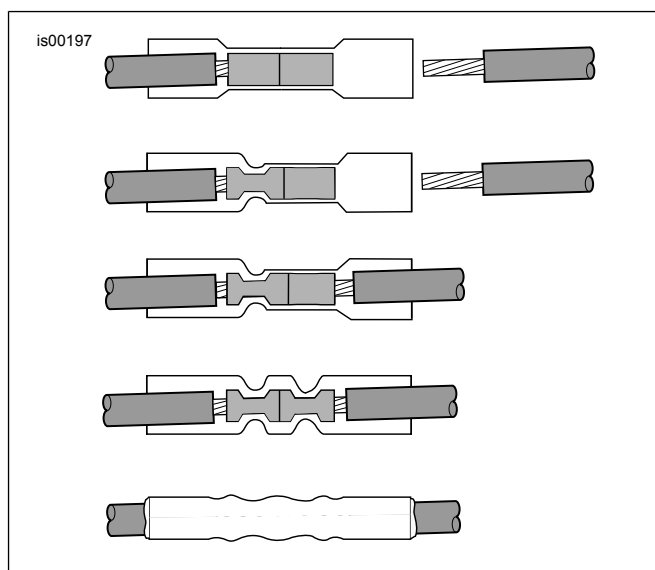

Afbeelding 5. Verbinding van 1 in 1 reeks

▲ WAARSCHUWING

Volg de instructies van de fabrikant bij het gebruik van de UltraTorch UT-100 of een ander stralingswarmeapparaat. Het niet volgen van de instructies van de fabrikant kan brand veroorzaken, met mogelijk ernstig of dodelijk letsel tot gevolg. (00335a)

- Richt de hitte niet op onderdelen van het brandstofsysteem. Extreme hitte kan ontbranden/exploderen van brandstof veroorzaken, wat ernstig of dodelijk letsel tot gevolg kan hebben.
- Richt de hitte niet op andere onderdelen van het elektrische systeem dan de verbinders waarop u warmtekrimp toepast.
- Houd uw handen uit de buurt van de punt van het gereedschap en het warmtekrimpstuk.

OPMERKING

Zie Afbeelding 5. Houd de stootverbinder uit de set voorzichtig vast in de 'blauwe' kaken van de Packard-krimptang (38125-8). Voer de gestripte draad/draden tot aan de draadstop aan de

binnenkant van het metalen inzetstuk in de ene helft van de verbinder. Druk de tang in om het metalen inzetstuk te krimpen. De tang opent automatisch als het klaar is. Herhaal deze handelingen aan de andere zijde van de stootverbinder om één of twee van isolatie ondane draden te bevestigen, waaronder de draad van de zekeringblokadapter, indien noodzakelijk.

13. Verbind de koplampdraadboom als volgt met de bestaande draden die u in stap 6 hebt afgesneden:

- Strip 9,524 mm (3/8 in) van het isolatiemateriaal van elk aan te sluiten draadeinde.
- Steek de uiteinden van de te verbinden draden in de tegenoverliggende kanten van een stootverbinder.
- Krimp de draaduiteinden in de verbinder met behulp van de H-D 38125-8 krimptang.
- Verhit met de UltraTorch UT-100 (39969) of een ander geschikt stralingsverhittingsapparaat de mantel van de stootverbinding vanaf het midden naar beide uiteinden totdat de isolatie uit beide uiteinden van de verbinder steekt en de draadkous glad en cilindrisch is.

14. Zie Afbeelding 10. Bevestig de remleiding op de achterkant van de rechterhelft van de koplampbehuizing met de twee remleidingklemmen (16) uit de set. Bevestig de klemmen op de rechterhelft van de koplampbehuizing met de oorspronkelijke 5/8 inch lange dopbouten, de 1/4 platte onderleggingen (1) en borgmoeren (5) (plaats de onderlegging onder de moer).

15. Zie Afbeelding 6. Installeer de eerder verwijderde koplamp (8) in de houder (6) met behulp van de nieuwe sluitring (7) en de drie bouten (3).

16. Sluit de koplampdraadboom aan op de koplamphouder. Als de koplamp een positiegloeilamp heeft, sluit u de twee vorkstekkers hierop aan.

17. Installeer de koplamp met houder in de koplampbehuizing met de acht onderleggingen (4) en bouten (5) uit de set.

18. Zie Afbeelding 10. Plaats de stuurkap (4) en zet deze vast met de 5/8 inch lange bouten (13) en borgringen (11).

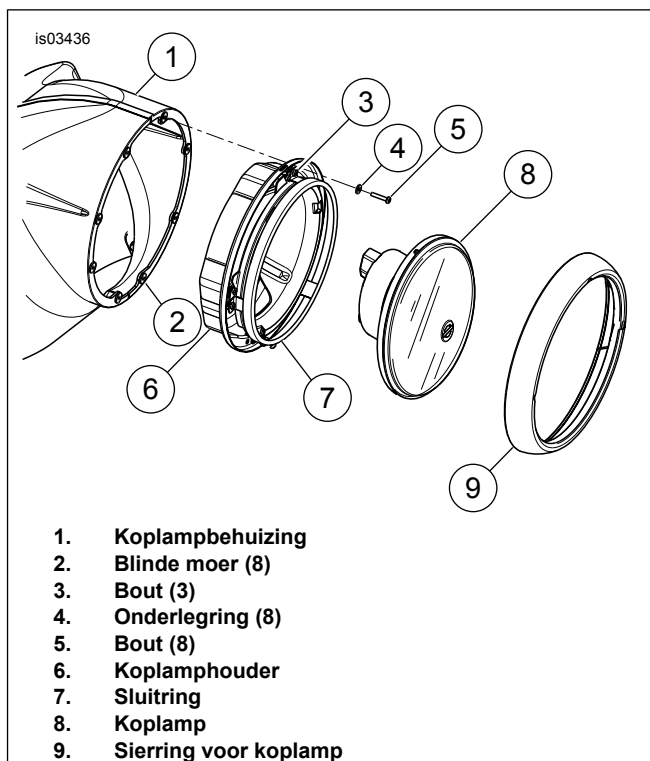

Afbeelding 6. Installeren van de koplampbehuizing

19. Haal alle 5/16 inch bouten aan tot 25 N·m (19 ft·lb). Draai de bouten van de koplamp en de stuurkap goed aan.

20. **Modellen ZONDER hoofdzekering:** Sluit de minkabel (-) van de accu aan. Zie ACCUKABELS in de servicehandleiding. **Modellen MET hoofdzekering:** Raadpleeg de servicehandleiding en volg de instructies voor het plaatsen van de hoofdzekering.

▲ WAARSCHUWING

Controleer voordat u gaat rijden of de koplamp, het achteren remlicht en de richtingaanwijzers naar behoren werken. Als de bestuurder slecht zichtbaar is voor andere weggebruikers, kan dit ernstig of dodelijk letsel tot gevolg hebben. (00478b)

▲ WAARSCHUWING

Trek het zadel na de montage even omhoog om er zeker van te zijn dat het in de positie is vergrendeld. Tijdens het rijden kan een loszittend zadel verschuiven, waardoor men de controle over de motorfiets kan verliezen met mogelijk ernstig of dodelijk letsel tot gevolg. (00070b)

21. Raadpleeg de juiste servicehandleiding en installeer het zadel.

22. Zet de koplamp in lijn volgens de procedure 'Koplampafstelling' hieronder.

23. Installeer de koplampsierring (24) en sierringbout van de koplamp (25).

24. Snijd het afneembare windscherm (indien aanwezig) bij volgens de procedure 'Bijsnijden van een afneembaar windscherm' hieronder.

Koplampafstelling

1. Raadpleeg de gebruikershandleiding. Controleer de druk van de voor- en achterband.

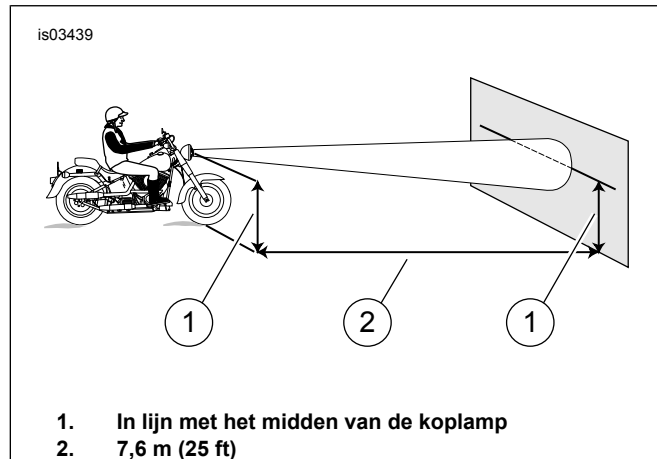

Afbeelding 7. Koplampafstelling

2. Plaats de motor op een vlakke ondergrond in een gebied met weinig licht.
3. Zie Afbeelding 7. Plaats de motor 7,6 m (25 ft) van een scherm of muur af. Meet de afstand van direct onder de vooras tot aan de muur of het scherm (grondniveau).
4. Trek op het scherm of de muur een horizontale lijn op 0,9 m (35 in) boven de grond.
5. Laat een bestuurder en passagier (indien normaal aanwezig) plaatsnemen en eventueel bagage. Door het gewicht wordt de vering licht samengedrukt.
6. Zet de motor rechtop met beide wielen op de grond en het voorwiel recht naar voren.
7. Zet de contact-/koplampschakelaar in de stand IGNITION (ontsteking). Zet de koplampschakelaar op GROOTLICHT.
8. Controleer of de lichtstraal correct rechtuit is afgesteld.
 - a. Van de grootlichtstraal (breed, plat lichtpatroon) moet een even groot gedeelte boven en onder de horizontale lijn op het scherm of de muur vallen.
 - b. De grootlichtstraal moet bovendien recht naar voren schijnen. Bij goed afgestelde koplampen valt een even groot deel van de straal links als rechts van het midden.
9. Stel, indien nodig, de koplampstraal als volgt af:
 - a. Zie Afbeelding 8. Stel de lichtstraal van de koplamp omhoog of omlaag af, indien nodig, door de verticale afstelbout (1) te draaien. Draai de bout rechtsonder om de lichtstraal omhoog af te stellen of linksom om de lichtstraal omlaag af te stellen.

- b. Zie Afbeelding 8. Stel de lichtstraal van de koplamp naar links of rechts af, indien nodig, door de horizontale afstelbout (2) te draaien. Draai de bout rechtsonder om de lichtstraal in de richting van de rechterzijde van de motorfiets af te stellen of linksom om de lichtstraal in de richting van de linkerzijde van de motorfiets af te stellen.

10. Zet de contact-/koplampschakelaar in de stand OFF (uit).

Bijsnijden van een afneembaar windscherm

In deze procedure wordt beschreven hoe u een Harley-Davidson afneembaar windscherm bijsnijdt zodat deze om de koplamp helften past.

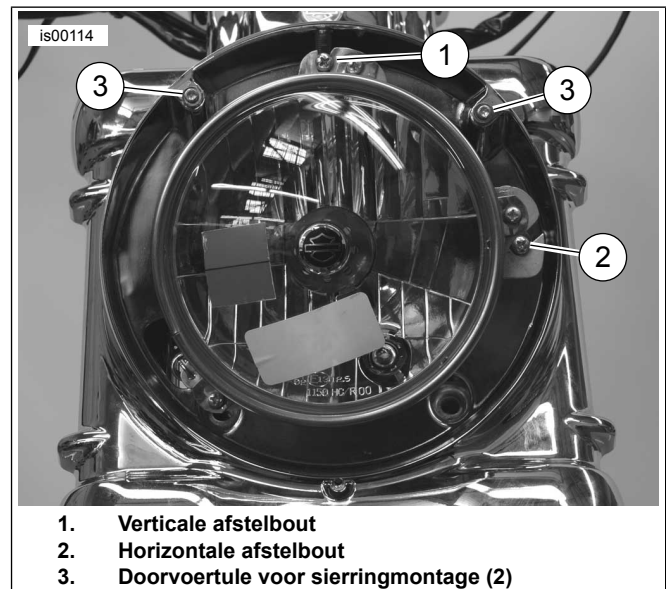

Afbeelding 8. Koplampafstelling

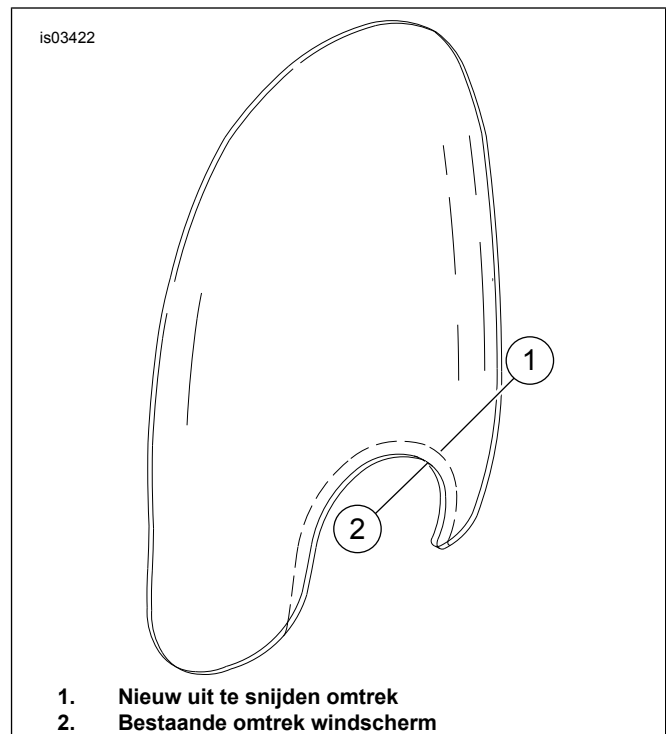

Afbeelding 9. Bijsnijden afneembaar windscherm

1. Zie Afbeelding 9. Breng op de onderste 51 mm (2 in) van het windscherm het dichtst bij de koplampomtrek aan weerszijden van het windscherm twee lagen markeertape aan. Deze tape vormt een oppervlak waar u de nieuwe omtrek op kunt tekenen en zorgt er tevens voor dat de snijrand bij het snijden netjes blijft.
2. Markeer de nieuw uit te snijden omtrek op een afstand van ongeveer 31,75 mm (1-1/4 in) van de omtrek van de bestaande koplamp zoals afgebeeld in Afbeelding 9. De nieuwe omtrek is in Afbeelding 9 als stippellijn (1) weergegeven.
3. Gebruik een decoupeerzaag met fijne tanden om de nieuwe omtrek voorzichtig op het windscherm uit te snijden.
4. Werk de snijranden met een fijn slijpwieltje bij.

Tabel 1. Serviceonderdelentabel

Item	Beschrijving (aantal)	Onderdeelnummer	Item	Beschrijving (aantal)	Onderdeelnummer
1	Platte onderlegging, verchroomd (2)	94065-90T	15	Bout inbusbolkop (2)	94467-94T
2	Platte onderlegging, verchroomd (6)	94066-90T	16	Klem (2)	41713-86
3	Koplampstekker	68816-96	17	Stootverbinder (3)	70586-93
4	Stuurklemkap, verchroomd Stuurklemkap, zwart	67992-07 61300142		Onderdelen koplampmontage	67991-07
5	Borgmoer (2)	7686	18	• Stelbout, koplamp	67724-71
6	Bout, pankop (8)	2806	19	• Koplamphouder	67728-02
7	Koplampbehuizing, linkerhelft, verchroomd Koplampbehuizing, linkerhelft, zwart	67916-96A 61300139	20	• Montagering, koplamp	67732-71B
8	Koplampbehuizing, rechterhelft, verchroomd Koplampbehuizing, rechterhelft, zwart	67908-96A 61300140	21	• Sluitring	67726-71A
9	Onderlegging (8)	6717	22	• Veer, koplampsierring, boven	67778-60
10	Blinde moer (8)	5210	23	• Veer, koplampsierring, onder (2)	67780-60
11	Borgring (2)	94080-90T	24	• Sierring voor koplamp, verchroomd • Sierring voor koplamp, zwart	67712-83 67700182
12	Borgring (4)	94081-90T	25	• Bout, koplampsierring	67718-60A
13	Bout inbusbolkop (2)	94385-92T	26	• Bout, sluitring (3)	67721-48
14	Bout inbusbolkop (2)	94396-92T			
	Bout inbusbolkop (2)	94468-94T			
Items genoemd in de tekst, maar niet opgenomen in de set					
A	Huls, koplamp		E	Enveloppe, koplamp	
B	Kabelklem		F	Bout (2)	
C	Gloeilamp, koplamp		G	Gloeilamp, positie	
D	Gloeilampkap				