



80-辐条前轮套件

概述

警告

仅安装批准用于您摩托车车型的车轮和安装套件。请咨询哈雷戴维森经销商确认配件信息。车轮和安装套件匹配错误或安装非批准用于您车型的车轮可导致失控，从而有可能造成死亡或重伤。(00610c)

套件编号

41203-05、42958-07

车型

关于车型配件信息，参见P&A Retail Catalog(P&A零售目录)或www.harley-davidson.com上的Parts and Accessories(零件与附件)部分(仅英文)。

注意

附件轮毂盖不适合此车轮。

套件内容

参见维修零件部分了解套件内容。

需要的附加零件

正确安装此套件需要单独购买以下零件，这些零件在哈雷戴维森经销商处有售：

- 车轮安装套件(参见表4至表7以确定需要的安装套件。)
- 10个刹车盘/轮毂盖螺丝(3655A)或两套镀铬螺丝套件(46646-05)
- Wheel Bearing Remover and Installer(车轮轴承拆装器) (94134-09)

推荐使用以下哈雷戴维森原厂摩托车附件进行正确保养与清洁：

- 哈雷® Bright™ Chrome Cleaner(镀铬表面清洁剂) (94683-99)
- 哈雷® Glaze™ Polish and Sealant(抛光与密封剂) (99701-84)
- 哈雷® Wheel and Spoke Brush(车轮与轮辐刷) (43078-99)
- 哈雷戴维森® Wheel and Tire Cleaner(车轮与轮胎清洁剂) (94658-98)
- 哈雷® Preserve™ Bare Aluminum Protectant(裸露铝质车轮保护剂) (99845-07)

警告

骑手和乘客的安全取决于此套件的正确安装。采用相关维修手册程序。如果您没有能力执行此程序或者没有正确的工具，可请哈雷戴维森经销商执行此安装。此套件安装不当可能造成死亡或重伤。(00333b)

注意

此说明书引用了维修手册信息。此安装需要您的摩托车车型维修手册，该手册在哈雷戴维森经销商处有售。

安装

1. 拆下现有前轮组件。保存车轴、车轴螺母、刹车盘和车轮隔块，以便用于安装套件。参阅维修手册中的“前轮”部分。对于FLSTC和FLSTN车型：丢弃月牙形轮毂盖。对于FXSTD车型：丢弃锥形隔块。

注意

此套件不使用安装套件中包括的闸杆。

注意

先遵循相应维修手册并使用WHEEL BEARING REMOVER/INSTALLER(轴承拆装工具)安装主轴承。

- 套件41203-05：安装时，应使轮毂上的加工槽和铸造标记位于摩托车右侧。
- 套件42958-07：安装时，应使轮毂上的加工槽、闸杆和铸造标记位于摩托车左侧。
- 套件41203-05：对于2006年款及之后的FXDWG车型：正确安装之后，与挡板相比，轮胎会偏离中心2-5 mm (0.08-0.2 in)。对于2007年款FXST、FXSTB、FXSTC车型：主轴承侧为左侧。对于2006年款及之前的FXST、FXSTS、FXSTB、FXSTC、FXSTD以及2007年款及之前的FXDWG车型：主轴承侧为右侧。对于FXSTS车型：在右侧安装刹车盘。对于所有其他车型：在左侧安装刹车盘。
- 套件42958-07：主轴承侧为左侧。

注意

不得重复使用刹车碟/盘螺丝。重复使用这些螺丝会导致扭矩损失并对刹车部件造成破坏。(00319c)

2. 使用适当的维修零件表将车轮安装套件部件和刹车盘组装至车轮。参阅维修手册中的“前轮”部分。
3. 对于FLSTC和FLSTN车型：安装车轮套件和安装套件中提供的右侧车轮隔块。参阅维修手册中的“前轮”部分。对于FXSTD车型：安装(安装套件中提供的)右侧车轴隔块，替代原厂锥形车轴隔块。对于FXSTS车型：在原厂车轴隔块和叉之间安装(安装套件中提供的)左侧车轴隔块。对于所有其他车型：安装之前拆下的车轮隔块。参阅维修手册中的“前轮”部分。
4. 安装前轮(1)、原厂车轴和原厂车轴螺母。参阅维修手册中的“前轮”部分。

车轮安装辐条程序

注意

如果仅更换轮圈，用胶带将辐条绑在一起以保持其在轮毂上的位置，然后从轮圈上拆下辐条。将绑在一起的轮毂/辐条组件安装至新轮圈并拧紧辐条。然后拆下胶带并调准车轮。

使用标准T-30 TORX®头拆卸和安装辐条螺纹接头。



图1。辐条车轮部件(图示为21英寸车轮)

80-辐条车轮使用两种长度的辐条，分别安装于轮毂内侧排和外侧排。参见图2。

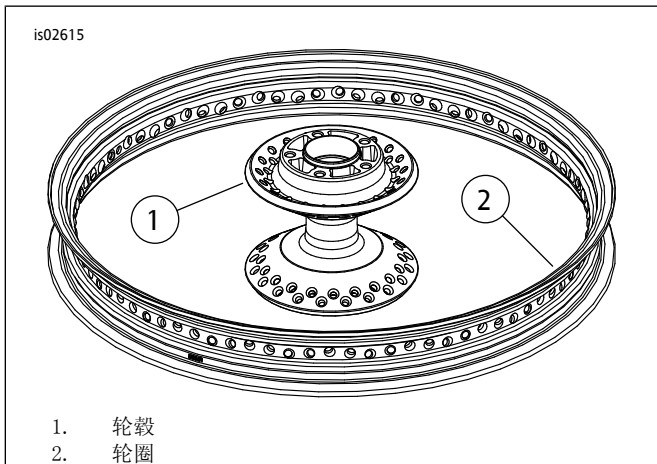

图2。辐条和定向槽在轮毂上的位置

参见图3和表1。通过测量距离“A”(外侧)确定外侧和内侧辐条的长度。将外侧和内侧辐条分开，准备将其安装至轮毂和轮圈。

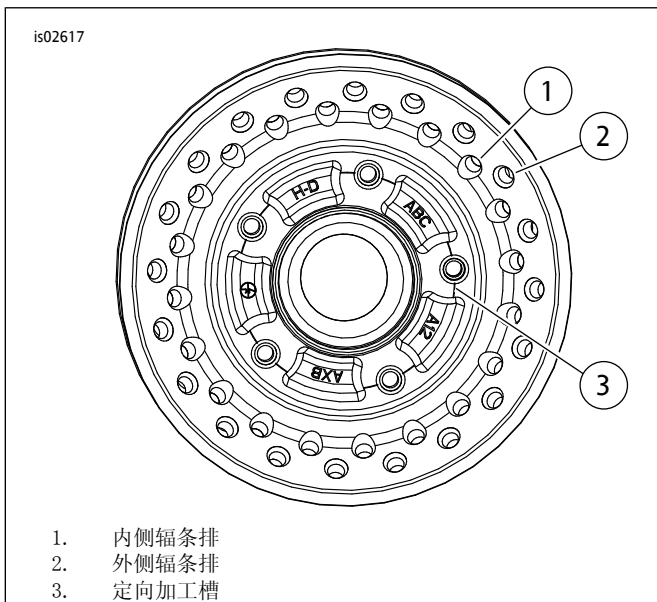

图3。辐条长度

表1。辐条长度

辐条	长度(A)
外侧辐条(21英寸车轮)	199毫米(7.83英寸)
内侧辐条(21英寸车轮)	212毫米(8.35英寸)
外侧辐条(16英寸车轮)	132毫米(5.19英寸)
内侧辐条(16英寸车轮)	142毫米(5.59英寸)

1. 参见图4。将轮毂置于工作台上，使加工槽侧朝上。将辐条插入外侧排的每个孔中，如图所示。顺时针倾斜辐条。
2. 对于套件42958-07：将轮圈在轮毂组件上方对中，使阀杆孔朝上。参见图5。对于套件41203-05：轮圈尺寸文字应朝向上方。
3. 参见图4。使用任何外侧排辐条，将第一根辐条插入轮圈中心线上半部分阀杆孔左侧的轮圈孔。组装辐条螺纹接头，但不要拧紧。

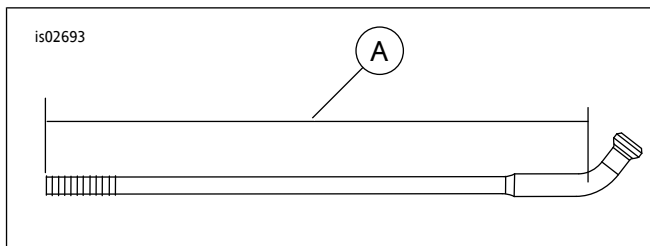

图4。在轮毂上安装外侧辐条



1. 外侧辐条在轮圈上的位置
2. 套件42958-07的阀杆孔位置

图5。安装外侧辐条(图示为21英寸车轮)

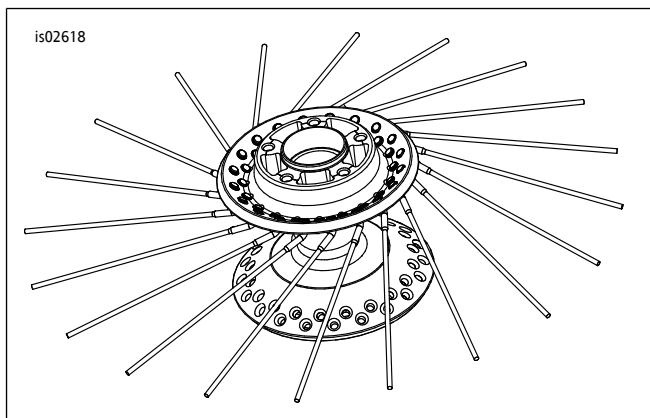
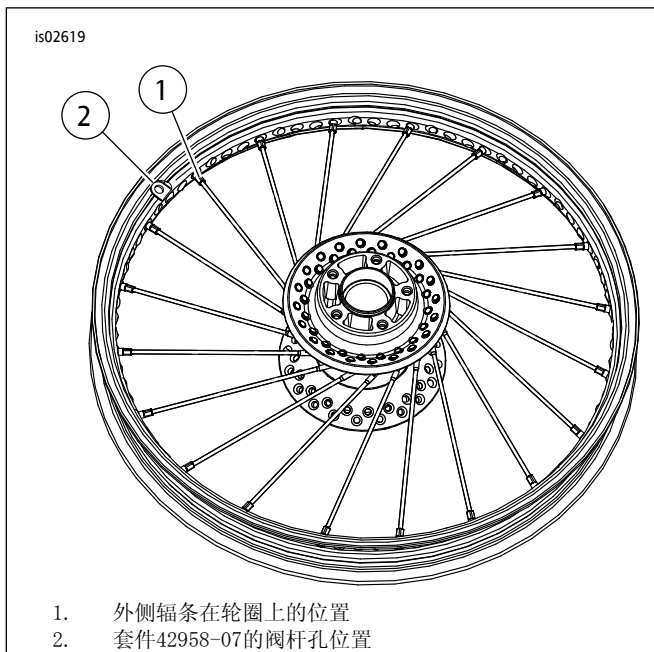
4. 安装其余外侧排辐条，每隔三个孔安装一根。组装辐条螺纹接头，但不要拧紧。
5. 参见图6。将第一根内侧排辐条插入轮毂。逆时针倾斜辐条，并穿过四根外侧排辐条。组装辐条螺纹接头，但不要拧紧。



图6。安装内侧辐条(图示为21英寸车轮)

6. 安装内侧排辐条，在轮圈中心线以上其余孔中每隔三个孔插入一根。组装辐条螺纹接头，但不要拧紧。
7. 参见图7。翻转轮圈，使刹车盘侧朝下。将任意一根外侧排辐条插入轮毂。逆时针倾斜辐条并将其插入角度匹配的轮圈孔。组装辐条螺纹接头，但不要拧紧。

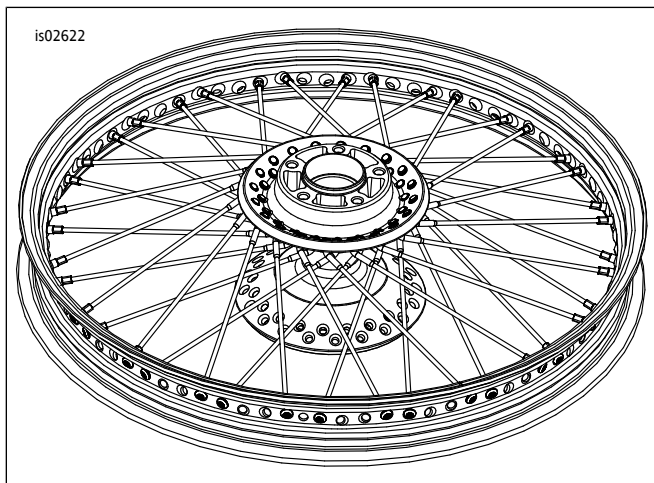

图7。安装外侧辐条(图示为21英寸车轮)

8. 逆时针倾斜其余外侧排辐条并将其插入轮毂和轮圈。组装辐条螺纹接头，但不要拧紧。
9. 将内侧排辐条插入轮毂，顺时针倾斜辐条并穿过4根外侧排辐条。将辐条置于适当的轮圈孔中。组装辐条螺纹接头，但不要拧紧。
10. 参见图8。安装其余内侧排辐条。组装辐条螺纹接头，但不要拧紧。
11. 拧紧辐条螺纹接头至2.2-4 N·m (19-35 in-lbs)。

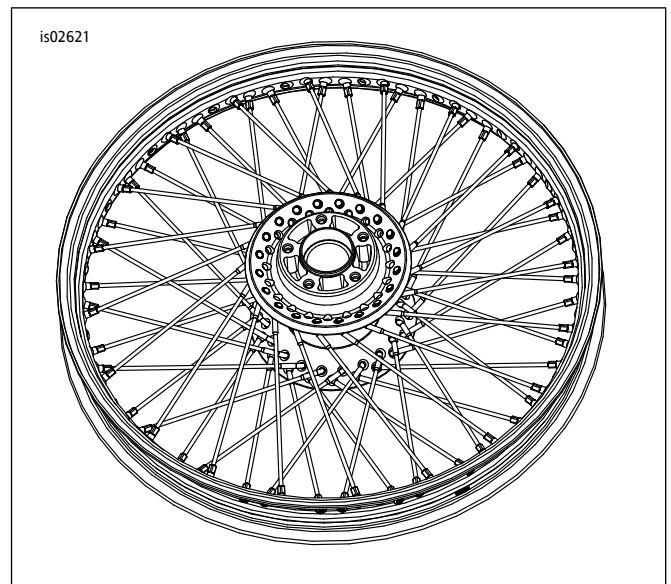

图8。安装其余内侧辐条(图示为21英寸车轮)

调准镶辐条车轮

轮圈在横向和径向方向均须调准。如果安装新轴承，只能在安装轴承和中央隔块后调准车轮。参见图9和表2了解您车轮的正确偏移尺寸。

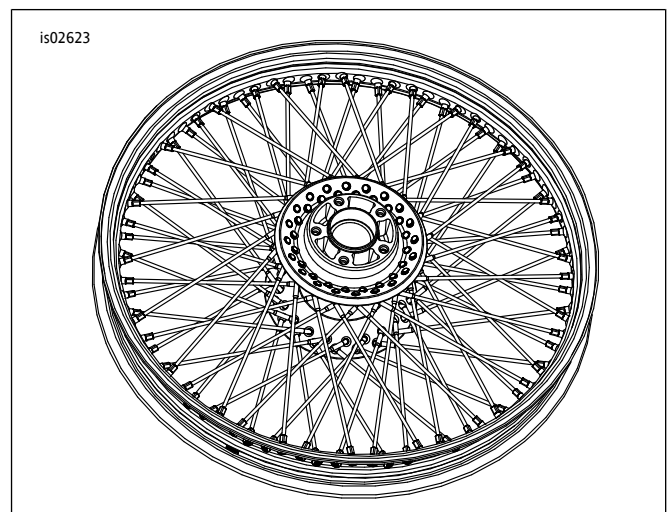

图9。偏移尺寸

表2。车轮偏移尺寸

套件编号	“A”	“B”
41203-05	42.8毫米 (1.69英寸)	37.7毫米 (1.48英寸)
42958-07	29.6毫米 (1.17英寸)	23.6毫米 (0.93英寸)

参见您车型摩托车维修手册中的“调准镶辐条车轮”部分。

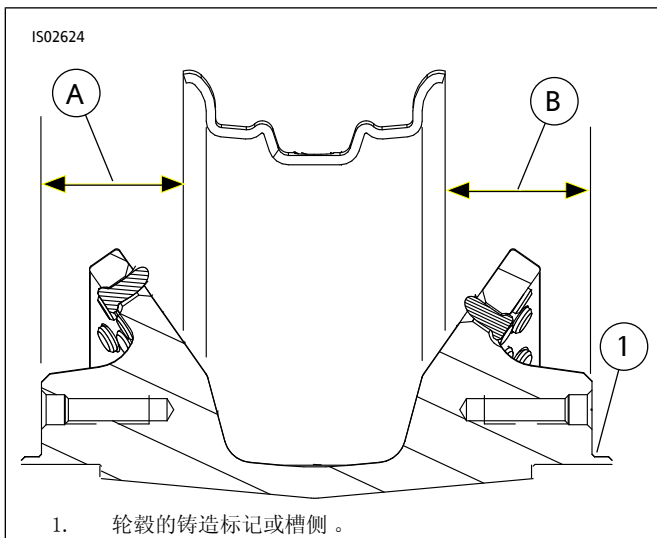
保养与清洁

必须定期保养镀铬零件，以保持其原始光泽。

1. 清洁严重脏污车轮表面时，可采用哈雷戴维森WheelandTire Cleaner(车轮与轮胎清洁剂)，并使用哈雷WheelandSpoke Brush(车轮与轮辐刷)进行涂敷。
2. 使用优质镀铬零件清洁剂(例如哈雷BrightChromeCleaner(镀铬零件上光清洁剂))彻底清洁镀铬零件。
3. 清洁和抛光之后，使用优质密封胶(例如哈雷GlazePolish andSealant(抛光密封胶))密封外饰面。

维修零件



图10。维修零件：80-辐条前轮(图示为21英寸车轮)

表3。维修零件和车轮套件内容

套件	项目	描述(数量)	零件编号
41203-05	1	车轮	不单独出售
	2	· 垫带	43939-89
	3	· 轮圈	41253-05
	4	· 轮毂	41255-05
	5	· 辐条和螺纹接头套件(包含20根内侧辐条、20根外侧辐条和40个螺纹接头)	41337-05
	6	轮毂盖	44614-03
42958-07	1	车轮	不单独出售
	2	· 垫带	43147-40
	3	· 轮圈	43087-04
	4	· 轮毂	41133-04
	5	· 辐条和螺纹接头套件(包含20根内侧辐条、20根外侧辐条和40个螺纹接头)	41899-05
	6	轮毂盖	44614-03
文字中提及的视觉指示器:			
	7	加工槽(所有车轮)	

表4。前3/4英寸轴承车轮安装套件(43833-07A)

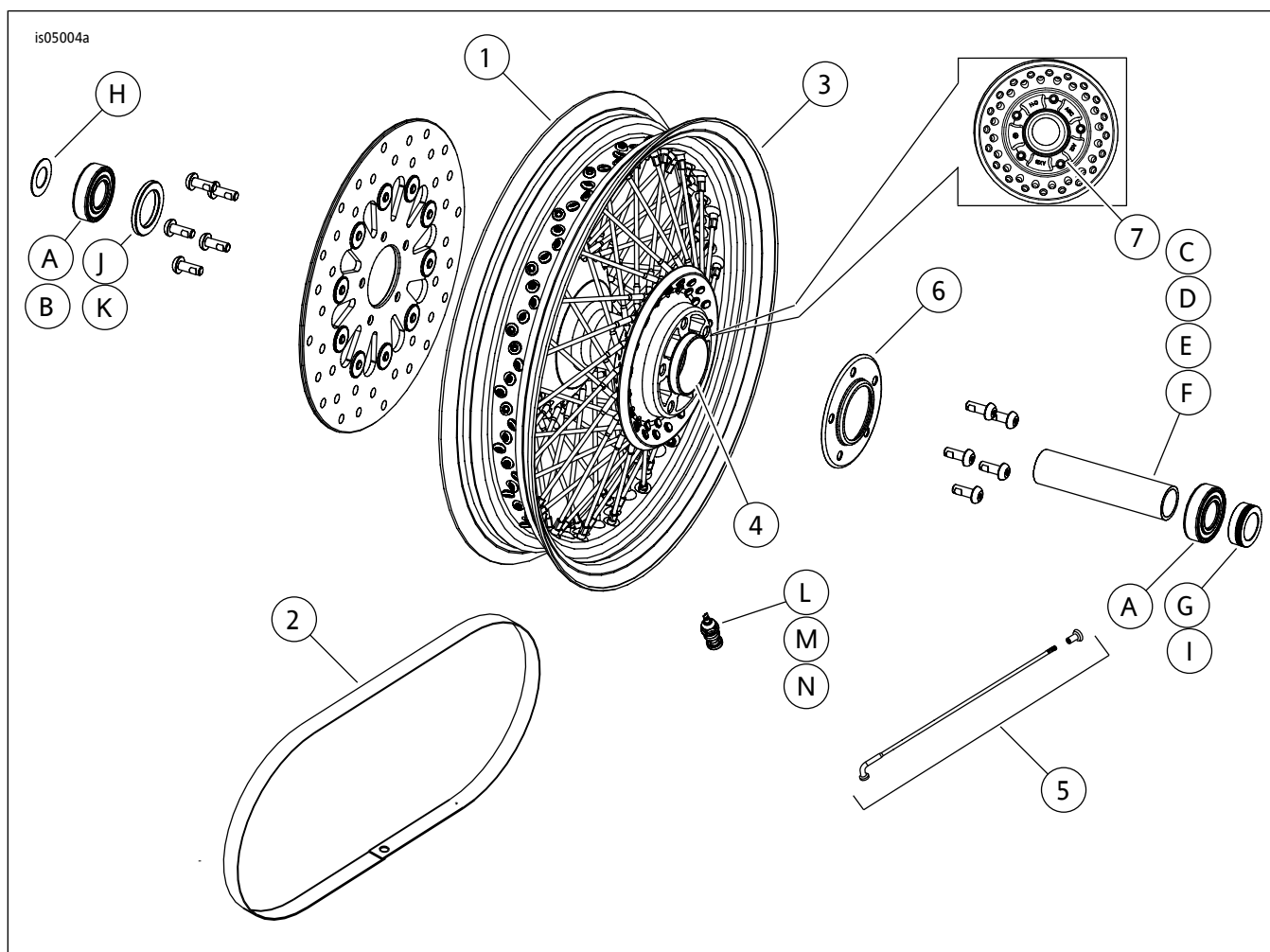
前3/4英寸轴承车轮安装套件(43833-07A)		项目(使用数量和名称)								
配件	车轮尺寸	A	C	D	E	G	H	I	L	M
2000-2006年款FLST和FLSTF车型(除2006年款FLSTFSE2)	16x3.0英寸	2	0	1	0	0	0	0	*	*
2000-2006年款FLSTC和FLSTN	16x3.0英寸	2	0	1	0	0	0	1	*	*
2006年款FLSTFSEi车型	17x3.5英寸	2	0	1	0	0	0	1	*	*
2008年款及之后的FLSTSB车型	18x3.5英寸	2	0	***	0	***	0	0	*	*
2000-2007年款XL车型; 2000-2003年款戴纳车型(除FXDWG)	19x2.5英寸	2	0	0	1	0	0	0	*	*
2000-2007年款XL车型; 2000-2003年款戴纳车型(除FXDWG)	21x2.15英寸	2	0	0	1	0	0	0	*	*
2000-2006年款FXST/B/C车型; 2000-2005年款FXDWG车型**	21x2.15英寸	2	1	0	0	0	0	0	*	*
2000-2006年款FXSTS车型**	21x2.15英寸	2	1	0	0	0	1	0	*	*
2000-2006年款FXSTD车型(除FXSTDSE)**	21x2.15英寸	2	1	0	0	1	0	0	*	*
安装套件的设计适用于许多不同的车轮风格和配件。请咨询哈雷戴维森经销商确认车轮和安装套件均设计用于将要安装的摩托车并经过批准。 注意: *参见安装部分中阀安装步骤上面的注意,确定您的具体套件需要使用哪种阀杆。丢弃其他阀杆。 **对于此配件,车轮右侧为主轴承侧。 ***参见“安装”部分了解用于FLSTSB车型的单独五金件套件。	A	普通轴承(2)						9267		
	C	车轴套筒						43536-00		
	D	车轴套筒						43608-00		
	E	车轴套筒						43613-00		
	G	车轴隔块						40910-00A		
	H	车轴隔块						43313-98		
	I	车轮隔块						43617-00A		
L	短阀杆						43157-83A			
M	长阀杆						43206-01			

表5。前1英寸轴承车轮安装套件(43848-08A)

前1英寸轴承车轮安装套件(43848-08A)		项目(使用数量和名称)						
配件	车轮尺寸	A	C	D	E	F	L	M
2000-2007年款Touring车型	16x3.0英寸	2	1	0	0	0	*	*
2004-2007年款Touring车型	18x3.5英寸	2	1	0	0	0	*	*

表5。前1英寸轴承车轮安装套件(43848-08A)

前1英寸轴承车轮安装套件(43848-08A)		项目(使用数量和名称)							
配件	车轮尺寸	A	C	D	E	F	L	M	
2004-2005年款戴纳车型(除FXDWG)	19x2.5英寸	2	0	0	0	1	*	*	
2006-2007年款戴纳车型(除FXDWG)	19x2.5英寸	2	0	0	1	0	*	*	
2002-2007年款VRSC车型	19x3.0英寸	2	0	0	1	0	*	*	
2006-2007年款FXDWG车型**	21x2.15英寸	2	0	1	0	0	*	*	
2004-2005年款戴纳车型(除FXDWG)	21x2.15英寸	2	0	0	0	1	*	*	
安装套件的设计适用于许多不同的车轮风格和配件。请咨询哈雷戴维森经销商确认车轮和安装套件均设计用于将要安装的摩托车并经过批准。 注意： *参见安装部分中阀安装步骤上面的注意，确定您的具体套件需要使用哪种阀杆。丢弃其他阀杆。 **对于此配件，车轮右侧为主轴承侧。		A	普通轴承(2)				9247		
		C	车轴套筒				43517-00		
		D	车轴套筒				43633-06		
		E	车轴套筒				43641-01		
		F	车轴套筒				43755-04		
		L	短阀杆				43157-83A		
	M	长阀杆				43206-01			

表6。前25毫米轴承车轮安装套件(43851-11A)

前25毫米轴承车轮安装套件(43851-11A)		项目(使用数量和名称)							
配件	车轮尺寸	A	C	G	H	J	L	M	N
2007年款及之后的FLSTC、FLSTN和FLS车型(非ABS)	16x3.0英寸	2	1	0	1	1	*	*	*
2008年款及之后的FXDF车型	16x3.0英寸	2	1	0	0	0	*	*	*
2007年款及之后的FLSTF和FLSTFB车型(非ABS)	17x3.5英寸	2	1	0	0	0	*	*	*
2008年款及之后的FLSTF和FLSTFB车型(非ABS)	18x3.5英寸	2	1	0	0	0	*	*	*
2008年款及之后的FXDF车型；2012年款及之后的FLD车型	18x3.5英寸	2	1	0	0	0	*	*	*
2007年款及之后的FXS、FXST/B/C(非ABS)；2008年款及之后的FXDWG车型***	21x2.15英寸	2	1	0	0	1	*	*	*
2007年款FXSTD车型***	21x2.15英寸	2	1	1	0	1	*	*	*
安装套件的设计适用于许多不同的车轮风格和配件。请咨询哈雷戴维森经销商确认车轮和安装套件均设计用于将要安装的摩托车并经过批准。 注意： *参见安装部分中阀安装步骤上面的注意，确定您的具体套件需要使用哪种阀杆。丢弃其他阀杆。 **轴承填隙片安装于主轴承之下。 ***对于此配件，车轮左侧为主轴承侧。		A	普通轴承(2)				9276		
		C	车轴套筒				41349-07		
		G	车轴隔块				41504-07		
		H	车轴隔块				41695-07		
		J	轴承填隙片**				43315-07		
		L	短阀杆				43157-83A		
	M	长阀杆				43206-01			
	N	拉通阀杆				40999-87			

表7。前25毫米轴承ABS车轮安装套件(43093-11A)

前25毫米轴承ABS车轮安装套件(43093-11A)		项目(使用数量和名称)									
配件	车轮尺寸	A	B	C	D	G	J	K	L	M	N
2011年款及之后的FLSTC、FLSTN和FLS车型(带有ABS)	16x3.0英寸	1	1	1	0	1	0	1	*	*	*
2012年款及之后的FXDF车型(带有ABS)	16x3.0英寸	1	1	1	0	0	0	0	*	*	*
2011年款及之后的FLSTF和FLSTFB车型(带有ABS)	17x3.5英寸	1	1	1	0	0	0	0	*	*	*
2011年款及之后的FLSTF和FLSTFB车型(带有ABS)	18x3.5英寸	1	1	1	0	0	0	0	*	*	*

表7。前25毫米轴承ABS车轮安装套件(43093-11A)

前25毫米轴承ABS车轮安装套件(43093-11A)		项目(使用数量和名称)									
配件	车轮尺寸	A	B	C	D	G	J	K	L	M	N
2012年款及之后的FXDF和FLD车型(带有ABS)	18 x 3.5英寸	1	1	1	0	0	0	0	*	*	*
2011年款及之后的FXCWC车型(带有ABS)	19 x 2.15英寸	1	1	0	1	0	0	0	*	*	*
2011年款及之后的FXCWC车型(带有ABS)	19 x 2.5英寸	1	1	0	1	0	1	0	*	*	*
2011年款及之后的FXS、FXST车型和2012年款及之后的FXDWG车型(带有ABS)	21 x 2.15英寸	1	1	1	0	0	0	1	*	*	*
安装套件的设计适用于许多不同的车轮风格和配件。请咨询哈雷戴维森经销商确认车轮和安装套件均设计用于将要安装的摩托车并经过批准。 注意： *参见安装部分中阀安装步骤上面的注意，确定您的具体套件需要使用哪种阀杆。丢弃其他阀杆。 **安装时轴承红色侧必须朝向车轮。ABS轴承为主轴承。 ***轴承填隙片安装于主轴承之下。	A	普通轴承							9276		
	B	ABS轴承**							9252		
	C	车轴套筒							41349-07		
	D	车轴套筒							41548-08		
	G	隔块							41695-07		
	J	轴承填隙片***							41448-08		
	K	轴承填隙片***							43315-07		
	L	短阀杆							43157-83A		
	M	长阀杆							43206-01		
N	拉通阀杆							40999-87			