



## SCHIJFWIELEN, VOOR

### ALGEMEEN

#### ⚠ WAARSCHUWING

Gebruik alleen wielen en montagesets die goedgekeurd zijn voor uw model motorfiets. Neem contact op met een Harley-Davidson-dealer om de geschiktheid te controleren. Gebruik van niet-geschikte wielen of montagesets die niet goedgekeurd zijn voor uw model motorfiets kan tot verlies van controle over de motorfiets leiden, met mogelijk ernstig of dodelijk letsel tot gevolg. (00610c)

### Setnummers

41274-08, 41022-07, 41031-07, 41322-07 en 41271-07

### Modellen

Voor de modelgerelateerde informatie, raadpleegt u de P&A-catalogus of het gedeelte Parts and Accessories (onderdelen en accessoires) op [www.harley-davidson.com](http://www.harley-davidson.com) (alleen Engelstalig).

#### OPMERKING

*Accessoire naafkappen zijn niet compatibel met deze wielen.*

### Setinhoud

Zie de Serviceonderdelen voor de setinhoud.

### Vereiste aanvullende onderdelen

Deze sets bevatten alleen het custom wiel en de naafkap, met uitzondering van set 41274-08, die alleen een wiel bevat. Raadpleeg het gedeelte met serviceonderdelen voor een volledige beschrijving en de onderdeelnummers van deze items.

Voor de juiste installatie van deze set moeten de volgende onderdelen afzonderlijk worden aangeschaft bij een Harley-Davidson-dealer:

- Wielmontageset (zie Tabel 2 tot en met Tabel 7 om te bepalen welke montageset nodig is.)
- 10 remschijf/naafkapbouten (3655A) of 2 sets verchroomde bouten (46646-05)
- (De)montagegereedschap van het wiellager (94134-09)

De volgende Harley-Davidson Genuine Motor Accessories worden aanbevolen voor verzorging en onderhoud:

- Harley® Bright™ chroomreiniger (94683-99)
- Harley® Glaze™ polijst- en afdichtmiddel (99701-84)
- Harley® wiel- en spaakborstel (43078-99)
- Harley-Davidson® wiel- en bandreiniger (94658-98)
- Harley® Preserve™ beschermingsmiddel voor kale aluminium delen (99845-07)

#### ⚠ WAARSCHUWING

De veiligheid van de berijder en de passagier is afhankelijk van de correcte montage van deze set. Volg de juiste stappen uit de servicehandleiding. Als u niet zeker weet of u de procedure correct kunt uitvoeren of als u niet beschikt over het juiste gereedschap, laat de installatie dan over aan een Harley-Davidson-dealer. Incorrecte montage van deze set kan ernstig of dodelijk letsel tot gevolg hebben. (00333b)

#### OPMERKING

*In dit instructieblad wordt verwezen naar informatie in de servicehandleiding. Voor deze installatie is een servicehandleiding voor uw model motorfiets vereist. Deze is verkrijgbaar bij een Harley-Davidson-dealer.*

### INSTALLEREN

1. Verwijder het huidige voorwiel. Bewaar de as, asmoer, remschijf en wielafstandsstukken voor het bevestigen van de set. Zie VOORWIEL in de servicehandleiding. **Bij FLSTC- en FLSTN-modellen:** Gooi de maanvormige naafkap weg.

#### OPMERKING

- Voor de sets 41022-07, 41031-07, 41322-07 en 41271-07 moet het korte ventiel (43157-83A) uit de set worden gemonteerd.
- Voor set 41274-08 moet het lange ventiel (43206-01) uit de set worden gemonteerd.

2. Zie Afbeelding 1. Monteer het ventiel (L, M of N) op het wiel. Zie BANDEN in de servicehandleiding.

#### OPMERKING

*Bevestig als eerste het hoofdlager met behulp van de betreffende servicehandleiding en het (DE)MONTAGEGEREEDSCHAP VAN HET WIELLAGER. De tegenoverliggende kant van het ventiel is de kant met het hoofdlager.*

*Het voorwiel moet met het ventiel aan de rechterkant van de motorfiets gemonteerd worden.*

#### MEDEDELING

**Gebruik de remschijfbouten niet opnieuw. Als u deze bouten opnieuw gebruikt, kan dit leiden tot koppelverlies en beschadiging van de remschijfonderdelen. (00319c)**

3. Monteer de onderdelen uit de wielmontageset en de remschijf/ven aan het wiel met behulp van de betreffende serviceonderdelentabel. Zie VOORWIEL in de servicehandleiding.

4. **FLSTC- en FLSTN-modellen:** Monteer de wielset en het rechter wielafstandsstuk uit de montageset. **Alle overige modellen:** Monteer de eerder verwijderde wielafstandsstukken.
5. Monteer het voorwiel (1), de standaard as en de standaard asmoer. Zie VOORWIEL in de servicehandleiding.

1. Maak erg vuile wieloppervlakken schoon met Harley-Davidson wiel- en bandreiniger die u aanbrengt met de Harley wiel- en spaakborstel.
2. Maak het chroom grondig schoon met chroomreiniger van goede kwaliteit, zoals Harley Bright chroomreiniger.
3. Breng na het reinigen en polijsten een beschermlaag aan met een afdichtmiddel van goede kwaliteit, zoals Harley Glaze polijst- en afdichtmiddel.

## ONDERHOUD EN REINIGING

Chromen onderdelen moeten regelmatig onderhouden worden om ervoor te zorgen dat ze hun oorspronkelijke glans behouden.

## SERVICEONDERDELEN

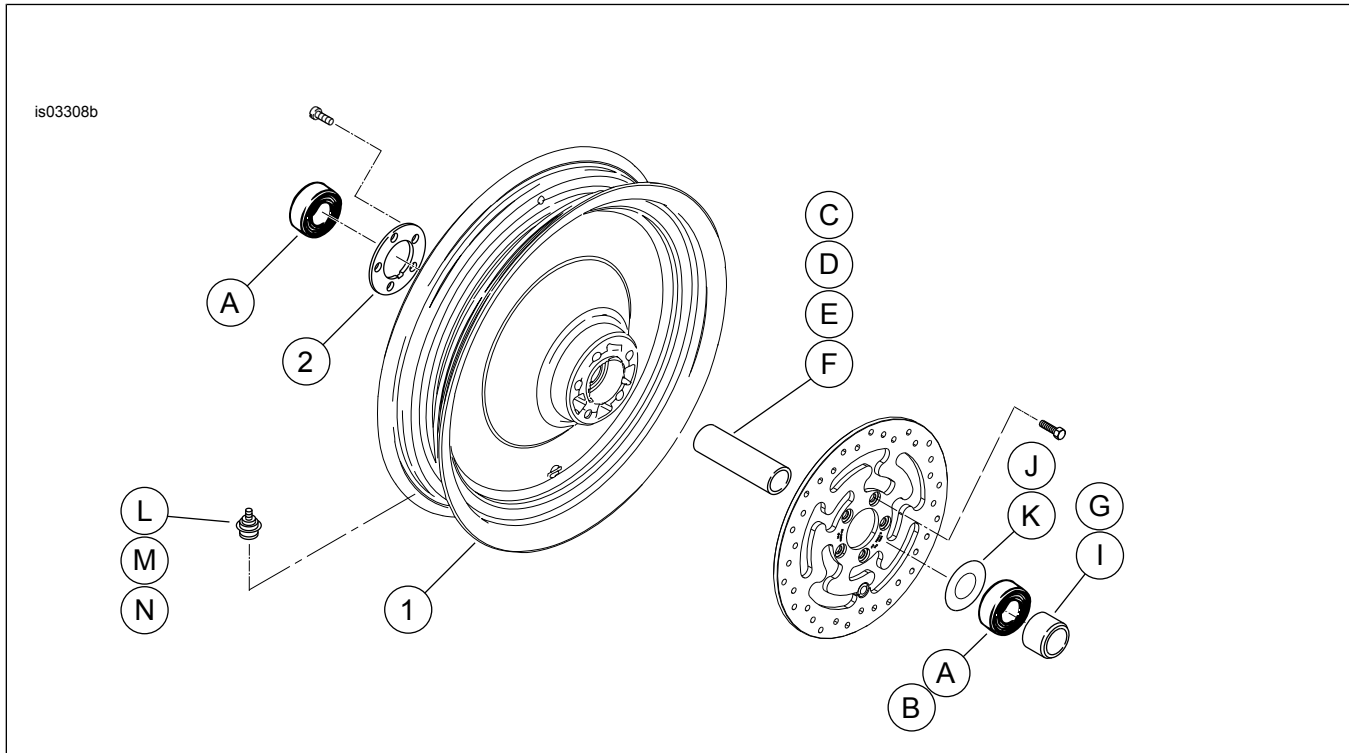

Afbeelding 1. Serviceonderdelen: schijfwielen, voor

Tabel 1. Serviceonderdelen en wielset-inhoud

Set	Item	Beschrijving (aantal)	Onderdeelnummer
41274-08	1	Wiel	Niet afzonderlijk verkrijgbaar
41322-07, 41022-07, 41031-07, 41271-07	1	Wiel	Niet afzonderlijk verkrijgbaar
	2	Naafkap	41025-00

Tabel 2. Montageset wiellager VOOR 3/4 inch (43833-07A)

Montageset wiellager VOOR 3/4 inch (43833-07A)		ITEM (aantal gebruikt en beschrijving)										
Montage	Wielgrootte	A	C	D	E	G	H	I	L	M		
FLST- en FLSTF-modellen van 2000 t/m 2006 (behalve FLSTFSE2 van 2006)	16 x 3,0 inch	2	0	1	0	0	0	0	*	*		
FLSTC- en FLSTN-modellen van 2000 t/m 2006	16 x 3,0 inch	2	0	1	0	0	0	1	*	*		
FLSTFSEi-modellen van 2006	17 x 3,5 inch	2	0	1	0	0	0	1	*	*		
FLSTSB-modellen van 2008 en later	18 x 3,5 inch	2	0	***	0	***	0	0	*	*		
XL-modellen van 2000 t/m 2007 en Dyna-modellen van 2000 t/m 2003 (behalve FXDWG)	19 x 2,5 inch	2	0	0	1	0	0	0	*	*		
XL-modellen van 2000 t/m 2007 en Dyna-modellen van 2000 t/m 2003 (behalve FXDWG)	21 x 2,15 inch	2	0	0	1	0	0	0	*	*		
FXST/B/C-modellen van 2000 t/m 2006 en FXDWG-modellen van 2000 t/m 2005**	21 x 2,15 inch	2	1	0	0	0	0	0	*	*		
FXSTS-modellen van 2000 t/m 2006**	21 x 2,15 inch	2	1	0	0	0	1	0	*	*		

**Tabel 2. Montageset wiellager VOOR 3/4 inch (43833-07A)**

Montageset wiellager VOOR 3/4 inch (43833-07A)		ITEM (aantal gebruikt en beschrijving)								
Montage	Wielgrootte	A	C	D	E	G	H	I	L	M
FXSTD-modellen van 2000 t/m 2006 (behalve FXSTD-SE)**	21 x 2,15 inch	2	1	0	0	1	0	0	*	*
De montagesets zijn ontworpen voor gebruik in combinatie met verschillende wielstijlen en montagedoeleinden. Neem contact op met een Harley-Davidson-dealer om te controleren of het wiel en de montagesets beide ontworpen en goedgekeurd zijn voor het model motorfiets waarop ze gemonteerd zullen gaan worden. OPMERKINGEN: * Zie <i>OPMERKING</i> boven de stap waarin de montage van het ventiel wordt beschreven bij MONTAGE om te bepalen welk ventiel u uit uw specifieke set moet gebruiken. Gooi de andere ventielen weg. ** De rechterkant van het wiel is de kant met het hoofdlager voor deze bevestiging. *** Zie het hoofdstuk MONTAGE voor de afzonderlijke montageset die gebruikt moet worden op FLSTSB-modellen.		A	Lager, standaard (2)					9267		
		C	Ashuls					43536-00		
		D	Ashuls					43608-00		
		E	Ashuls					43613-00		
		G	Afstandsstuk, as					40910-00A		
		H	Afstandsstuk, as					43313-98		
		I	Afstandsstuk, wiel					43617-00A		
		L	Ventiel, kort					43157-83A		
M	Ventiel, lang					43206-01				

**Tabel 3. Montageset wiellager VOOR 1 inch (43848-08A)**

Montageset wiellager VOOR 1 inch (43848-08A)		ITEM (aantal gebruikt en beschrijving)							
Montage	Wielgrootte	A	C	D	E	F	L	M	
Touring-modellen van 2000 t/m 2007	16 x 3,0 inch	2	1	0	0	0	*	*	
Touring-modellen van 2004 t/m 2007	18 x 3,5 inch	2	1	0	0	0	*	*	
Dyna-modellen van 2004 en 2005 (behalve FXDWG)	19 x 2,5 inch	2	0	0	0	1	*	*	
Dyna-modellen van 2006 en 2007 (behalve FXDWG)	19 x 2,5 inch	2	0	0	1	0	*	*	
VRSC-modellen van 2002 t/m 2007	19 x 3,0 inch	2	0	0	1	0	*	*	
FXDWG-modellen van 2006 t/m 2007**	21 x 2,15 inch	2	0	1	0	0	*	*	
Dyna-modellen van 2004 en 2005 (behalve FXDWG)	21 x 2,15 inch	2	0	0	0	1	*	*	
De montagesets zijn ontworpen voor gebruik in combinatie met verschillende wielstijlen en montagedoeleinden. Neem contact op met een Harley-Davidson-dealer om te controleren of het wiel en de montagesets beide ontworpen en goedgekeurd zijn voor het model motorfiets waarop ze gemonteerd zullen gaan worden. OPMERKINGEN: * Zie <i>OPMERKING</i> boven de stap waarin de montage van het ventiel wordt beschreven bij MONTAGE om te bepalen welk ventiel u uit uw specifieke set moet gebruiken. Gooi de andere ventielen weg. ** De rechterkant van het wiel is de kant met het hoofdlager voor deze bevestiging.		A	Lager, standaard (2)					9247	
		C	Ashuls					43517-00	
		D	Ashuls					43633-06	
		E	Ashuls					43641-01	
		F	Ashuls					43755-04	
		L	Ventiel, kort					43157-83A	
		M	Ventiel, lang					43206-01	

**Tabel 4. Montageset wiellager VOOR 25 mm (41455-08C)**

Montageset wiellager VOOR 25 mm (41455-08C)		ITEM (aantal gebruikt en beschrijving)								
Montage	Wielgrootte	A	C	D	J	K	L	M	N	
Touring-modellen van 2008, FLHRC-modellen (zonder ABS) en Trike-modellen (zonder ABS) van 2009 en later	16 x 3,0 inch	2	0	1	0	1	*	*	*	
Touring-modellen van 2009 en later (zonder ABS)	17 x 3,0 inch	2	0	1	0	0	*	*	*	
Touring-modellen van 2008 en later (zonder ABS)	18 x 3,5 inch	2	0	1	0	**	*	*	*	
Dyna-modellen van 2008 en later (behalve FLD, FXDWG en FXDF)	19 x 2,5 inch	2	1	0	**	0	*	*	0	
VRSCAW-, VRSCD-, VRSCF- en VRSCDX-modellen van 2008 en later (zonder ABS)	19 x 3,0 inch	2	1	0	**	0	*	*	0	
Touring-modellen van 2009 en later (zonder ABS)	19 x 3,5 inch	2	0	1	0	0	*	*	*	
De montagesets zijn ontworpen voor gebruik in combinatie met verschillende wielstijlen en montagedoeleinden. Neem contact op met een Harley-Davidson-dealer om te controleren of het wiel en de montagesets beide ontworpen en goedgekeurd zijn voor het model motorfiets waarop ze gemonteerd zullen gaan worden. OPMERKINGEN: * Zie <i>OPMERKING</i> boven de stap waarin de montage van het ventiel wordt beschreven bij MONTAGE om te bepalen welk ventiel u uit uw specifieke set moet gebruiken. Gooi de andere ventielen weg. ** Zie <i>OPMERKINGEN</i> voor uw wielset boven de montagestap voor het wiel in MONTAGE om te bepalen of er een lagervulring moet worden gebruikt. *** Lagervulring gemonteerd onder het hoofdlager.		A	Lager, standaard (2)					9276		
		C	Ashuls					41748-08		
		D	Ashuls					41900-08		
		J	Lagervulring***					41450-08		
		K	Lagervulring***					43903-08		
		L	Ventiel, kort					43157-83A		
		M	Ventiel, lang					43206-01		
N	Ventiel, snap-in					40999-87				

**Tabel 5. Montageset wiellager VOOR 25 mm (43851-11A)**

Montageset wiellager VOOR 25 mm (43851-11A)		ITEM (aantal gebruikt en beschrijving)							
Montage	Wielgrootte	A	C	G	H	J	L	M	N
FLSTC-, FLSTN-, en FLS-modellen van 2007 en later (zonder ABS)	16 x 3,0 inch	2	1	0	1	1	*	*	*
FXDF-modellen van 2008 en later	16 x 3,0 inch	2	1	0	0	0	*	*	*
FLSTF- en FLSTFB-modellen van 2007 en later (zonder ABS)	17 x 3,5 inch	2	1	0	0	0	*	*	*
FLSTF- en FLSTFB-modellen van 2008 en later (zonder ABS)	18 x 3,5 inch	2	1	0	0	0	*	*	*
FXDF-modellen van 2008 en later; en FLD-modellen van 2012 en later	18 x 3,5 inch	2	1	0	0	0	*	*	*
FXS-, FXST/B/C-modellen van 2007 en later (zonder ABS), FXDWG-modellen van 2008 en later***	21 x 2,15 inch	2	1	0	0	1	*	*	*
FXSTD-modellen van 2007***	21 x 2,15 inch	2	1	1	0	1	*	*	*
De montagesets zijn ontworpen voor gebruik in combinatie met verschillende wielstijlen en montagedoeleinden. Neem contact op met een Harley-Davidson-dealer om te controleren of het wiel en de montagesets beide ontworpen en goedgekeurd zijn voor het model motorfiets waarop ze gemonteerd zullen gaan worden. OPMERKINGEN: * Zie <i>OPMERKING</i> boven de stap waarin de montage van het ventiel wordt beschreven bij MONTAGE om te bepalen welk ventiel u uit uw specifieke set moet gebruiken. Gooi de andere ventielen weg. ** Lagervulring gemonteerd onder het hoofdlager. *** De linkerkant van het wiel is de kant met het hoofdlager voor deze bevestiging.		A	Lager, standaard (2)		9276				
		C	Ashuls		41349-07				
		G	Afstandsstuk, as		41504-07				
		H	Afstandsstuk, as		41695-07				
		J	Lagervulring**		43315-07				
		L	Ventiel, kort		43157-83A				
		M	Ventiel, lang		43206-01				
	N	Ventiel, snap-in		40999-87					

**Tabel 6. Montageset ABS wiellager VOOR 25 mm (41454-08B)**

Montageset ABS wiellager VOOR 25 mm (41454-08B)		ITEM (aantal gebruikt en beschrijving)								
Montage	Wielgrootte	A	B	C	D	J	K	L	M	N
Touring-modellen van 2008 en FLHRC-modellen van 2009 en later met ABS	16 x 3,0 inch	1	1	0	1	0	1	*	*	0
Touring-modellen van 2009 en later met ABS	17 x 3,0 inch	1	1	0	1	0	0	*	*	*
Touring-modellen van 2008 en later met ABS	18 x 3,5 inch	1	1	0	1	**	**	*	*	*
Dyna-modellen van 2012 en later met ABS (behalve FLD, FXDWG en FXDF)	19 x 2,5 inch	1	1	1	0	**	**	*	*	0
VRSCAW-, VRSCD-, VRSCF- en VRSCDX-modellen van 2008 en later met ABS	19 x 3,0 inch	1	1	1	0	**	**	*	*	0
Touring-modellen van 2009 en later met ABS	19 x 3,5 inch	1	1	0	1	0	0	*	*	*
De montagesets zijn ontworpen voor gebruik in combinatie met verschillende wielstijlen en montagedoeleinden. Neem contact op met een Harley-Davidson-dealer om te controleren of het wiel en de montagesets beide ontworpen en goedgekeurd zijn voor het model motorfiets waarop ze gemonteerd zullen gaan worden. OPMERKINGEN: * Zie <i>OPMERKING</i> boven de stap waarin de montage van het ventiel wordt beschreven bij MONTAGE om te bepalen welk ventiel u uit uw specifieke set moet gebruiken. Gooi de andere ventielen weg. ** Zie <i>OPMERKINGEN</i> voor uw wielset boven de montagestap voor het wiel in MONTAGE om te bepalen welke lagervulring moet worden gebruikt. *** De rode zijde van het lager moet naar het wiel toe gemonteerd worden. Het ABS-lager is het hoofdlager. **** Lagervulring gemonteerd onder het hoofdlager.		A	Lager, standaard		9276					
		B	Lager, ABS***		9252					
		C	Ashuls		41748-08					
		D	Ashuls		41900-08					
		J	Lagervulring****		41450-08					
		K	Lagervulring****		43903-08					
		L	Ventiel, kort		43157-83A					
	M	Ventiel, lang		43206-01						
	N	Ventiel, snap-in		40999-87						

**Tabel 7. Montageset wiellager VOOR ABS 25 mm (43093-11A)**

Montageset wiellager VOOR ABS 25 mm (43093-11A)		ITEM (aantal gebruikt en beschrijving)									
Montage	Wielgrootte	A	B	C	D	G	J	K	L	M	N
FLSTC- en FLSTN-modellen van 2011 en later, en FLS-modellen met ABS	16 x 3,0 inch	1	1	1	0	1	0	1	*	*	*
FXDF-modellen van 2012 en later met ABS	16 x 3,0 inch	1	1	1	0	0	0	0	*	*	*
FLSTF- en FLSTFB-modellen van 2011 en later met ABS	17 x 3,5 inch	1	1	1	0	0	0	0	*	*	*
FLSTF- en FLSTFB-modellen van 2011 en later met ABS	18 x 3,5 inch	1	1	1	0	0	0	0	*	*	*
FXDF- en FLD-modellen van 2012 en later met ABS	18 x 3,5 inch	1	1	1	0	0	0	0	*	*	*
FXCWC-modellen van 2011 en later met ABS	19 x 2,15 inch	1	1	0	1	0	0	0	*	*	*

Tabel 7. Montageset wiellager VOOR ABS 25 mm (43093-11A)

Montageset wiellager VOOR ABS 25 mm (43093-11A)		ITEM (aantal gebruikt en beschrijving)									
Montage	Wielgrootte	A	B	C	D	G	J	K	L	M	N
FXCWC-modellen van 2011 en later met ABS	19 x 2,5 inch	1	1	0	1	0	1	0	*	*	*
FXS-, FXST-modellen van 2011 en later en FXDWG-modellen met ABS van 2012 en later	21 x 2,15 inch	1	1	1	0	0	0	1	*	*	*
De montagesets zijn ontworpen voor gebruik in combinatie met verschillende wielstijlen en montagedoeleinden. Neem contact op met een Harley-Davidson-dealer om te controleren of het wiel en de montagesets beide ontworpen en goedgekeurd zijn voor het model motorfiets waarop ze gemonteerd zullen gaan worden. OPMERKINGEN: * Zie <i>OPMERKING</i> boven de stap waarin de montage van het ventiel wordt beschreven bij MONTAGE om te bepalen welk ventiel u uit uw specifieke set moet gebruiken. Gooi de andere ventielen weg. ** De rode zijde van het lager moet naar het wiel toe gemonteerd worden. Het ABS-lager is het hoofdlager. *** Lagervulring gemonteerd onder het hoofdlager.		A	Lager, standaard						9276		
		B	Lager, ABS**						9252		
		C	Ashuls						41349-07		
		D	Ashuls						41548-08		
		G	Afstandsring						41695-07		
		J	Lagervulring***						41448-08		
		K	Lagervulring***						43315-07		
		L	Ventiel, kort						43157-83A		
		M	Ventiel, lang						43206-01		
		N	Ventiel, snap-in						40999-87		