



XL CUSTOM-DOPPELSITZBANK-SÄTZE

ALLGEMEINES

Satz-Nummer

Siehe Tabelle 1 und Tabelle 2.

Modelle

Modell-Passungsinformationen sind im P&A-Einzelhandelskatalog oder im Abschnitt „Parts and Accessories“ (Teile und Zubehör) von www.harley-davidson.com (nur Englisch) zu finden.

⚠ WARNUNG

Diese Sitzsätze dürfen nicht an Motorrädern ohne Halteriemern und Sozius-Fußrasten angebaut werden. Ohne Fußrasten und Halteriemern könnte der Sozius während der Fahrt vom Motorrad fallen oder sich am Fahrer festklammern, wodurch dieser die Kontrolle über das Motorrad verlieren kann, was zu schweren oder tödlichen Verletzungen führen kann. (00410b)

Zusätzlich benötigte Teile

- Bei XL883- und XL883L-Modellen muss der Soziusfußrastensatz 50203-04 separat beim Harley-Davidson-Händler gekauft werden.
- Bei XL1200N-, XL883N- und XL1200X-Modellen muss die Führungsscheibe 7487 separat gekauft werden.

Inhalt des Satzes

Die Satznummer und die dazugehörige Halteriemernummer ist unter Tabelle 1 und Tabelle 2 zu finden.

Eine Liste der Ersatzteile ist unter Abbildung 7 und Tabelle 3 zu finden.

Tabelle 1. Inhalt des Satzes - 17,0-L-Tank (4,5 gal)

Satz-Nummer	Halteriemern	Satz-Nummer	Halteriemern
51686-05	51295-04	52907-04A	51312-07
52859-04B	51312-07	52923-04B	51312-07
52883-04A	51312-07	52000120	51312-07

Tabelle 2. Inhalt des Satzes - 7,9 und 12,5-L-Tank (2,1 und 3,3 gal)

Satz-Nummer	Halteriemern	Satz-Nummer	Halteriemern
51386-04	51295-04	52849-04B	51312-07
51684-05	51295-04	52871-04A	51312-07
51685-05	51295-04	52884-04A	51312-07
52176-06	51295-04	52916-04B	51312-07
52184-06	51295-04	52000121	51312-07

EINBAU

HINWEIS

Beim Einbau dieses Satzes darauf achten, dass die Metallungen des Sitzes keine Lackflächen (Schutzblech, Tank usw.) zerkratzen.

Modelle mit Solositz als Originalausstattung

- Den Sitz nach den Anweisungen in der Bedienungsanleitung ausbauen.
- Siehe Abbildung 1. Sitzstangenscheibe (2) und Schraube (3) aus dem vorderen Schutzblechloch ausbauen und entsorgen.
- Für XL883- und XL883L-Modelle:** Siehe Abbildung 2. Kunststoffkappe (1) vom hinteren Schutzblechloch abbauen und aufbewahren.
- Arretiermutter (2) und Unterlegscheibe (3) aus dem mittleren Loch im Schutzblech ausbauen.



Abbildung 1. Befestigungsteile für vorderes Schutzblechloch (Schutzblech für Modelljahr 2006 abgebildet)



Abbildung 2. Arretiermutter und Kunststoffkappe (Einzelsitze)

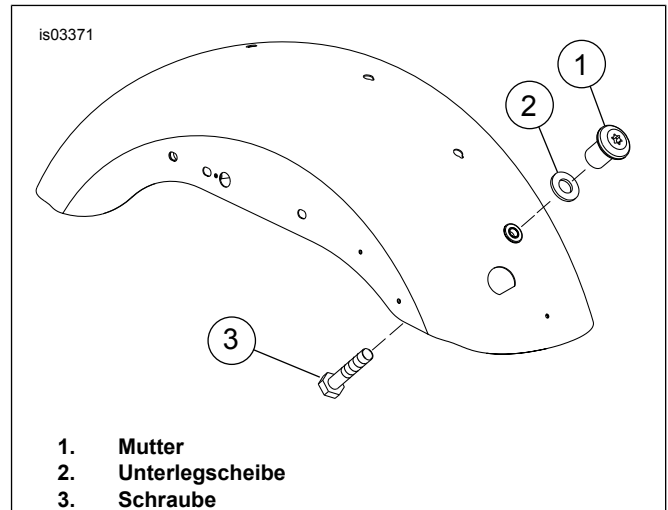

Abbildung 3. Arretiermutter und Kunststoffkappe (Doppelsitzbank)

5. Siehe Abbildung 3. Arretiermutter (1) und Unterlegscheibe (2) in das hintere Loch im Schutzblech einbauen.
 - a. Siehe Abbildung 4. Die Arretiermutter (1) so auf den Kabelbinder (2) aufstecken, dass das breitere Ende der Mutter auf der Öse des Kabelbinders aufsitzt.
 - b. Den Kabelbinder unter dem Schutzblech nach oben und durch das Schutzblechloch führen.
 - c. Kabelbinder nach oben ziehen und fest an die Unterseite des Schutzblechs heranziehen.
 - d. Wenn die Rippe der Arretiermutter in der Aussparung im Schutzblechloch sitzt, die Arretierscheibe (3) von der Rückseite her aufschieben. Die Arretiermutter ist damit in der vorgesehenen Position arretiert.
6. Siehe Abbildung 3. Die Kunststoffkappe in das mittlere Schutzblechloch einbauen.
7. **Für XL1200N-, XL883N-, und XL1200X-Modelle:** Die Schraube aus hinterem Schutzblechloch ausbauen und entsorgen.

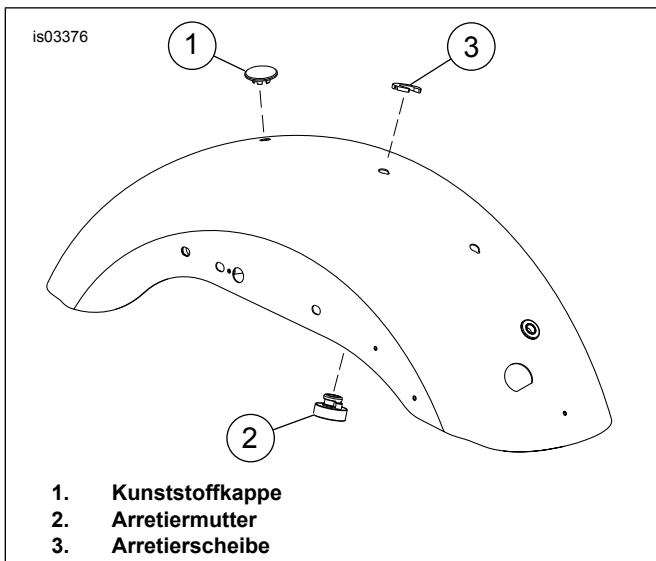

Abbildung 4. Einbau der Arretiermutter

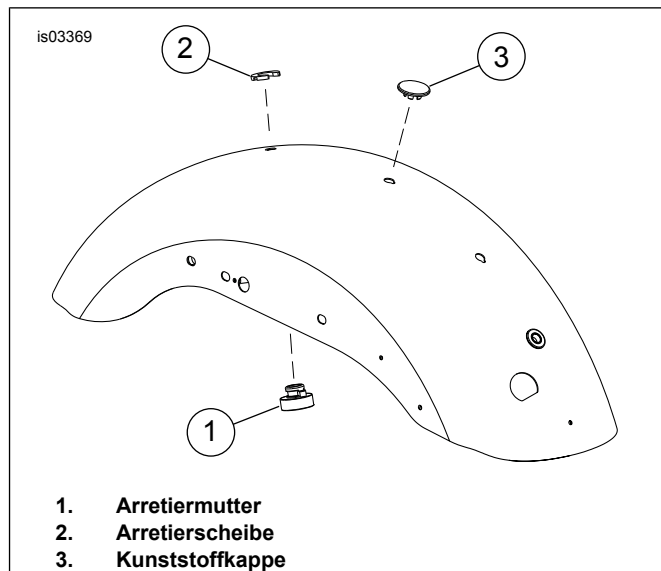
Modelle mit Doppelsitzbank als Originalausstattung

1. Den Sitz nach den Anweisungen in der Bedienungsanleitung ausbauen.
2. Siehe Abbildung 1. Mutter (1), Unterlegscheibe (2) und Schraube (3) aus dem oberen Schutzblechloch ausbauen und entsorgen.

Einbau des Halteriemens

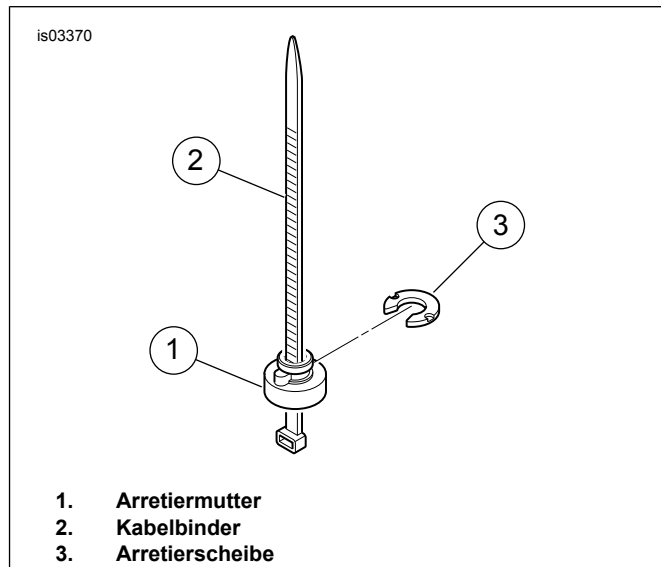
1. Siehe Abbildung 7. Schraube (1) von der Innenseite aus durch das vordere Schutzblechloch einsetzen.

2. Siehe Abbildung 5. Modelle von 2007 bis 2009: Halteriememen unter dem ECM-Kabelbaum (1) und Antennenkabel (2) verlegen. Es ist wichtig, dass der Halteriememen **unter** dem Kabelbaum und dem Antennenkabel verlegt wird, um die Verkabelung nicht zu behindern. Falls der Halteriememen oberhalb der Kabel verlegt wird, kann es beim eingebauten Sitz zu unzulässigem Kontakt kommen. *Alle anderen Modelle:* Den Halteriememen in einer Schleife um die Oberseite des Hinterradschutzblechs verlegen.



Abbildung 5. Verlegung des Halteriememens unter den Kabeln (2007 bis 2009)



Abbildung 6. Einbau des Halteriememens

3. Siehe Abbildung 6. Die Schraube in den Halteriememen (Abbildung 7, Teil 2) schieben; dabei die korrekten Löcher für den jeweiligen einzubauenden Sitzsatz verwenden.
4. Siehe Abbildung 7. Unterlegscheibe (3) und Sechskantmutter (4) an der Schraube (1) anbringen. Auf ein Drehmoment von 4,1–6,8 N·m (36–60 in-lb) anziehen.

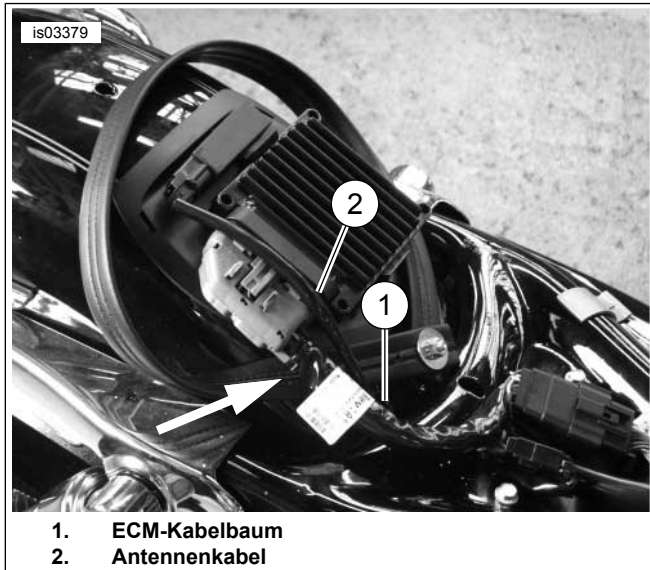
Einbau der Custom-Doppelsitzbank

1. Siehe Abbildung 7. Den hinteren Teil des Sitzes (5) durch den Halteriememen (2) stecken.
2. Den Sitz nach vorne schieben und die Lasche vorne an der Unterseite des Sitzes in den Schlitz am Sockel des Kraftstofftanks eingreifen lassen.

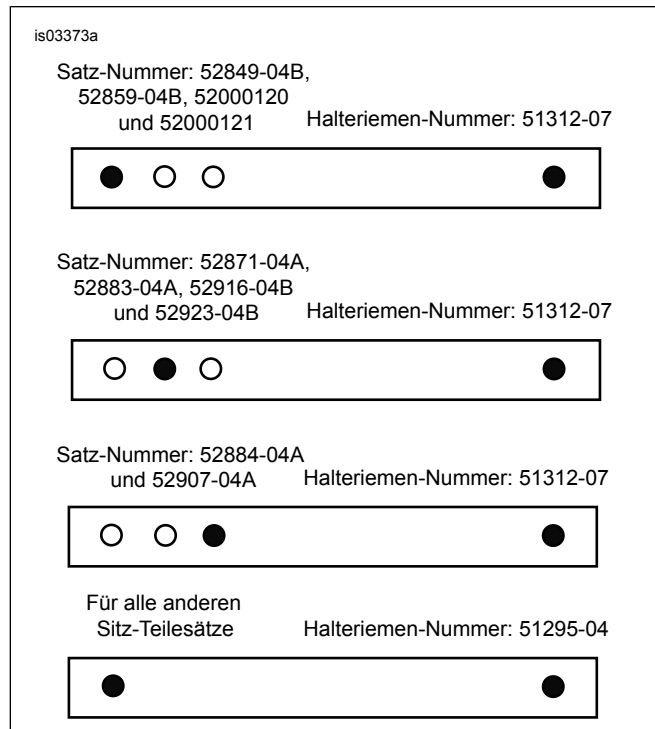
HINWEIS

Für XL1200N-, XL883N- und XL1200X-Modelle die Unterlegscheibe über dem Befestigungsloch des Hintersitzes im Schutzblech platzieren, bevor der Sitzknopf eingebaut wird.

3. Den Sitz mit dem Rändelknopf (6) und der Neopren-Unterlegscheibe (7) vom Satz am Schutzblech (A) befestigen.
 - a. Die Unterlegscheibe am Knopf anbringen.
 - b. Den Sitz nach unten drücken und halten während der Knopf sicher auf der Schutzblechmutter angezogen wird.
4. Die Schutzfolie von der Rückseite des Bar & Shield-Emblems (8) abziehen und dieses in der Vertiefung des Knopfs anbringen.

HINWEIS

Der Sitz kann eingestellt werden, um den Spalt zwischen Sitzvorderseite und Rückseite der Kraftstofftankkonsole zu eliminieren.

▲ WARNUNG

Den Sitz nach dem Einbau nach oben ziehen, um sicherzustellen, dass er in der korrekten Position eingerastet ist. Ein loser Sitz kann sich während der Fahrt verschieben, zum Verlust der Kontrolle über das Fahrzeug und zu schweren oder tödlichen Verletzungen führen. (00070b)

5. Zum Einstellen des Sitzes diesen umdrehen und die beiden Halbrundkopfschrauben lockern, die die hintere Zungenhalterung (11) sichern. Die Halterung nach Bedarf nach vorne oder hinten schieben. Die Halbrundkopfschrauben auf ein Drehmoment von 10,8 N·m (96 in-lbs) anziehen.

ERSATZTEILE

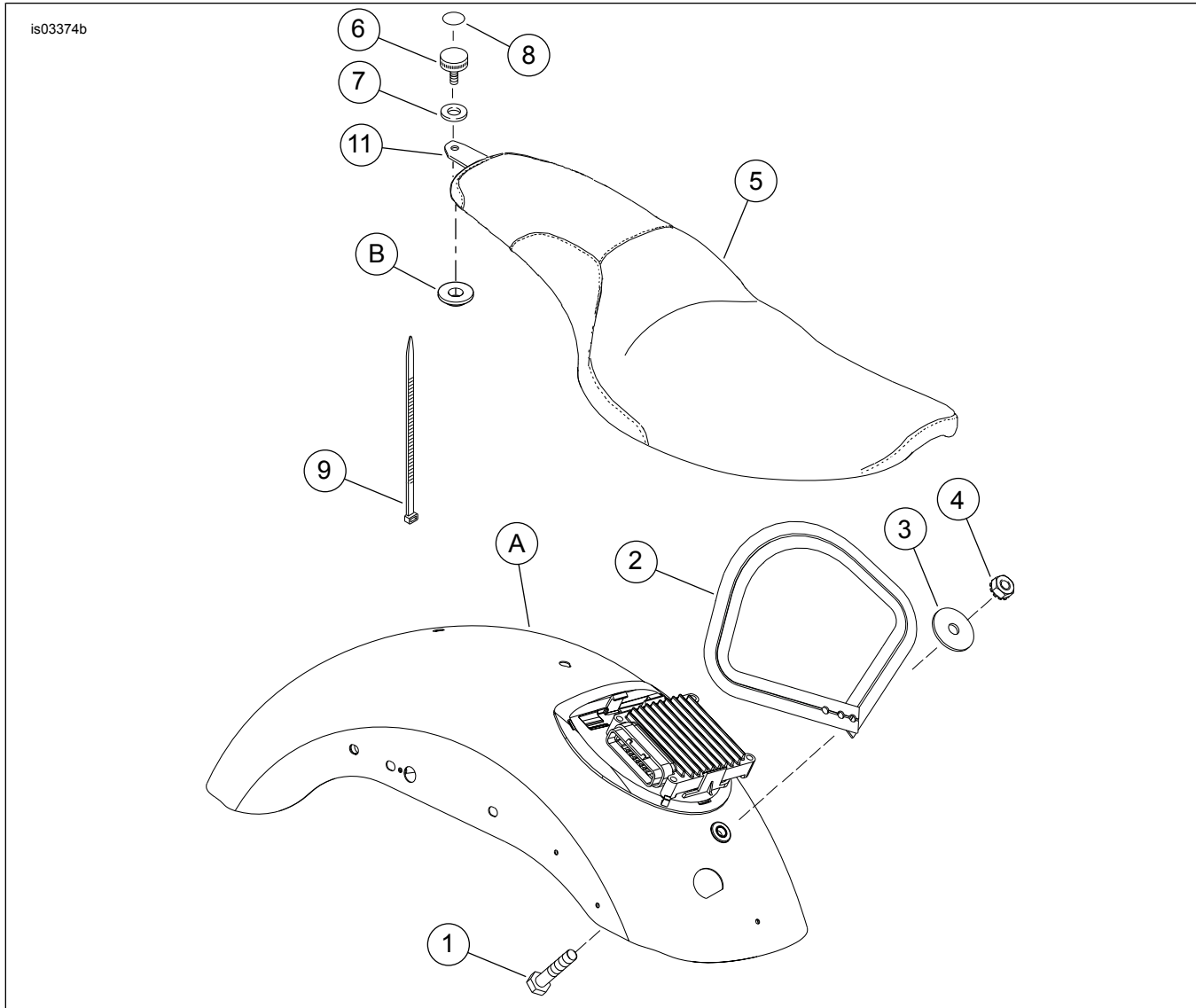

Abbildung 7. Ersatzteile: XL Custom-Doppelsitzbank-Sätze

Tabelle 3. Ersatzteile: XL Custom-Doppelsitzbank-Sätze

Teil	Beschreibung (Menge)	Teilenummer	Teil	Beschreibung (Menge)	Teilenummer
1	Sechskantschraube 1/4-20 x 1-1/4 in	3993	7	Unterlegscheibe, Neopren	6205
2	Halteriemen	Siehe Tabelle 1 und 2	8	Emblem, Bar & Shield	14628-96
3	Unterlegscheibe, einfach	6036	9	Kabelbinder	10039
4	Sechskantaufsetzmuttern 1/4-20	7792	10	Lederpflege (nicht abgebildet)	Nicht einzeln erhältlich
5	Sitz	Nicht einzeln erhältlich	11	Satz für hintere Zungenhalterung (mit zwei Halbrundkopfschrauben, nicht dargestellt)	51699-09
6	Rändelknopf, 1/4-20	3649	Im Text erwähnte, jedoch nicht im Satz enthaltene Teile:		
			A	Hinterradschutzblech (2007-Modell abgebildet)	
			B	Führungsscheibe (Nur XL1200N-, XL883N- und XL1200X-Modelle)	7487