



ISTRUZIONI

J03369

2012-10-22



KIT SELLA 2-UP PERSONALIZZATA PER MODELLI XL

GENERALITÀ

Numero kit

Vedere Tabella 1 e Tabella 2.

Modelli

Per informazioni sugli abbinamenti dei modelli, vedere il catalogo di vendita al dettaglio delle parti e accessori o la sezione Parts and Accessories (Parti ed accessori) sul sito web www.harley-davidson.com (solo in inglese).

⚠ AVVERTENZA

Non montare questi kit per selle sulle motociclette non dotate di una cinghia di appiglio e di pedaline poggipiedi del passeggero adatte. Se mancano le pedaline poggipiedi o la cinghia di appiglio, il passeggero potrebbe cadere dalla motocicletta in movimento o aggrapparsi al pilota, il quale potrebbe perdere il controllo del veicolo, con pericolo di lesioni gravi o mortali. (00410b)

Parti supplementari necessarie

- I modelli XL883 e XL883L richiedono l'acquisto a parte del kit pedaline poggipiedi del passeggero 50203-04, disponibile presso i concessionari Harley-Davidson.
- I modelli XL1200N, XL883N e XL1200X richiedono l'acquisto separato della rondella di guida 7487.

Contenuto del kit

Per il numero del kit e il corrispondente numero della cinghia di appiglio, vedere Tabella 1 e Tabella 2.

Per un elenco delle parti di ricambio, vedere Figura 7 e Tabella 3.

Tabella 1. Contenuto del kit – serbatoio da 17,0 L (4,5 gal)

Numero kit	Cinghia di appiglio	Numero kit	Cinghia di appiglio
51686-05	51295-04	52907-04A	51312-07
52859-04B	51312-07	52923-04B	51312-07
52883-04A	51312-07	52000120	51312-07

Tabella 2. Contenuto del kit – serbatoio da 7,9 L e 12,5 L (2,1 e 3,3 gal)

Numero kit	Cinghia di appiglio	Numero kit	Cinghia di appiglio
51386-04	51295-04	52849-04B	51312-07
51684-05	51295-04	52871-04A	51312-07
51685-05	51295-04	52884-04A	51312-07
52176-06	51295-04	52916-04B	51312-07
52184-06	51295-04	52000121	51312-07

INSTALLAZIONE

NOTA

Quando si installano i componenti di questo kit, prestare attenzione a non graffiare le superfici verniciate (parafango, serbatoio, ecc.) con le linguette metalliche sulla sella.

Modelli dotati in origine di sella monoposto

1. Rimuovere la sella seguendo le istruzioni nel manuale d'uso.
2. Vedere Figura 1. Togliere dal foro anteriore sul parafango la rondella (2) e la vite (3) del prigioniero della sella ed eliminarli.
3. **Per i modelli XL883 e XL883L:** Vedere Figura 2. Togliere il tappo di plastica (1) dal foro posteriore sul parafango e conservarlo.
4. Togliere il dado di fissaggio (2) e la rondella (3) dal foro centrale sul parafango.



Figura 1. Bulloneria del foro anteriore sul parafango (illustrato parafango modelli 2006)





Figura 2. Dado di fissaggio e tappo di plastica (selle mono-posto)

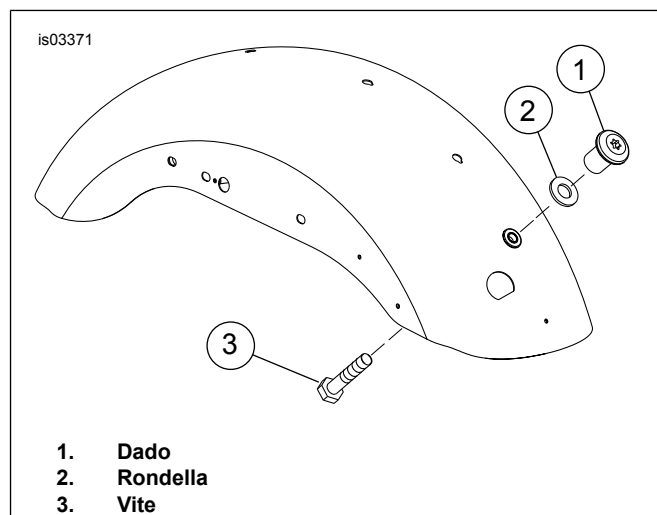

Figura 3. Dado di fissaggio e cappuccio di plastica (selle 2-Up)

5. Vedere Figura 3. Installare il dado di fissaggio (1) e la rondella (2) nel foro posteriore sul parafango.

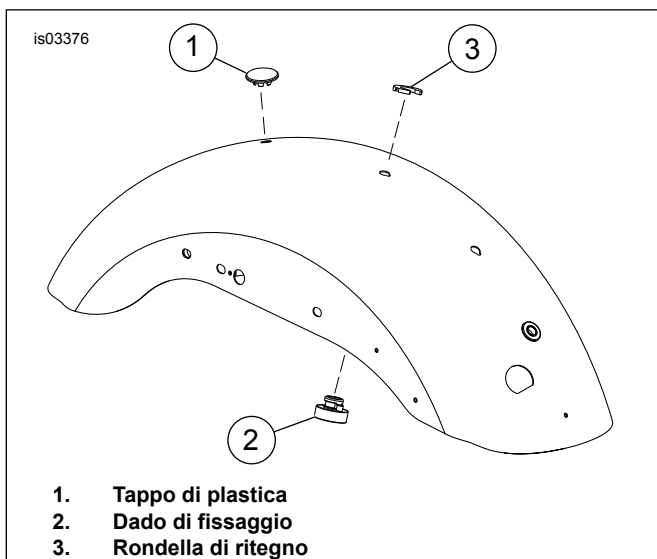
a. Vedere Figura 4. Disporre il dado di fissaggio (1) sopra la fascetta fermacavi (2) in modo tale che l'estremità larga del dado appoggi sull'occhiello della fascetta fermacavi.

b. Passare la fascetta fermacavi in alto sotto il parafango e attraverso il foro sul parafango.

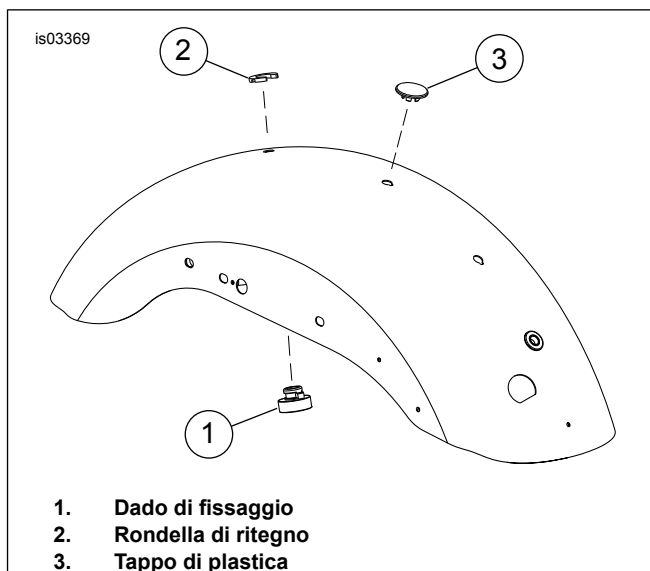
c. Tirare la fascetta fermacavi per tenere il dado stretto contro la parte inferiore del parafango.

d. Con la nervatura del dado di fissaggio inserita nella tacca nel foro sul parafango, fare scivolare in posizione la rondella di ritegno (3) da dietro. Questo bloccherà al suo posto il dado di fissaggio.

6. Vedere Figura 3. Installare il tappo di plastica nel foro centrale sul parafango.

7. **Per XL1200N, XL883N e XL1200X:** Rimuovere ed eliminare la vite dal foro posteriore nel parafango.



Figura 4. Installazione del dado di fissaggio

Modelli dotati in origine di sella 2-Up

1. Rimuovere la sella seguendo le istruzioni nel manuale d'uso.
2. Vedere Figura 1. Togliere dal foro anteriore sul parafango il dado (1), la rondella (2) e la vite (3) ed eliminarli.

Installazione della cinghia di appiglio

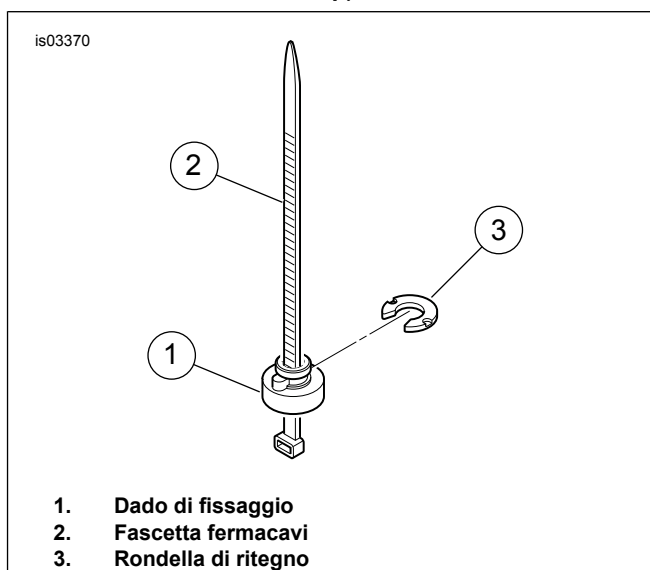
1. Vedere Figura 7. Inserire la vite (1) attraverso il foro anteriore sul parafango dalla parte inferiore del parafango.
2. Vedere Figura 5. *Modelli 2007-2009:* Passare la cinghia di appiglio sotto il cablaggio dell'ECM (1) e il filo dell'antenna (2). È importante passare la cinghia di appiglio **sotto** il cablaggio e il filo dell'antenna in modo che non interferisca con i fili. Se si passa la cinghia di appiglio sopra i fili, potrebbe toccarli quando la sella è completamente installata. *Tutti gli altri modelli:* Avvolgere la cinghia di appiglio intorno alla parte superiore del parafango posteriore.



Figura 5. Disposizione della cinghia di appiglio sotto i fili (modelli 2007-2009)



Figura 6. Installazione della cinghia di appiglio

3. Vedere Figura 6. Montare la cinghia di appiglio (Figura 7, elemento 2) sulla vite usando i fori adatti al kit sella che si sta installando.
4. Vedere Figura 7. Installare la rondella (3) e il dado esagonale (4) sulla vite (1). Serrare ad una coppia di 4,1-6,8 N·m (36-60 in-lb).

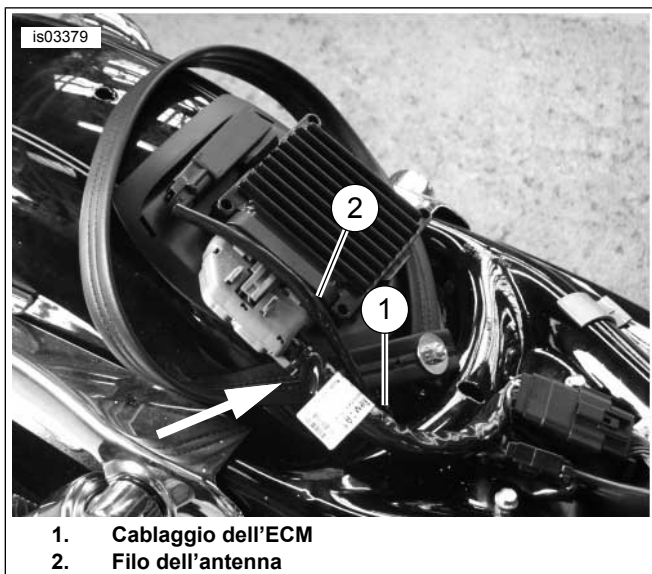
Installazione della sella 2-up personalizzata

1. Vedere Figura 7. Fare scivolare la sezione posteriore della sella (5) attraverso la cinghia di appiglio (2).
2. Portare avanti la sella e impegnare la linguetta sulla parte anteriore inferiore della sella nella scanalatura alla base del serbatoio del combustibile.

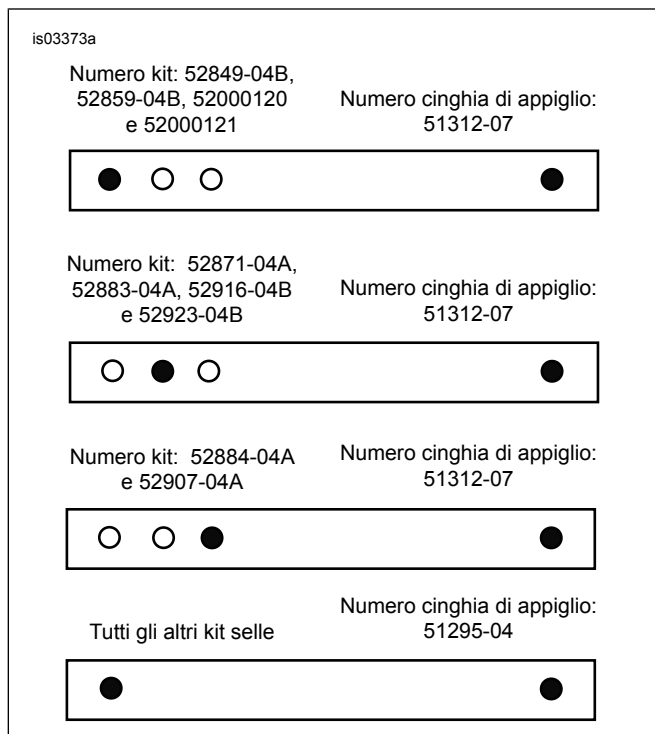
NOTA

Nei modelli XL1200N, XL883N e XL1200X posizionare la rondella di guida sul foro di montaggio posteriore della sella sul parafango prima di installare il pomello della sella.

3. Fissare la sella al parafango (A) mediante il pomello zigrinato (6) e la rondella in neoprene (7) del kit.
 - a. Montare la rondella sul pomello.
 - b. Spingere la sella al suo posto e tenerla premuta mentre si serra saldamente il pomello al dado del parafango.
4. Rimuovere il rivestimento adesivo dall'emblema Bar & Shield (8) e installarlo nella rientranza sulla superficie del pomello.

NOTA

È possibile regolare la sella per eliminare lo spazio vuoto tra la parte anteriore della sella stessa e la parte posteriore della consolle sul serbatoio del combustibile.

⚠ AVVERTENZA

Dopo aver installato la sella, tirarla verso l'alto per verificare che sia bloccata in posizione. Quando si viaggia in motocicletta, una sella allentata può scivolare, facendo perdere il controllo del mezzo, con pericolo di lesioni gravi o mortali. (00070b)

5. Per regolare la sella, rovesciarla e allentare le due viti a testa bombata che fissano la staffa posteriore con la linguetta (11). Far scorrere la staffa avanti o indietro, secondo necessità. Serrare le viti a testa bombata ad una coppia di 10,8 N·m (96 in-lbs).

PARTI DI RICAMBIO

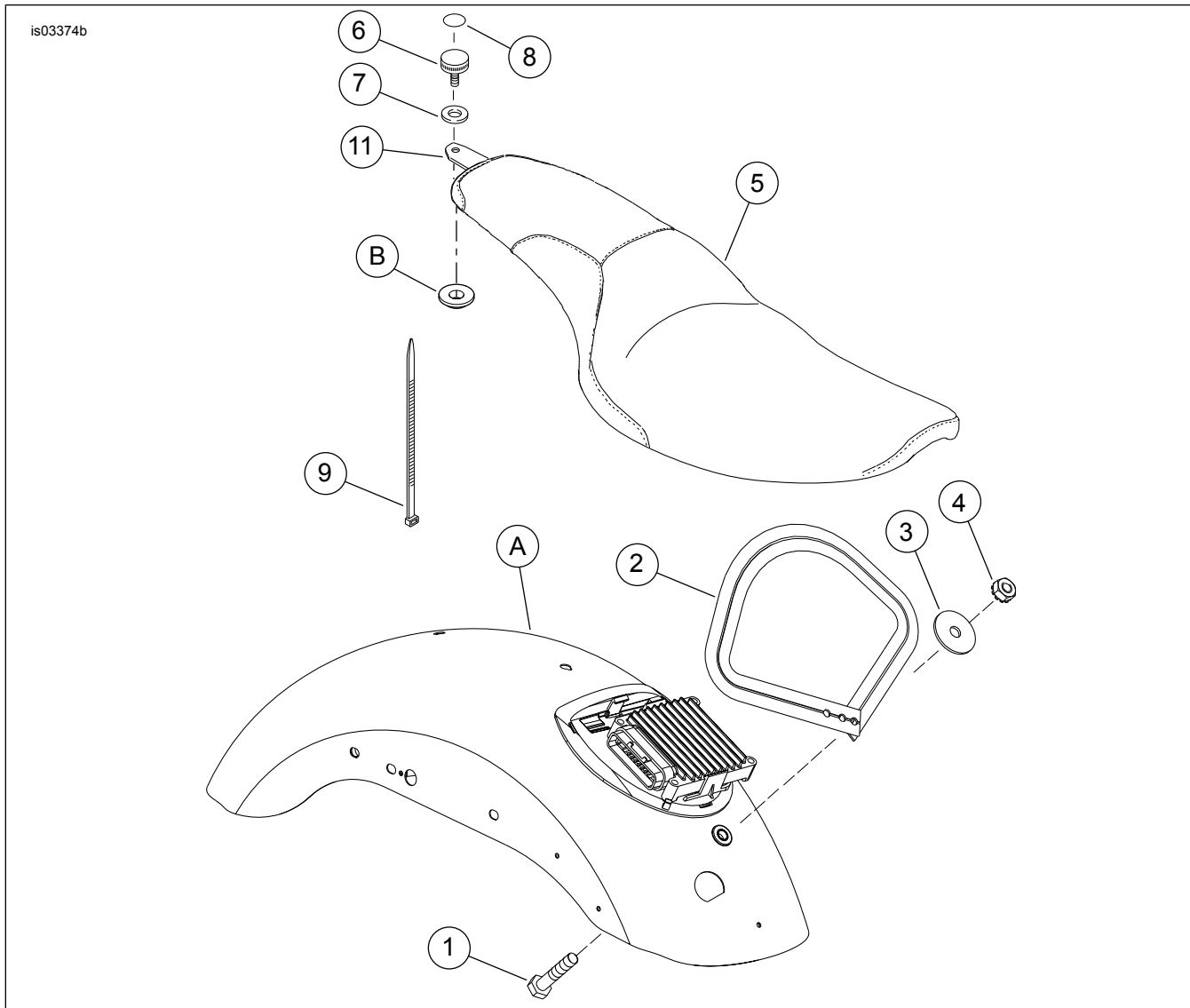

Figura 7. Parti di ricambio: Kit sella 2-up personalizzata dei modelli XL

Tabella 3. Parti di ricambio: Kit sella 2-up personalizzata dei modelli XL

Elemento	Descrizione (quantità)	Numero codice	Elemento	Descrizione (quantità)	Numero codice
1	Vite, ad esagono incassato, 1/4-20 x 1-1/4 di pollice	3993	7	Rondella di neoprene	6205
2	Cinghia di appiglio	Vedere Tabella 1 e Tabella 2	8	Emblema, Bar & Shield	14628-96
3	Rondella piatta	6036	9	Fascetta fermacavi	10039
4	Dado esagonale Keps da 1/4-20	7792	10	Nutritivo per la pelle (non illustrato)	Parte non venduta separatamente
5	Sella	Parte non venduta separatamente	11	Kit della staffa posteriore con la linguetta (comprende due viti di montaggio a testa bombata, non illustrate)	51699-09
6	Pomello zigrinato da 1/4-20	3649	Elementi menzionati nel testo, ma non contenuti nel kit:		
			A	Parafango posteriore (illustrato il modello 2007)	
			B	Rondella di guida (solo modelli XL1200N, XL883N e XL1200X)	7487