



INSTRUÇÕES

J03369

2012-10-22



KITS DE ASSENTO PERSONALIZADO XL TIPO PILOTO E GARUPA

INFORMAÇÕES GERAIS

Kit número

Veja Tabela 1 e Tabela 2.

Modelos

Para informações sobre os modelos correspondentes, veja o catálogo de peças e acessórios de varejo ou a seção de peças e acessórios do site www.harley-davidson.com (somente inglês).

▲ ATENÇÃO

Não instale esses kits de assento em motocicletas que não sejam equipadas com tiras de apoio e pedais do passageiro apropriados. Se os pedais e a tira de apoio não estiverem instalados, o passageiro poderá cair da motocicleta em movimento ou se agarrar no motociclista, causando perda de controle, o que poderá resultar em morte ou lesões graves. (00410b)

Peças adicionais necessárias

- Os modelos XL883 e XL883L requerem a aquisição em separado do kit de pedal de apoio do passageiro, kit 50203-04, que está disponível no seu concessionário Harley-Davidson.
- Os modelos XL1200N, XL883N e XL1200X exigem a compra separada da arruela-guia 7487.

Conteúdo do kit

Consulte a Tabela 1 e a Tabela 2 para o número do kit e o número da tira de apoio correspondente.

Veja a Figura 7 e a Tabela 3 para uma lista das peças de reposição.

Tabela 1. Conteúdo do kit – Tanque de 17 L (4,5 galões)

Kit número	Tira de apoio	Kit número	Tira de apoio
51686-05	51295-04	52907-04A	51312-07
52859-04B	51312-07	52923-04B	51312-07
52883-04A	51312-07	52000120	51312-07

Tabela 2. Conteúdo do kit – Tanque de 7,9 e 12,5 L (2,1 e 3,3 galões)

Kit número	Tira de apoio	Kit número	Tira de apoio
51386-04	51295-04	52849-04B	51312-07
51684-05	51295-04	52871-04A	51312-07
51685-05	51295-04	52884-04A	51312-07
52176-06	51295-04	52916-04B	51312-07
52184-06	51295-04	52000121	51312-07

INSTALAÇÃO

NOTA

Ao instalar este kit, tome cuidado para não riscar superfícies pintadas (para-lama, tanque etc.) com as linguetas metálicas do assento.

Modelos originalmente equipados com assento individual

- Remova o assento de acordo com as instruções do Manual do proprietário.
- Veja Figura 1. Remova e descarte a arruela (2) e o parafuso (3) do furo dianteiro do para-lama.
- Para os modelos XL883 e XL883L:** Veja Figura 2. Remova e conserve a tampa plástica (1) do furo de trás do para-lama.
- Remova a porca de retenção (2) e a arruela (3) do furo intermediário do para-lama.



Figura 1. Ferragem do furo dianteiro do para-lama (mostra o modelo para-lama ano 2006)



Figura 2. Porca de retenção e tampa plástica (assentos individuais)

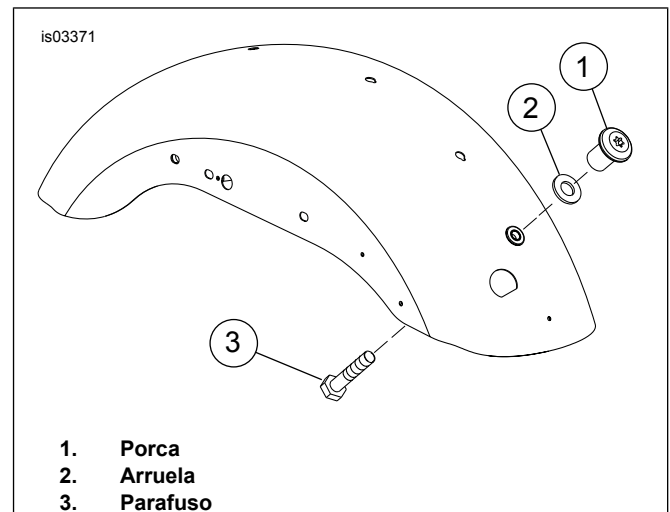

Figura 3. Porca de retenção e tampa plástica (assentos tipo piloto e garupa)

5. Veja Figura 3. Instale a porca de retenção (1) e a arruela (2) no furo de trás do para-lama.
 - a. Veja Figura 4. Coloque a porca de retenção (1) sobre a abraçadeira plástica (2) para que a extremidade larga da porca permaneça no olhal da abraçadeira.
 - b. Rosqueie a abraçadeira por baixo do para-lama e através do furo do para-lama.
 - c. Puxe a abraçadeira para manter a porca bem apertada contra o lado de baixo do para-lama.
 - d. Com a porca de retenção nervurada assentada na ranhura do furo do para-lama, deslize a arruela de retenção (3) no lugar a partir da parte traseira. Isto travará a porca de retenção no lugar.
6. Veja Figura 3. Instale a tampa plástica no furo intermediário do para-lama.
7. **Para XL1200N, XL883N e XL1200X:** Remova o parafuso do furo traseiro do para-lama e descarte-o.

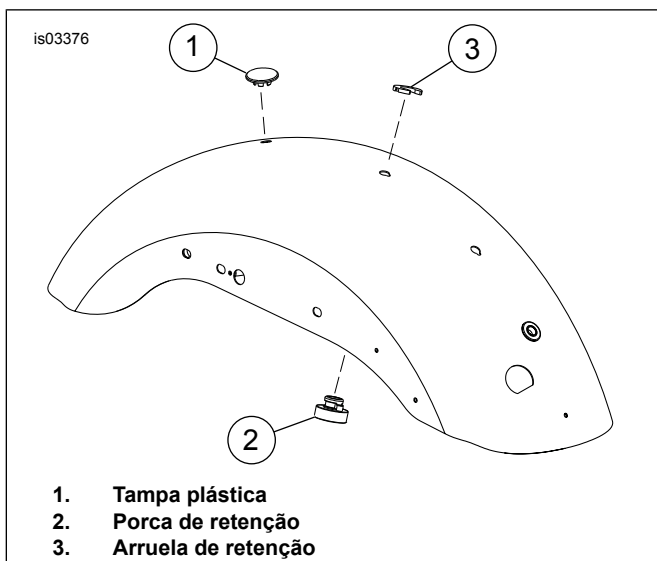

Figura 4. Instalação da porca de retenção

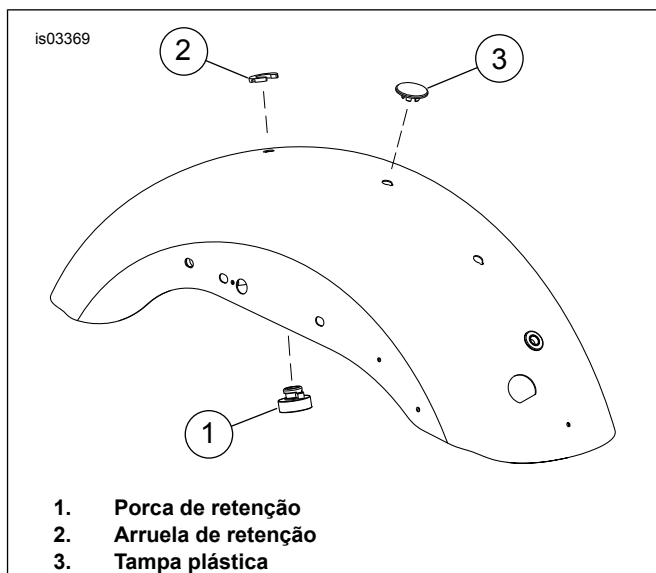
Modelos originalmente equipados com um assento tipo piloto e garupa

1. Remova o assento de acordo com as instruções do Manual do proprietário.
2. Veja Figura 1. Remova e descarte a porca (1), a arruela (2) e o parafuso (3) do furo dianteiro do para-lama.

Instale a tira de apoio

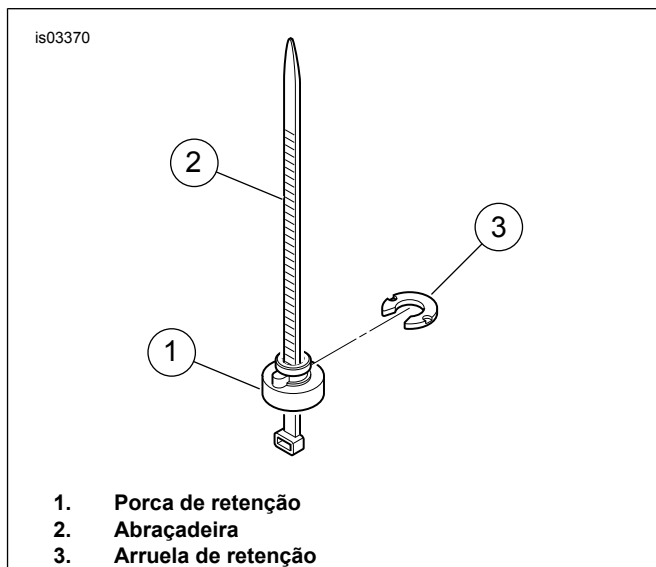
1. Veja Figura 7. Insira um parafuso (1) através do furo dianteiro, a partir do lado de dentro do para-lama.

2. Veja Figura 5. *Modelos anos 2007 a 2009*: Direcione a tira de apoio por baixo do chicote de fios ECM (1) e do fio da antena (2). É importante direcionar a tira de apoio **por baixo** do chicote de fios e do fio da antena para que ela não interfira com a fiação. Se a tira de apoio for direcionada sobre os fios, pode ocorrer contato quando o assento for completamente instalado. *Todos os demais modelos*: Dê uma volta com a tira de apoio ao redor do topo do para-lama traseiro.



Figura 5. Direcionando a tira de apoio por baixo dos fios (anos 2007 a 2009)



Figura 6. Instalação da tira de apoio

3. Veja Figura 6. Monte a tira de apoio (Figura 7, Item 2) no parafuso usando os furos apropriados para o kit de assento sendo instalado.
4. Veja Figura 7. Instale a arruela (3) e a porca hexagonal (4) no parafuso (1). Regule o aperto para 4,1 a 6,8 N·m (36 a 60 **lb·pol.**).

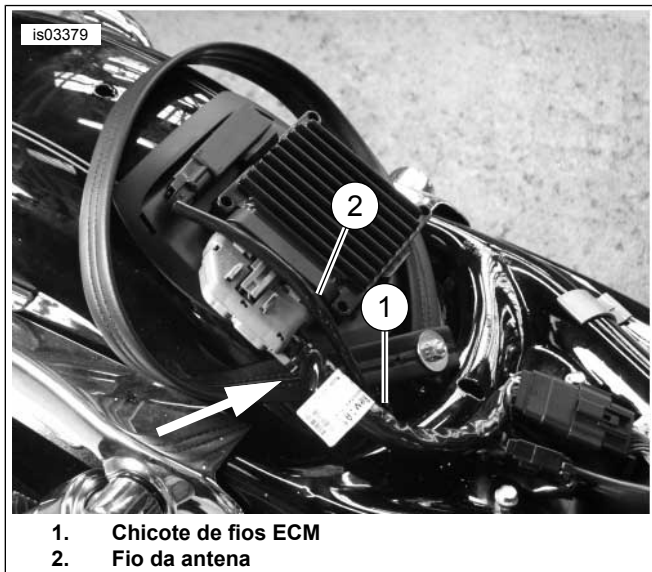
Instale o assento personalizado tipo piloto e garupa

1. Veja Figura 7. Deslize a parte traseira do assento (5) através da tira de apoio (2).
2. Desloque o assento para frente e encaixe a lingueta na parte inferior frontal do assento na fenda na base do tanque de combustível.

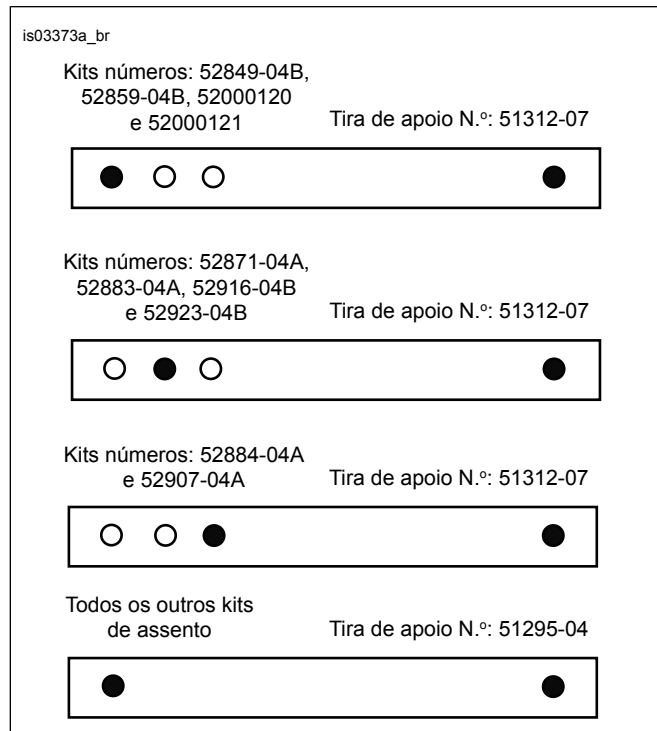
NOTA

Para os modelos XL1200N, XL883N e XL1200X, coloque a arruela-guia sobre o furo de montagem do assento traseiro no para-lama antes de instalar o botão do assento.

3. Fixe o assento ao para-lama (A) usando o botão recartilhado (6) e a arruela de neoprene (7) do kit.
 - a. Instale a arruela no botão.
 - b. Pressione para baixo e mantenha o assento na posição enquanto aperta com firmeza o botão na porca do para-lama.
4. Remova a parte traseira do adesivo do emblema Bar & Shield (8) e instale-o no recesso da face do botão.

NOTA

O assento pode ser ajustado para eliminar a folga entre a frente do assento e a parte traseira do console do tanque de combustível.

▲ ATENÇÃO

Depois de instalar o assento, puxe-o para cima para certificar-se de que esteja travado na posição certa. Ao dirigir, um assento solto pode se deslocar, causando perda de controle, o que poderá resultar em morte ou lesões graves. (00070b)

5. Para ajustar o assento, gire-o e afrouxe os dois parafusos de cabeça abaulada que fixam o suporte da lingueta traseira (11). Deslize o suporte para frente ou para trás conforme necessário. Aperte os parafusos de cabeça abaulada com torque de 10,8 N·m (96 **in-lbs**).

PEÇAS DE REPOSIÇÃO

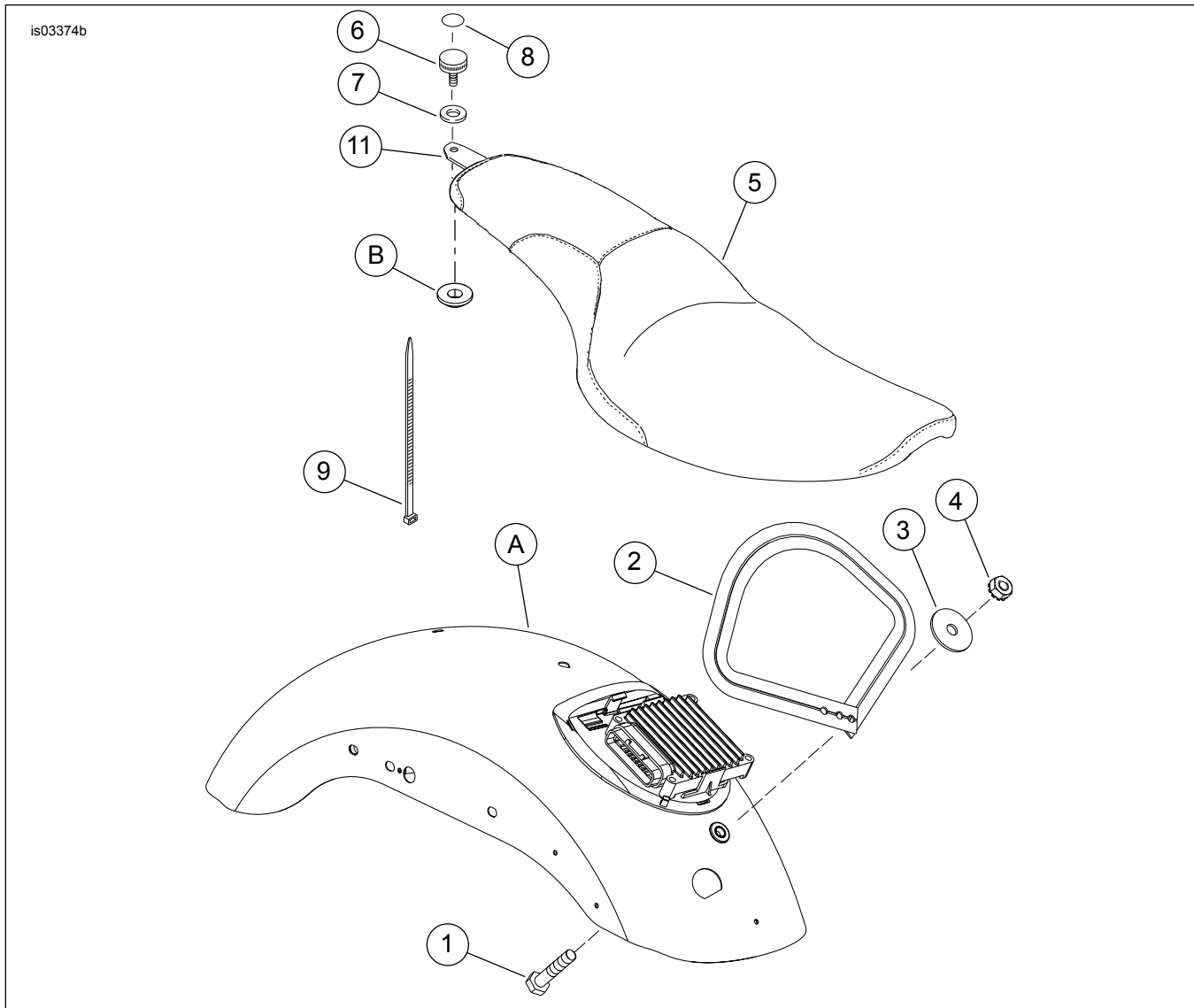

Figura 7. Peças de reposição: Kits de assento personalizado XL tipo piloto e garupa

Tabela 3. Peças de reposição: Kits de assento personalizado XL tipo piloto e garupa

Item	Descrição (quantidade)	Peça N.º	Item	Descrição (quantidade)	Peça N.º
1	Parafuso, hexagonal, 1/4-20 x 1-1/4 pol.	3993	7	Arruela, Neoprene	6205
2	Tira de apoio	Consulte a Tabela 1 e a Tabela 2	8	Emblema, Bar & Shield	14628-96
3	Arruela, lisa	6036	9	Abraçadeira, cabo	10039
4	Porca, keps sextavada 1/4-20	7792	10	Faixa de couro (não mostrada)	Não é vendida separadamente
5	Assento	Não é vendido separadamente	11	Kit de suporte da lingueta traseira (inclui dois parafusos de montagem de cabeça abaulada, não mostrados)	51699-09
6	Botão, recartilhado 1/4-20	3649	Itens mencionados no texto, mas não incluídos no kit:		
			A	Para-lama traseiro (mostrado modelo ano 2007)	
			B	Arruela-guia (somente modelos XL1200N, XL883N e XL1200X)	7487