



# INSTRUÇÕES

J03369

2012-10-22



## KITS DE ASSENTO PERSONALIZADO XL 2-UP

### INFORMAÇÕES GERAIS

#### Números dos kits

Consulte a Tabela 1 e a Tabela 2.

#### Modelos

Os kits na Tabela 1 se adaptam aos modelos XL50, XL883, XL883L, XL883R e XL1200R ano 2004 e posteriores.

Os kits na Tabela 2 se adaptam aos modelos XL883C, XL1200L e XL1200C ano 2004 e posteriores.

#### ⚠ ATENÇÃO

**Não instale estes kits de assento em motocicletas que não sejam equipadas com tiras de apoio e pedais do passageiro apropriados. Se os pedais e a tira de apoio não estiverem instalados, o passageiro poderá cair do motociclo em movimento ou agarrar-se ao condutor, causando perda de controlo, o que poderá resultar em morte ou lesões graves. (00410b)**

#### Peças adicionais necessárias

Os modelos XL883 e XL883L requerem a aquisição em separado do kit de pedal de apoio do passageiro (peça N.º 50203-04), que está disponível no seu distribuidor Harley-Davidson.

#### Conteúdo do kit

Consulte a Tabela 1 e a Tabela 2 para o número do kit e o número da tira de apoio correspondente.

Veja a Figura 7 e a Tabela 3 para uma lista das peças de reposição.

Tabela 1. Conteúdo do kit

Números dos kits	Tira de apoio	Números dos kits	Tira de apoio
51686-05	51295-04	52883-04A	51312-07
52283-06	51295-04	52907-04A	51312-07
52299-06	51295-04	52923-04A	51312-07
52859-04A	51312-07		

Tabela 2. Conteúdo do kit

Números dos kits	Tira de apoio	Números dos kits	Tira de apoio
51386-04	51295-04	52849-04A	51312-07
51684-05	51295-04	52871-04A	51312-07
51685-05	51295-04	52884-04A	51312-07
52176-06	51295-04	52916-04A	51312-07
52184-06	51295-04		

### INSTALAÇÃO

#### NOTA

Ao instalar este kit, tome cuidado para não riscar superfícies pintadas (pára-lama, tanque etc.) com as linguetas metálicas do assento.

#### Modelos originalmente equipados com assento individual

1. Remova o assento de acordo com as instruções do Manual do proprietário.
2. Veja a Figura 1. Remova e conserve a tampa plástica (1) do furo para trás do pára-lama.
3. Remova a porca de retenção (2) e a arruela de retenção (3) do furo intermediário do pára-lama.



Figura 1. Porca de retenção e tampa de plástico (assentos individuais)

4. Veja a Figura 2. Instale a porca de retenção (1) e a arruela de retenção (2) no furo para trás do pára-lama.
  - a. Veja a Figura 3. Coloque a porca de retenção (1) sobre a abraçadeira plástica (2) para que a extremidade larga da porca permaneça no olhal da abraçadeira.
  - b. Rosqueie a abraçadeira por baixo do pára-lama e através do furo do pára-lama.
  - c. Puxe a abraçadeira para manter a porca bem apertada contra a parte inferior do pára-lama.

d. Com a porca de retenção nervurada assentada na ranhura do furo do pára-lama, deslize a arruela de retenção (3) no lugar a partir da parte traseira. Isto travará a porca de retenção no lugar.

5. Veja a Figura 2. Instale a tampa plástica no furo intermediário do pára-lama.

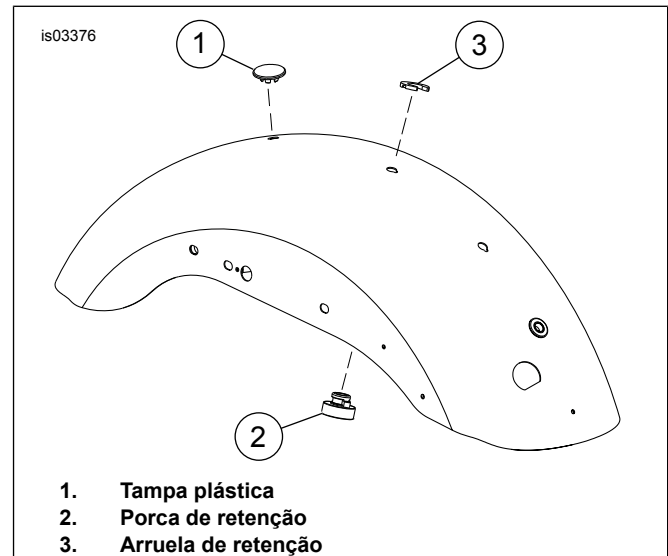
6. Veja a Figura 4. Remova e descarte a porca (1), a arruela (2) e o parafuso (3) do furo dianteiro do pára-lama.



Figura 2. Porca de retenção e tampa de plástico (assentos 2-up)



Figura 3. Instalação da porca de retenção

### Modelos originalmente equipados com um assento tipo 2-up

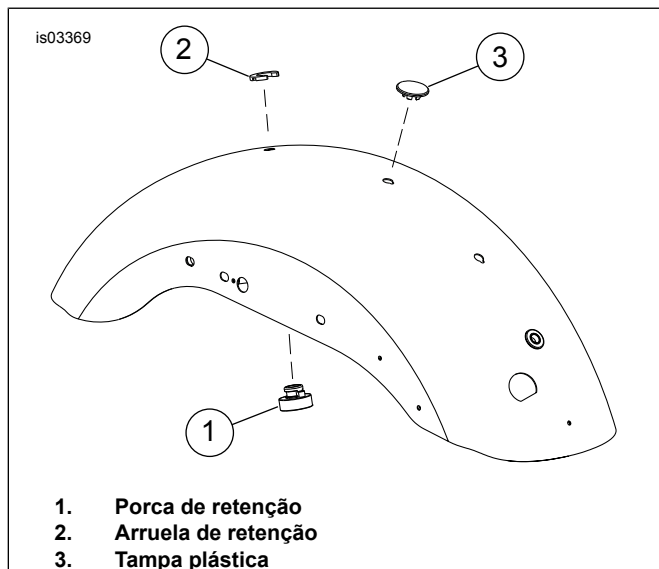
1. Remova o assento de acordo com as instruções do Manual do proprietário.
2. Veja a Figura 4. Remova e descarte a porca (1), a arruela (2) e o parafuso (3) do furo dianteiro do pára-lama.

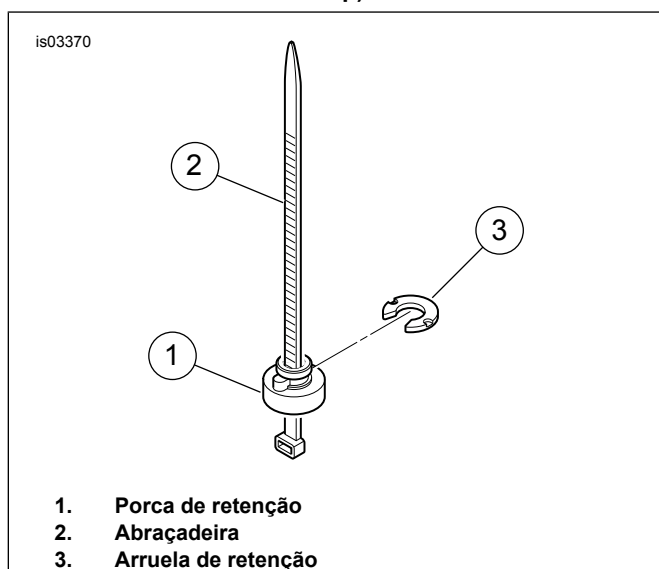

Figura 4. Ferragem do furo dianteiro do pára-lama (mostrando modelo pára-lama ano 2006)

### Instale a tira de apoio

1. Veja a Figura 7. Insira um parafuso (1) através do furo dianteiro, a partir do lado de dentro do pára-lama.
2. Veja a Figura 5. *Modelos ano 2007 e posteriores*: direcione a tira de apoio por baixo do chicote de fios ECM (1) e do fio da antena (2). É importante direcionar a tira de apoio **por baixo** do chicote de fios e do fio da antena para que ela não interfira com a fiação. Se a tira de apoio for direcionada sobre os fios, pode ocorrer contato quando o assento for completamente instalado. *Todos os demais modelos*: dê uma volta com a tira de apoio ao redor do topo do pára-lama traseiro.

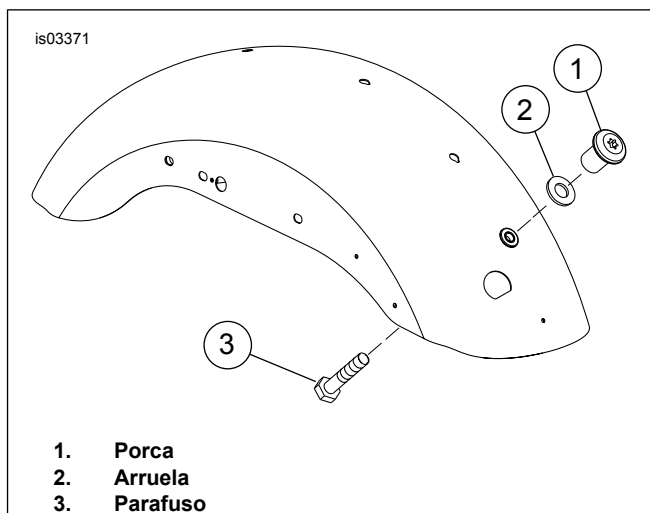

Figura 5. Direcionando a tira de apoio por baixo dos fios (ano 2007 e posteriores)



**Figura 6. Instalação da tira de apoio**

3. Veja a Figura 6. Monte a tira de apoio ( Figura 7, Item 2) no parafuso usando os furos apropriados para o kit de assento sendo instalado.

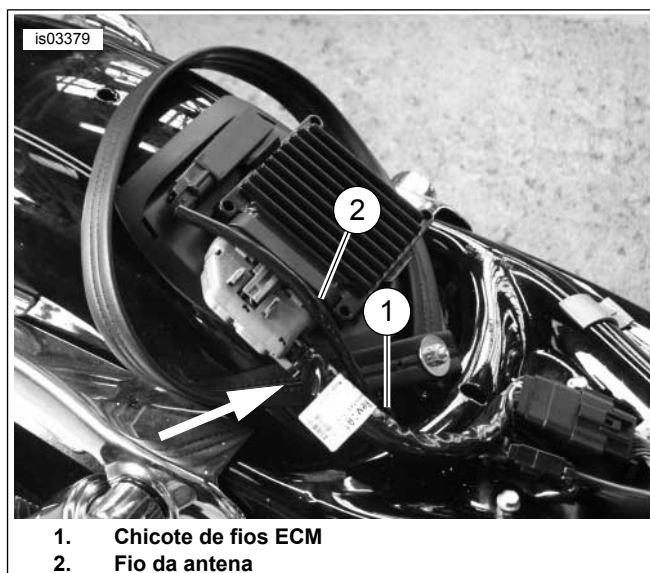
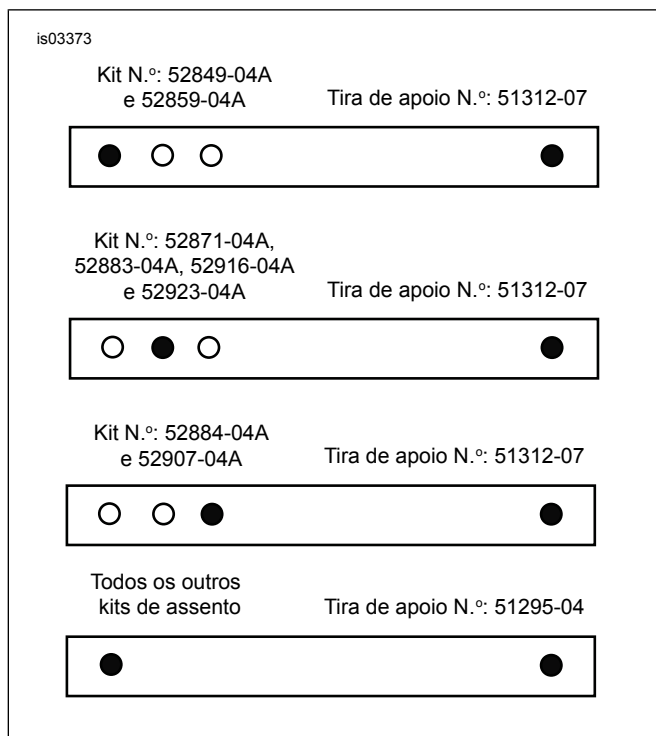
4. Veja a Figura 7. Instale a arruela (3) e a porca hexagonal (4) no parafuso (1). Regule o aperto para 4,1 a 6,8 N·m (36 a 60 lb·pol.).

### **Instale o assento personalizado tipo 2-up**

1. Veja a Figura 7. Deslize a parte traseira do assento (5) através da tira de apoio (2).
2. Desloque o assento para a frente e encaixe a lingüeta na parte inferior frontal do assento na ranhura na base do tanque de combustível.
3. Fixe o assento ao pára-lama (A) usando o botão recartilhado (6) e a arruela de neoprene (7) do kit.
  - a. Instale a arruela no botão.
  - b. Pressione para baixo e mantenha o assento na posição enquanto aperta com firmeza o botão na porca do pára-lama.
4. Remova a parte traseira do adesivo do emblema Bar & Shield (8) e instale-o no recesso da face do botão.

#### **▲ ATENÇÃO**

**Após instalar o assento, puxe-o para cima para se certificar de que está travado na posição certa. Ao dirigir, um assento solto pode se deslocar e causar a perda do controlo, o que pode provocar a morte ou lesões corporais graves. (00070b)**

# PEÇAS DE REPOSIÇÃO

is03374

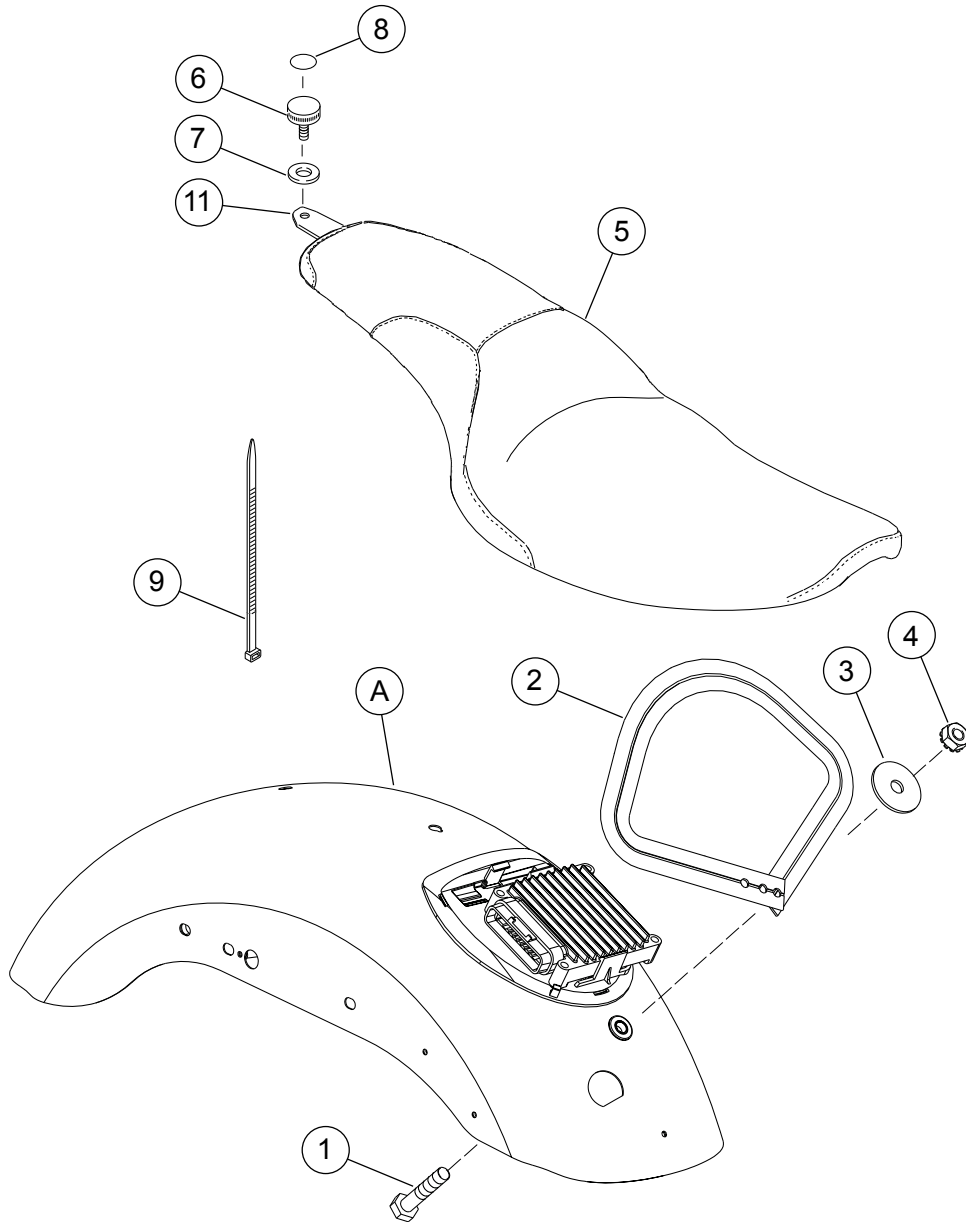

Figura 7. Peças de reposição: kits de assento personalizado XL 2-up

Tabela 3. Peças de reposição: kits de assento personalizado XL 2-up

Item	Descrição (quantidade)	Peça N.º	Item	Descrição (quantidade)	Peça N.º
1	Parafuso, hexagonal, 1/4-20 x 1-1/4 pol.	3993	7	Arruela, Neoprene	6205
2	Tira de apoio	Consulte a Tabela 1 e a Tabela 2	8	Emblema, Bar & Shield	14628-96
3	Arruela, lisa	6036	9	Abraçadeira, cabo	10039
4	Porca, keps sextavada 1/4-20	7792	10	Faixa de couro (não mostrada)	Não é vendida separadamente
5	Assento	Não é vendido separadamente	<b>Itens mencionados no texto, mas não incluídos no kit:</b>		
6	Botão, recartilhado 1/4-20	3649	A	Pára-lama traseiro (mostrado modelo ano 2007)	