



INSTRUÇÕES

J03938

2007-08-10



KIT DE ALFORJE PARA FLSTF SOFTAIL

INFORMAÇÕES GERAIS

Número do kit

90715-07XX

Modelos

Para informações sobre a adaptação aos modelos, por favor, veja o catálogo de peças e acessórios de varejo ou a seção de peças e acessórios do site www.harley-davidson.com (somente em inglês).

Peças adicionais necessárias

A instalação correta deste kit exige a compra em separado dos seguintes itens que estão disponíveis num distribuidor Harley-Davidson.

- Trava-rosca e veda-rosca Loctite[®] 243 – azul (99642-97)
- Ferramenta de terminal (HD-41475-100)

Modelos equipados com sissy bar ou bagageiro removível requerem a aquisição adicional do kit de ferragens de alforje Softail rígido (53075-03).

⚠ ATENÇÃO

A segurança do motociclista e do passageiro depende da instalação correta deste kit. Use os procedimentos apropriados do Manual de serviço. Se o procedimento não estiver dentro de suas capacidades ou se você não possuir as ferramentas corretas, deixe que uma concessionária Harley-Davidson efetue a instalação. A instalação inadequada deste kit poderá resultar em morte ou lesões graves. (00333b)

NOTA

Esta folha de instruções faz referência às informações do Manual de serviço. Um Manual de serviço para o seu modelo de motocicleta é necessário para esta instalação, estando disponível em um distribuidor Harley-Davidson.

Conteúdo do kit

Este kit de alforje inclui os seguintes kits e conjuntos:

Tabela 1. Conteúdo do kit

Kit/Conjunto	Veja a Figura/Tabela:
Kit de suporte do alforje (90715-07)	Figura 18, Tabela 3
Kit de ferragens do suporte do alforje (88208-07)	Figura 18, Tabela 3
Kit de fiação do pisca-pisca (72509-00)	Figura 19, Tabela 4

Tabela 1. Conteúdo do kit

Kit/Conjunto	Veja a Figura/Tabela:
Conjunto do alforje, lado esq. 90026-07XX	Figura 20, Tabela 5
Conjunto do alforje, lado dir. 90027-07XX	Figura 20, Tabela 5

⚠ ATENÇÃO

Não exceda a capacidade de peso do alforje. Coloque pesos iguais em cada bolsa. Peso excessivo nos alforjes pode provocar a perda de controle, o que poderá resultar em morte ou lesões graves. (00383a)

NOTA

A capacidade máxima de peso de cada alforje é de 3,18 kg (7 lb).

PREPARAÇÃO PARA A MANUTENÇÃO

1. Remova o assento de acordo com as instruções do Manual de serviço.

⚠ ATENÇÃO

Para impedir a partida acidental do veículo, o que poderá resultar em morte ou lesões graves, desconecte os cabos da bateria (primeiro o negativo (-)) antes de continuar. (00307a)

⚠ ATENÇÃO

Desconecte o cabo negativo (-) da bateria primeiro. Se o cabo positivo (+) da bateria entrar em contato com o terra, com o cabo negativo (-) conectado, as faíscas resultantes podem causar uma explosão da bateria, o que poderá resultar em morte ou lesões graves. (00049a)

2. Faça a desconexão dos cabos da bateria, primeiro o cabo negativo (-).

REMOÇÃO

Remoção dos pisca-piscas

1. Localize e separe o conector da lâmpada da lanterna traseira (multilock 8-posições) sob o assento. Depois remova os fios do conector. Consulte a seção CONECTORES ELÉTRICOS AMP MULTILOCK do Manual de serviço.
2. Veja a Figura 1. Remova dois parafusos e a lente da lâmpada traseira (1) da base (2).

3. Veja a Figura 2. Usando uma ferramenta de terminal (1) aperte as lingüetas e remova os conectores do pisca-pisca (2-lugares) (2, 3). Guarde os conectores para a instalação do kit. Consulte a seção CONECTORES ELÉTRICOS AMP MULTILOCK do Manual de serviço.
4. Remova os fios dos conectores do pisca-pisca. Observe o local do terminal para remontar corretamente.
5. Veja a Figura 3. Remova a fiação do pisca-pisca (1, 2) das presilhas (3) sob a traseira do pára-lama e puxe os fios para fora.

NOTA

Ao efetuar os passos de 6 a 11, complete um lado antes de iniciar o outro lado. Isto manterá o pára-lama preso durante a remoção.



Figura 1. Remoção da lente da lâmpada traseira



Figura 2. Remoção dos conectores do pisca-pisca

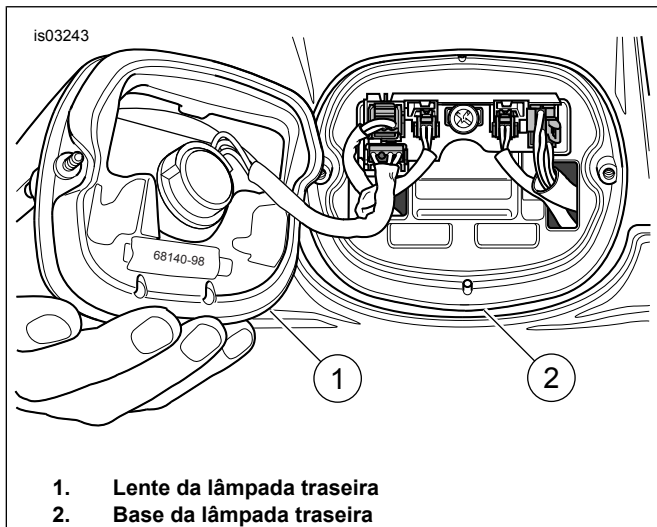

Figura 3. Fios e presilhas do pisca-pisca (vista por baixo)

6. Veja a Figura 4. Remova os três parafusos (1) traseiros do suporte do pára-lama (2).
7. Afrouxe, mas não remova os dois parafusos dianteiros (3) do suporte do pára-lama.
8. Puxe gentilmente a fiação do pisca-pisca para fora através do pára-lama traseiro.
9. Remova as ferragens de montagem do pisca-pisca do suporte do pára-lama, depois remova o pisca-pisca da montagem.
10. Puxe cuidadosamente a fiação do pisca-pisca para fora através do suporte do pisca-pisca. Descarte o suporte.
11. Instale o suporte do pára-lama no pára-lama traseiro usando os parafusos originais e encaixe no lugar.

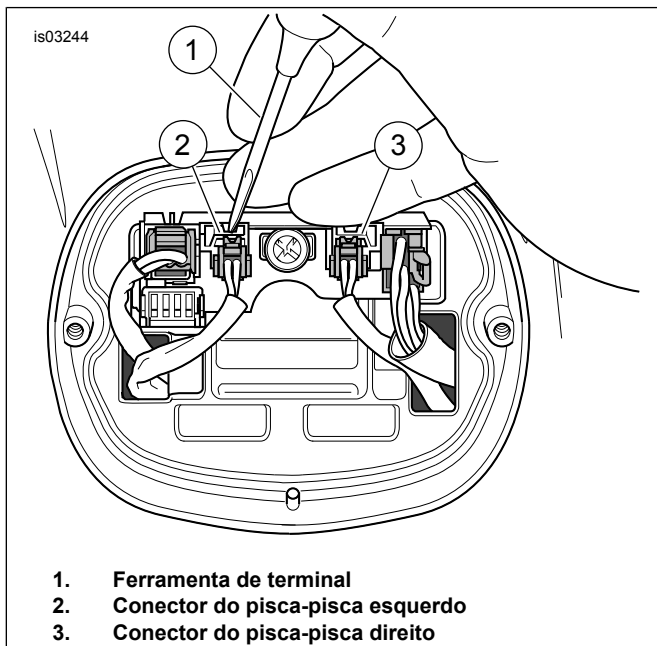

Figura 4. Parafusos do suporte do pára-lama e suporte do pára-lama

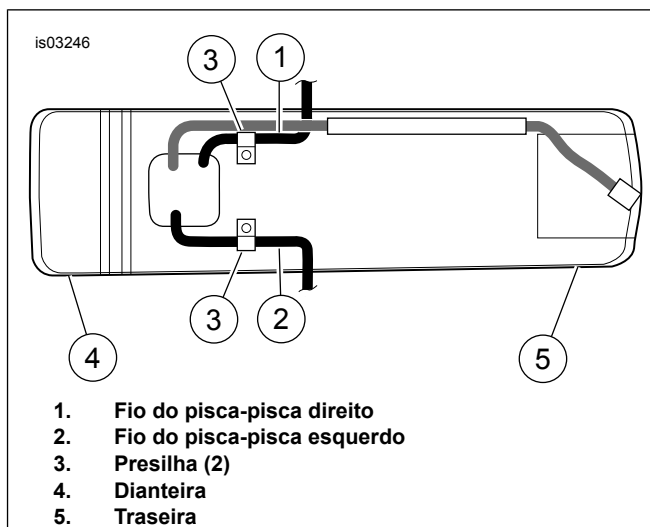
Remoção do pedal do passageiro e do defletor de detritos

1. Remova o protetor da correia/defletor de detritos para proporcionar acesso adequado para instalar as ferragens de montagem do alforje. Consulte a seção REMOÇÃO DO PROTETOR DA CORREIA/DEFLETOR DE DETRITOS do Manual de serviço.
2. Veja a Figura 5. Remova o pedal do passageiro (1) do suporte do pedal (2) removendo o pino (3), arruela ondulada (4) e presilha (5). Guarde as peças para a instalação do kit.
3. Remova o parafuso (6, 7) que passa através do suporte do pedal de apoio para remover o suporte. Descarte o parafuso.

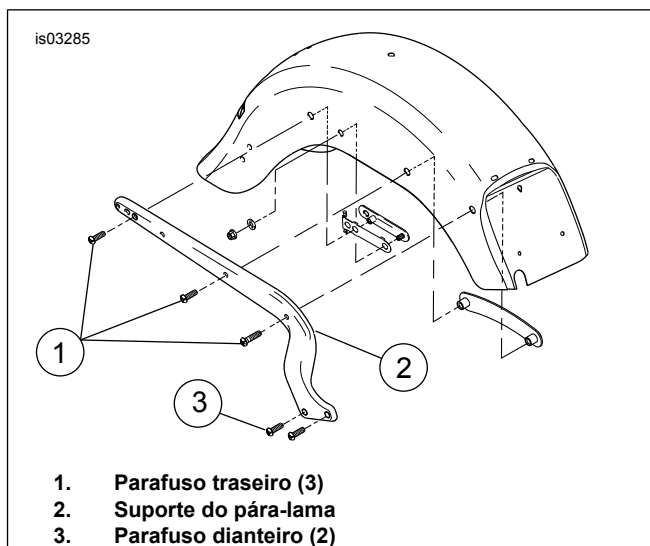

Figura 5. Montagem do pedal de apoio do passageiro (lado direito)

MONTAGEM

NOTA

A instalação correta deste kit exige que as tarefas sejam concluídas para um lado da motocicleta antes de iniciar o lado oposto.

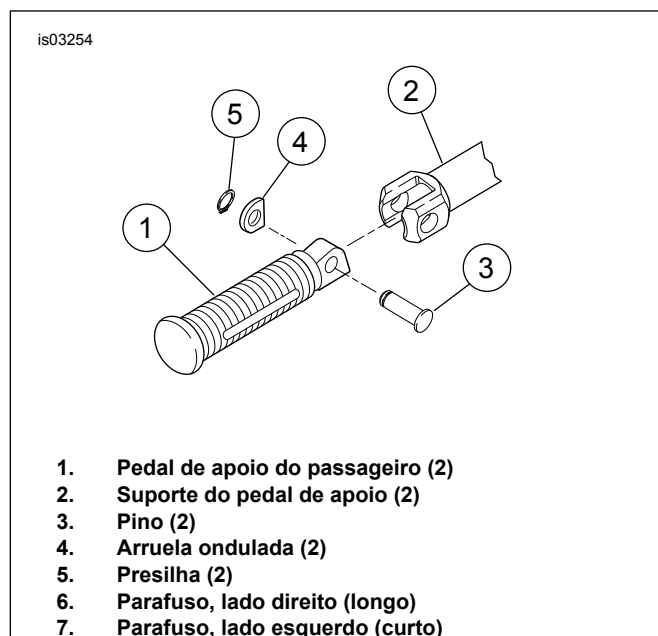
Montagem do suporte de reposicionamento e do pisca-pisca

1. Veja a Figura 6. Passe a fiação da lâmpada através do suporte de reposicionamento do pisca-pisca.



Figura 6. Orientação da fiação do pisca-pisca

2. Para lâmpadas do pisca-pisca de 3 pol.: Para lâmpadas do pisca-pisca de 2-3/8 pol.:
 - a. Veja a Figura 7. Aplique Loctite 243 (azul) nas roscas do parafuso.
 - b. Instale o suporte de reposicionamento do pisca-pisca (1) usando o parafuso (2) e a arruela de pressão (3). Aperte com firmeza.
 - c. Veja a Figura 8. Aplique Loctite 243 (azul) nas roscas do parafuso.
 - d. Instale o pisca-pisca no suporte de reposicionamento (1) usando o parafuso (2), a arruela de pressão (3) e o espaçador (4). O espaçador deve ser instalado entre a lâmpada e o suporte de reposicionamento.



Figura 7. Instalação dos pisca-piscas de 3 pol.

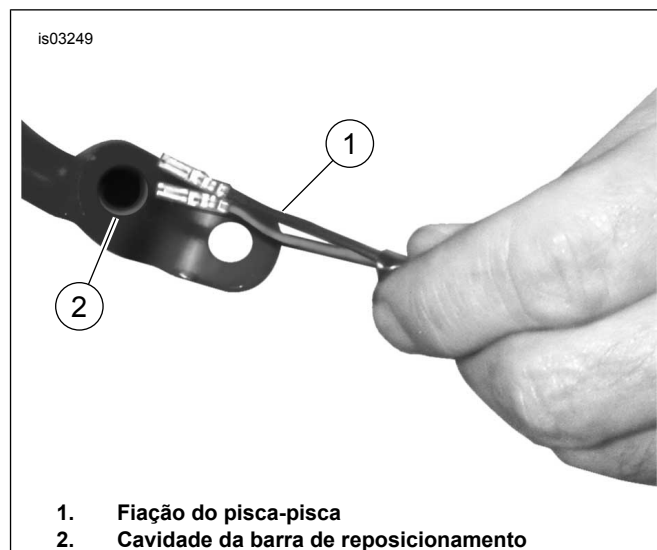

Figura 8. Instalação dos pisca-pisca de 2 3/8 pol.

INSTALAÇÃO DO SUPORTE DO ALFORJE

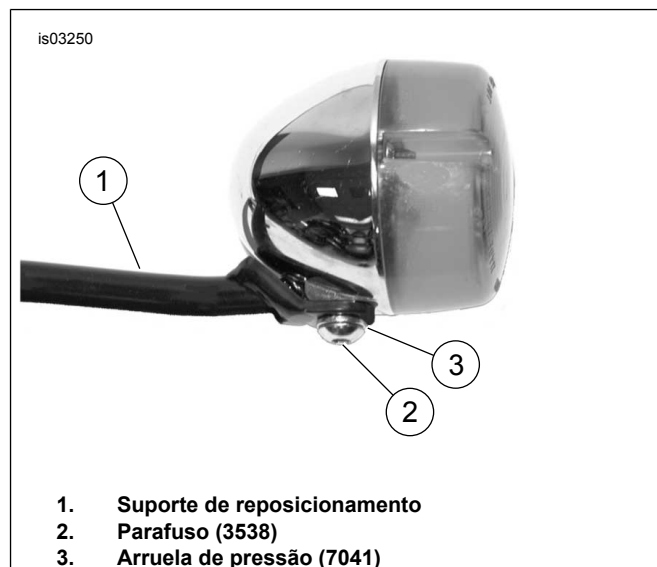
NOTA

A instalação correta deste kit exige que as tarefas sejam concluídas para um lado da motocicleta antes de iniciadas do lado oposto.

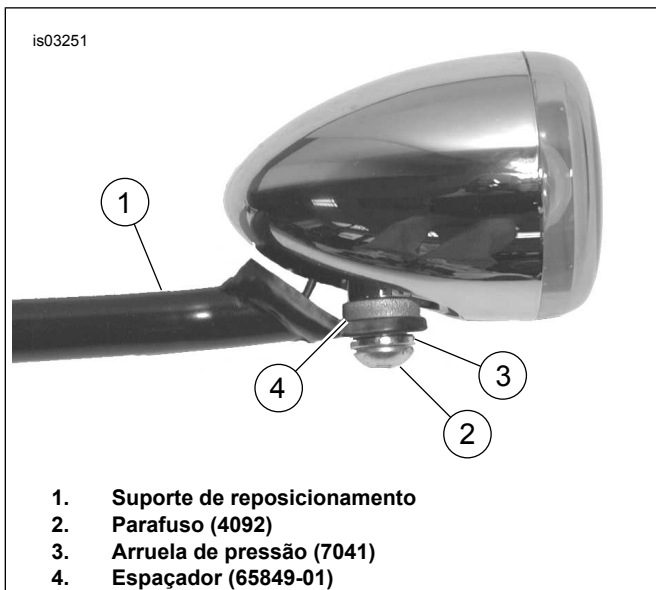
Instalação do gancho de suporte do alforje e do suporte de reposicionamento do pisca-pisca

1. Veja a Figura 9. Instale o gancho de suporte do alforje (1) no suporte do pára-lama (2) e no pára-lama usando dois parafusos (3) e a chapa com pinos originais.
2. Aperte os parafusos com torque de 37 N·m (27 lb·pé).
3. Se estiver usando ferragens de suporte, instale pontos de suporte (4) entre o suporte do pára-lama e o gancho de suporte do alforje.
4. Empurre o plugue cromado (5) do kit de fiação dentro do furo para cobrir o local do pisca-pisca original.
5. Obtenha o pisca-pisca e o suporte de reposicionamento previamente montados.
6. Veja a Figura 10. Instale o pisca-pisca e o suporte de reposicionamento (1) no gancho de suporte do alforje usando dois parafusos (2) e porcas (3).

Instalação do suporte dianteiro e do suporte do pedal de apoio

Lado esquerdo:

1. Veja a Figura 5. Alinhe o suporte do pedal de apoio (2) no quadro.
2. Veja a Figura 18. Coloque o parafuso (14) através do suporte do pedal de apoio e quadro. As roscas deverão ficar expostas aproximadamente 1,27 cm (1/2 pol.) no lado interno do quadro.
3. Instale o suporte dianteiro (5) no parafuso (14).

4. Instale a arruela de ressalto (16) com o ressalto virado para o suporte, depois instale a porca (17) no parafuso e aperte com os dedos.

Lado direito:

1. Veja a Figura 5. Alinhe o suporte do pedal de apoio (2) com o furo no suporte do silenciador.
2. Veja a Figura 18. Coloque o parafuso (15) através do suporte do pedal de apoio (1) e suporte do silenciador. As roscas deverão ficar expostas aproximadamente 12 mm (1/2 pol.) no lado interno do quadro.
3. Instale o suporte dianteiro (6) no parafuso (15).
4. Instale a arruela de ressalto (16) com o ressalto virado para o suporte, depois instale a porca (17) no parafuso e aperte com os dedos.



Figura 9. Instalação do gancho de suporte de alforje



Figura 10. Instalação do pisca-pisca e do suporte de reposicionamento

Instalação do suporte dianteiro no gancho de suporte do alforje

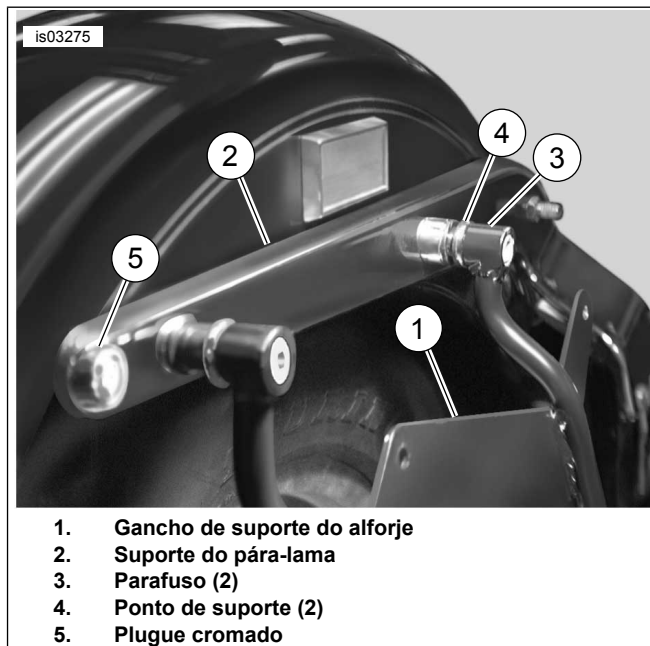
NOTA

Veja a Figura 11. Se houverem ferragens de suporte instaladas, use os dois furos internos (1) para montar o suporte dianteiro (2) no gancho de suporte do alforje (3). Se não houverem ferragens de suporte instaladas, use os dois furos externos (4).

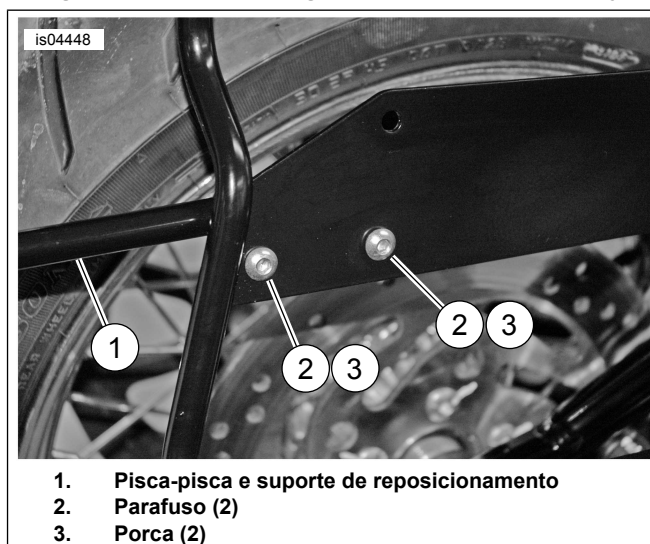
1. Veja a Figura 18. Instale dois parafusos (8) através dos ganchos de suporte do alforje (1, 2) e por dentro dos suportes dianteiros (5, 6). Fixe com porcas (9). Aperte as porcas com torque de 13,1 N·m (10 lb·pé).

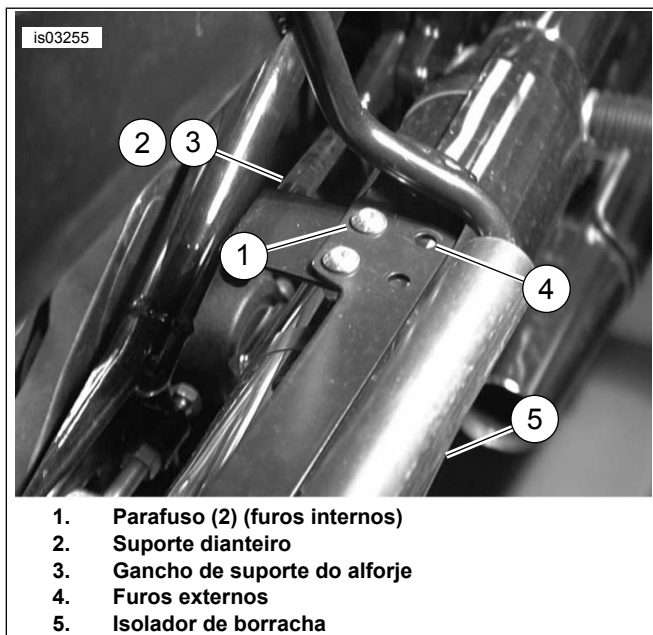

1. Parafuso (2) (furos internos)
2. Suporte dianteiro
3. Gancho de suporte do alforje
4. Furos externos
5. Isolador de borracha

Figura 11. Instalação do suporte dianteiro no gancho de suporte do alforje

2. Aperte as porcas (17) nos suportes dianteiros (5, 6) com torque de 34 a 41 N·m (25 a 30 lb·pé).
3. Instale o isolador de borracha (18) sobre os ganchos de suporte do alforje (1, 2) com o lado “liso” voltado para baixo.

Instalação do pedal do passageiro e do defletor de detritos

1. Veja a Figura 5. Instale o pedal do passageiro (1) no suporte do pedal (2) usando o pino original (3), arruela ondulada (4) e presilha (5).
2. Instale o defletor de detritos. Consulte a seção REMOÇÃO DO PROTETOR DA CORREIA/DEFLETOR DE DETRITOS do Manual de serviço.

ORIENTAÇÃO DA FIAÇÃO DO PISCA-PISCA

1. Veja a Figura 19. Instale terminais nos conectores do pisca-pisca (2-lugares) nos locais anotados anteriormente. Consulte a seção CONECTORES ELÉTRICOS AMP MULTILOCK do Manual de serviço.

2. Conecte a metade do conector fêmea do pisca-pisca na metade macho no chicote de fios (2).
3. Remova o verso da fita adesiva das duas presilhas (3) e instale na placa de suporte.
4. Oriente a fiação do suporte de reposicionamento ao longo da placa de suporte e dobre as lingüetas das presilhas para prender a fiação.
5. Veja a Figura 12. Continue passando por dentro do interior do gancho de suporte do alforje (1) e fixe a fiação do pisca-pisca (2) no gancho usando abraçadeiras (3). Corte o excesso de plástico das extremidades das abraçadeiras.
6. Remova o verso da fita adesiva das duas presilhas (4) e instale no fundo do suporte do pára-lama (5).
7. Insira a fiação em cada presilha e dobre as lingüetas para prender a fiação.

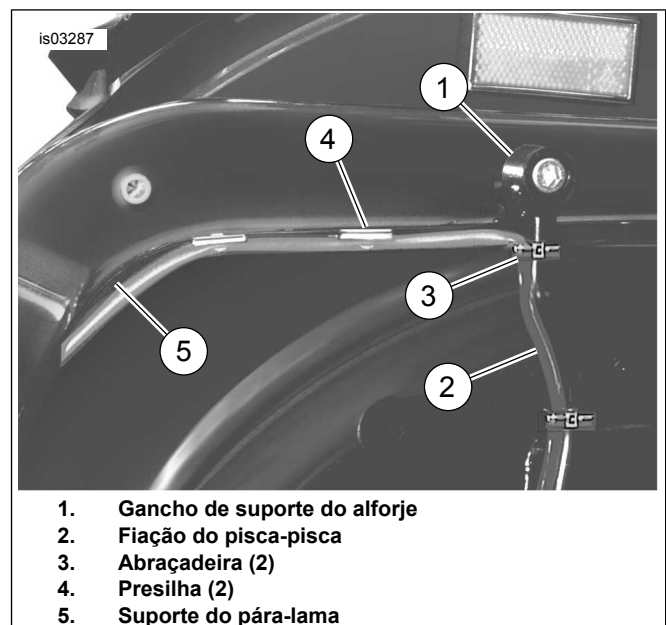

1. Gancho de suporte do alforje
2. Fiação do pisca-pisca
3. Abraçadeira (2)
4. Presilha (2)
5. Suporte do pára-lama

Figura 12. Orientação da fiação e instalação das abraçadeiras e presilhas

8. Continue passando a fiação por baixo do suporte do pára-lama e em volta da frente do pára-lama até o conector da fiação do pisca-pisca (lado direito do pára-lama embaixo do assento).
9. Instale os terminais da fiação do pisca-pisca no conector do pisca-pisca. Consulte a seção CONECTORES ELÉTRICOS AMP MULTILOCK do Manual de serviço.
10. Complete os seguintes passos se o fio de energia estiver curto demais para chegar ao conector do pisca-pisca depois da orientação. Consulte a seção INSTALAÇÃO DOS CONECTORES DA LUVA DE EMENDA SELADAS do Manual de serviço.
 - a. Meça e corte uma seção de fio do chicote de fios (Figura 19, item 2) fornecido no kit.

- b. Corte a extremidade do terminal deixando aproximadamente 75 mm (3 pol.) de fio.
- c. Usando conectores de luva de emenda (Figura 19, item 5), emende o fio auxiliar entre o fio original e a extremidade do terminal.

11. Veja a Figura 1. Instale a lente da lâmpada traseira (1) na base (2) usando dois parafusos.

12. Aperte os parafusos com torque de 2,3 a 2,7 N·m (20 a 24 lb·pol.).

INSTALAÇÃO DO ALFORJE

1. Veja a Figura 13. Instale os anéis isolantes (1) nos furos dentro do alforje.
2. Instale o espaçador (2) em cada um dos anéis isolantes.
3. Veja a Figura 14. Coloque o alforje (1) no gancho (2) e localize o espaçador (3) entre o alforje e o gancho de suporte.



Figura 13. Instalação dos anéis isolantes e dos espaçadores



Figura 14. Instalação do espaçador

4. Veja a Figura 18. Instale o parafuso (22) e a arruela (23) do alforje lateral, por dentro do espaçador (21). Depois instale a porca (9) apertando com os dedos.
5. Instale o parafuso, a arruela e o espaçador no furo restante no alforje e no gancho.
6. Certifique-se de que o alforje esteja alinhado corretamente e aperte os parafusos e as porcas firmemente.

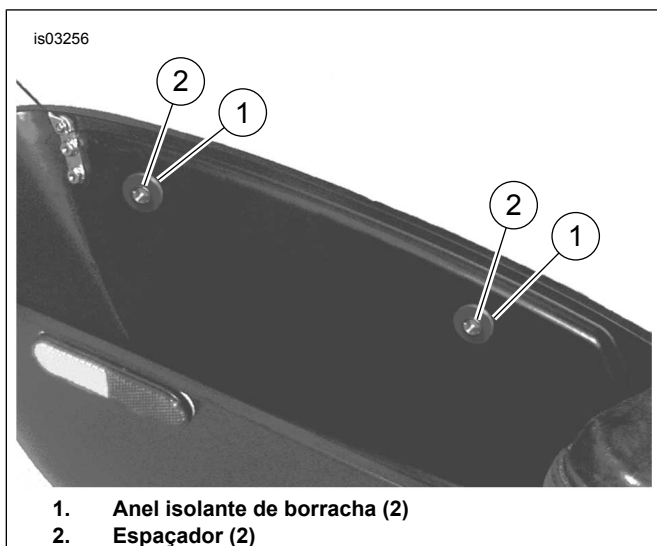
RETORNO PARA SERVIÇO

Instalação dos refletores

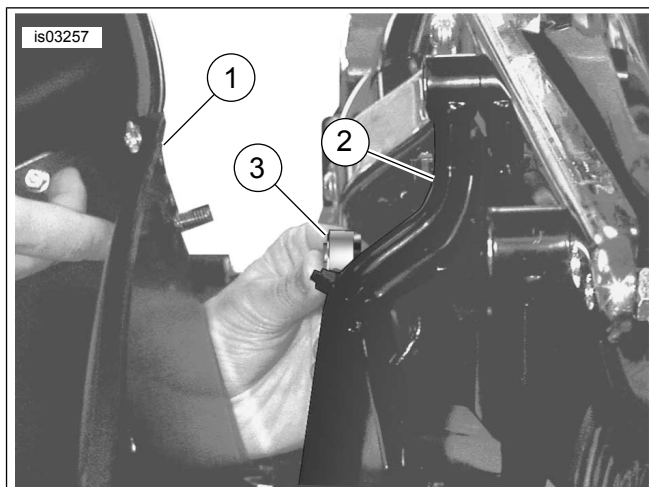
NOTA

Refletores vermelhos estão incluídos neste kit e devem ser instalados em conformidade com as exigências dos EUA e internacionais.

⚠ ATENÇÃO

A norma de segurança federal de veículos a motor (FMVSS, Federal Motor Vehicle Safety Standard) 108 dos EUA exige que as motocicletas sejam equipadas com refletores traseiros e laterais. Certifique-se de que os refletores traseiros e laterais estejam montados corretamente. Uma baixa visibilidade do motociclista com relação a outros motoristas poderá resultar em morte ou lesões graves. (00336b)

1. Veja a Figura 15. Posicione o refletor a aproximadamente 179 mm (7 pol.) da frente do alforje e 6 mm (1/4 pol.) da borda da base do alforje.
2. Usando uma solução 50/50 de álcool isopropílico/água, limpe completamente a superfície onde o refletor será instalado.
3. Deixe a superfície secar totalmente antes de continuar.
4. Remova a parte traseira adesiva e instale o refletor no alforje.

- Deixe o adesivo curar por pelo menos 24 horas em temperatura acima de 16 °C (60 °F).
- Repita os passos para o lado oposto.



Figura 15. Instalação do refletor no alforje

Substituição da dobradiça (opcional)

NOTA

Os alforjes são enviados com uma dobradiça e cabo para levantar e abaixar a tampa. Contudo, devido a diversos estilos de assentos ou acessórios instalados, pode ser preferível substituir a dobradiça existente pela dobradiça opcional fornecida no kit, que permite uma remoção completa da tampa.

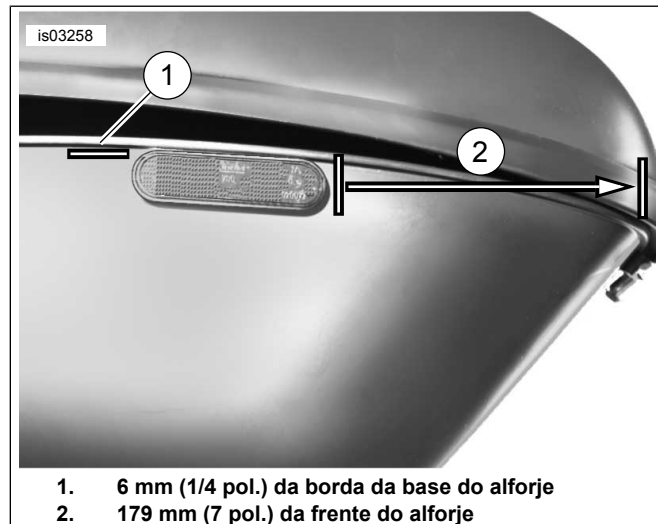
- Veja a Figura 16. Remova os parafusos (1, 2) que prendem o cabo à tampa e base do alforje.
- Remova o cabo (3) do alforje.
- Veja a Figura 17. Remova e guarde a presilha em "C" e o pino (1) da dobradiça. Separe a tampa do alforje do corpo.
- Remova e guarde dois parafusos (2) que prendem a dobradiça na tampa do alforje.
- Deslize a dobradiça (3) para fora por baixo do vedador de borracha.



Figura 16. Remoção do cabo



Figura 17. Remoção da dobradiça

- Veja a Figura 18. Deslize a dobradiça (25) por baixo do vedador de borracha e afixe a metade da dobradiça na tampa do alforje usando os parafusos (Figura 17, item 2) removidos anteriormente. Aperte os parafusos com firmeza.
- Veja a Figura 17. Instale o pino na dobradiça e afixe com a presilha em "C".
- Instale a tampa do alforje na base, alinhando as metades da dobradiça e feche a tampa. Puxe para cima na frente da tampa para certificar-se de que a tampa esteja afixada firmemente.

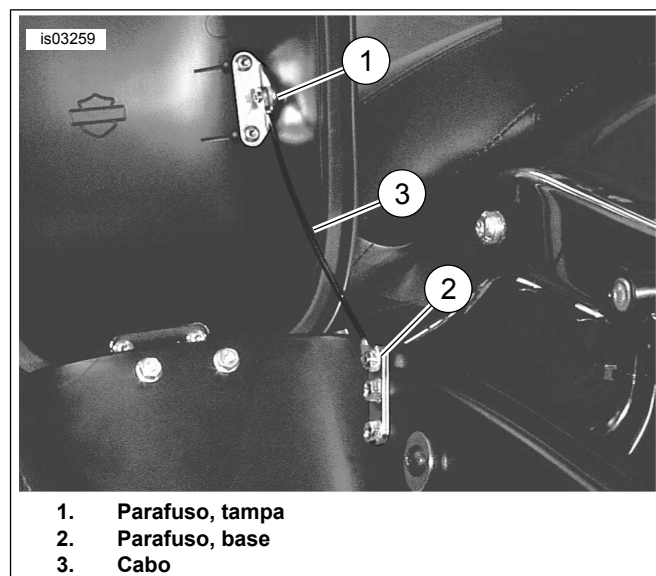
Montagem final

▲ ATENÇÃO

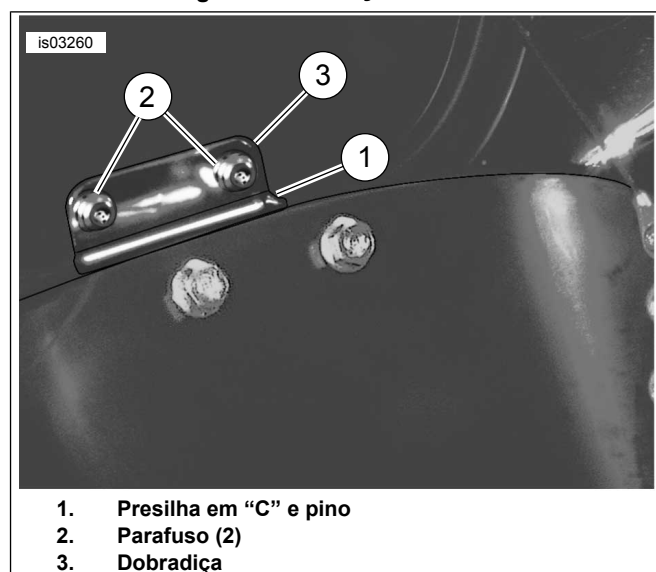
Conecte o cabo positivo (+) da bateria primeiro. Se o cabo positivo (+) da bateria entrar em contato com o terra, com o cabo negativo (-) conectado, as faíscas resultantes podem causar uma explosão da bateria, o que poderá resultar em morte ou lesões graves. (00068a)

1. Conecte os cabos da bateria, primeiro o cabo positivo (+).

⚠ ATENÇÃO

⚠ ATENÇÃO

Depois de instalar o assento, puxe-o para cima para certificar-se de que esteja travado na posição certa. Ao dirigir, um assento solto pode se deslocar, causando perda de controle, o que poderá resultar em morte ou lesões graves. (00070b)

Certifique-se de que todas as luzes e interruptores funcionem adequadamente antes de operar a motocicleta. Uma baixa visibilidade do motociclista poderá resultar em morte ou lesões graves. (00316a)

2. Instale o assento de acordo com as instruções do Manual de serviço.

3. Verifique se os pisca-piscas estão funcionando adequadamente.

4. Verifique o funcionamento correto da lanterna traseira.

PEÇAS DE REPOSIÇÃO



Figura 18. Peças de reposição: kit de suporte do alforje (peça N.o 90715-07) e kit de ferragens (peça N.o 88208-07)

Tabela 2. Tabela de peças de reposição

Item	Descrição (quantidade)	Peça N.º	Item	Descrição (quantidade)	Peça N.º
Kit 90715-07XX					
Kit 88205-07A – kit de suporte do alforje					
Inclui itens de 1 a 6					
1	Gancho, suporte do alforje esq.	90762-00	13	Espaçador (2) (pisca-pisca de 2-3/8 pol.)	65849-01
2	Gancho, suporte do alforje dir.	90750-00	14	Parafuso, 3/8-16 x 3 pol.	94362-91T
3	Suporte de reposicionamento, lado esquerdo	90695-00	15	Parafuso, 3/8-16 x 4 pol.	4204
4	Suporte de reposicionamento, lado direito	90433-00	16	Arruela, ressalto (2)	5816
			17	Contraporca, 3/8-16 (2)	7601

Tabela 2. Tabela de peças de reposição

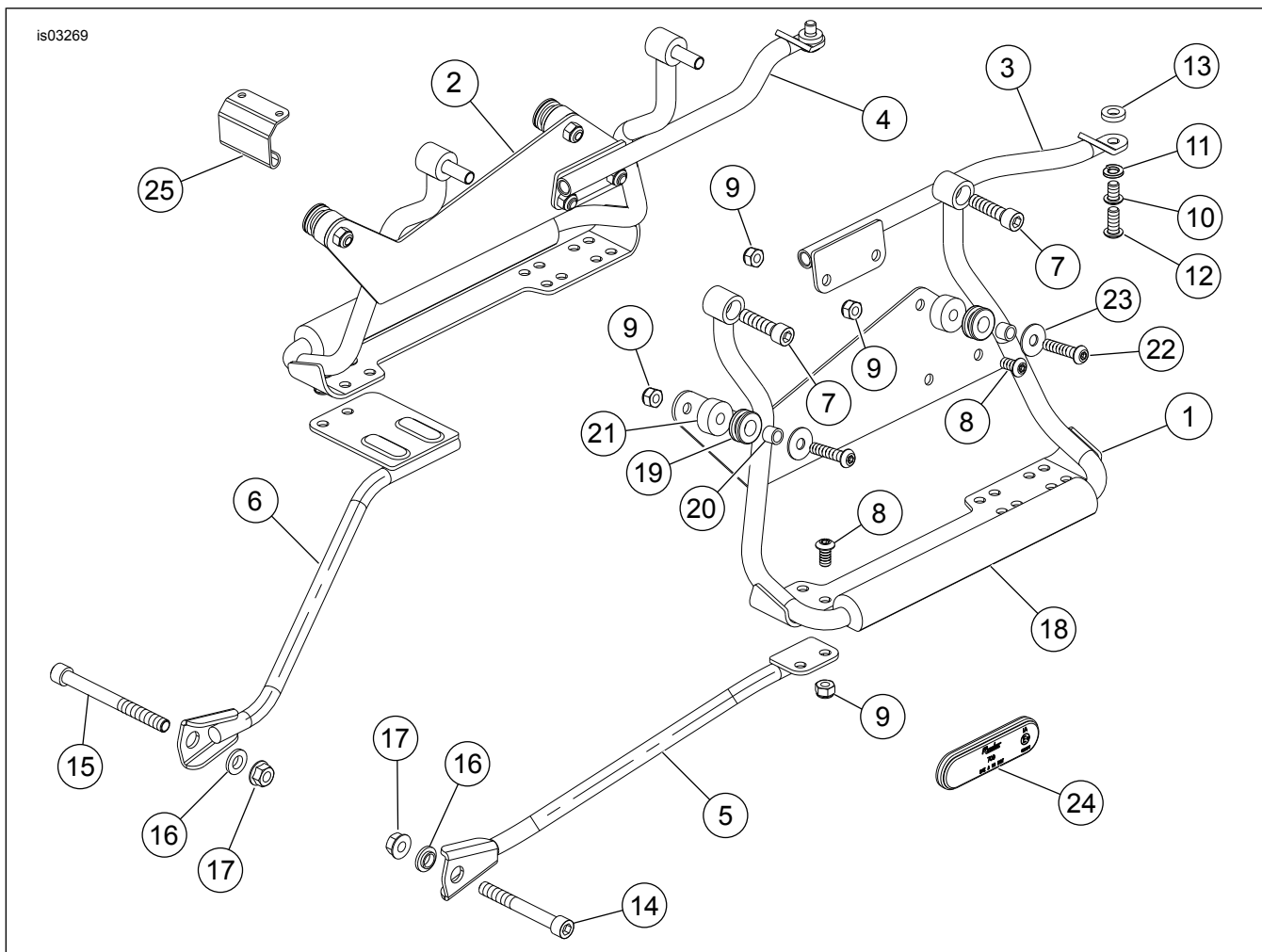
Item	Descrição (quantidade)	Peça N.º	Item	Descrição (quantidade)	Peça N.º
5	Suporte, dianteiro esq.	88207-07	18	Isolador, suporte	90267-00
			6	Suporte, dianteiro dir.	88206-07A
Kit 88208-07 – kit de ferragens do suporte do alforje Inclui itens de 7 a 25			20	Espaçador, aço (4)	90186-00A
7	Parafuso, 5/16-18 x 1-3/8 pol. (4)	1002	21	Espaçador (4)	90175-00
8	Parafuso, 5/16-18 x 5/8 pol. (8)	3540	22	Parafuso, 5/16-18 x 1-3/8 pol. (4)	4214
9	Contraporca, 5/16-18 (8)	7739	23	Arruela, 5/16 pol. (4)	6213
10	Parafuso, 5/16-24 x 1/2 pol. (pisca-pisca de 3 pol.)	3538	24	Refletor, vermelho (2)	59173-00
11	Arruela de pressão (2) (pisca-piscas de 2-3/8 e 3 pol.)	7041	25	Dobradiça (2)	90229-00
12	Parafuso, 5/16-18 x 3/4 pol. (2) (pisca-pisca de 2-3/8 pol.)	4092			

19
20
21
22
23
24
25



Figura 19. Peças de reposição: kit de fiação do pisca-pisca (72509-00)

Tabela 3. Tabela de peças de reposição

Item	Descrição (quantidade)	Peça N.º
1	Tampão cromado (2)	53830-00
2	Chicote de fios (2)	70508-00
3	Presilha, adesiva (8)	10102
4	Abraçadeira, cabo (6)	10006
5	Conector, tipo luva vedado (5)	70586-93
6	Abraçadeira, terra (2)	70507-00
7	Tampão, botão (4)	68446-00

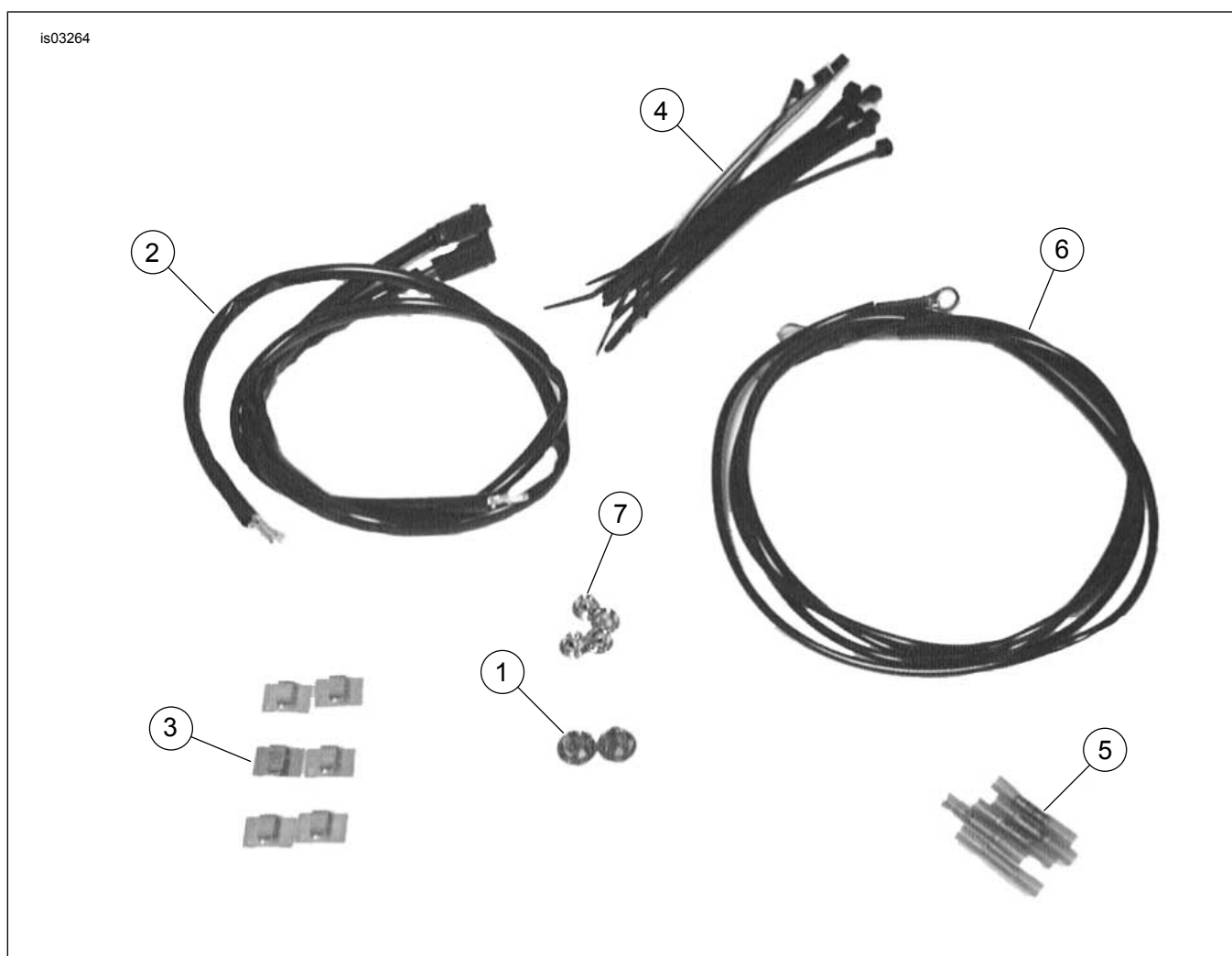

Figura 20. Peças de reposição: conjuntos de alforje (90026-07XX esquerdo e 90027-07XX direito)

Tabela 4. Tabela de peças de reposição

Item	Descrição (quantidade)	Peça N.º	Item	Descrição (quantidade)	Peça N.º
	Conjunto de alforje, esq. (inclui os itens de 1 a 24)	20026-07XX	13	Gaxeta	90230-00
	Conjunto de alforje, dir. (inclui os itens de 1 a 24)	20027-07XX	14	Trinco em arco	90231-00
1	Anel retentor	11015	15	Suporte, trinco	90232-00
2	Parafuso, M6-6H (2)	1394	16	Tranca, alforje	90235-00A
3	Parafuso, N.º 10-24 x 3/8 pol. (6)	3018	17	Conjunto de tampa do trinco	90237-00
4	Parafuso, cabeça panela (2)	3595	18	Tampa, alforje (esquerdo)	90261-00
5	Parafuso, hi-lo (8)	3596		Tampa, alforje (direito)	90260-00

Tabela 4. Tabela de peças de reposição

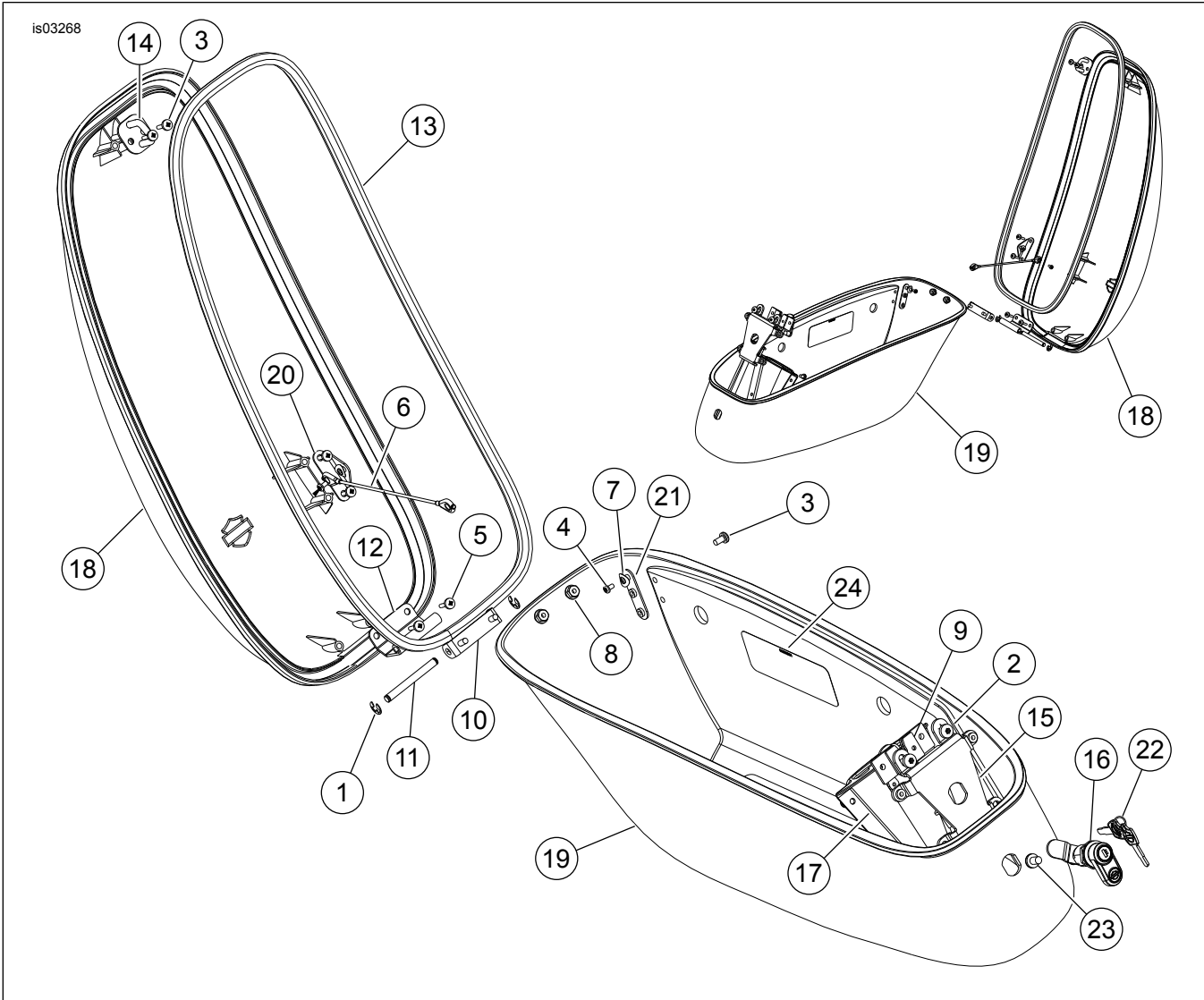
Item	Descrição (quantidade)	Peça N.º	Item	Descrição (quantidade)	Peça N.º
6	Cabo	53633-00	19	Base, alforje (esquerdo)	90264-00
7	Arruela, mola curvada (2)	6970		Base, alforje (direito)	90262-00
8	Contraporca, flangeada (2)	7878	20	Suporte, cabo superior	90417-00
9	Conjunto do trinco	90166-00	21	Suporte, cabo inferior	90418-00
10	Engate, dobradiça	90172-00	22	Jogo de chave (especificar código)	90234-00
11	Pino	90173-00	23	Parafuso, T-30 TORX 1/4-20 x 3/8 pol.	Não é vendido separadamente
12	Dobradiça, suporte gancho	90176-00	24	Etiqueta, alforje (local mostrado)	Não é vendida separadamente